

MARS GAMING

G A M E R S · U N I V E R S E

MWH-RSXONE

EN User manual / ES Manual de usuario / PT Manual do usuário / FR
Manuel de l'Utilisateur / IT Manuale d'uso / DE Benutzerhandbuch /
PL Instrukcja obsługi / NL Gebruikershandleiding / دليل الاستخدام

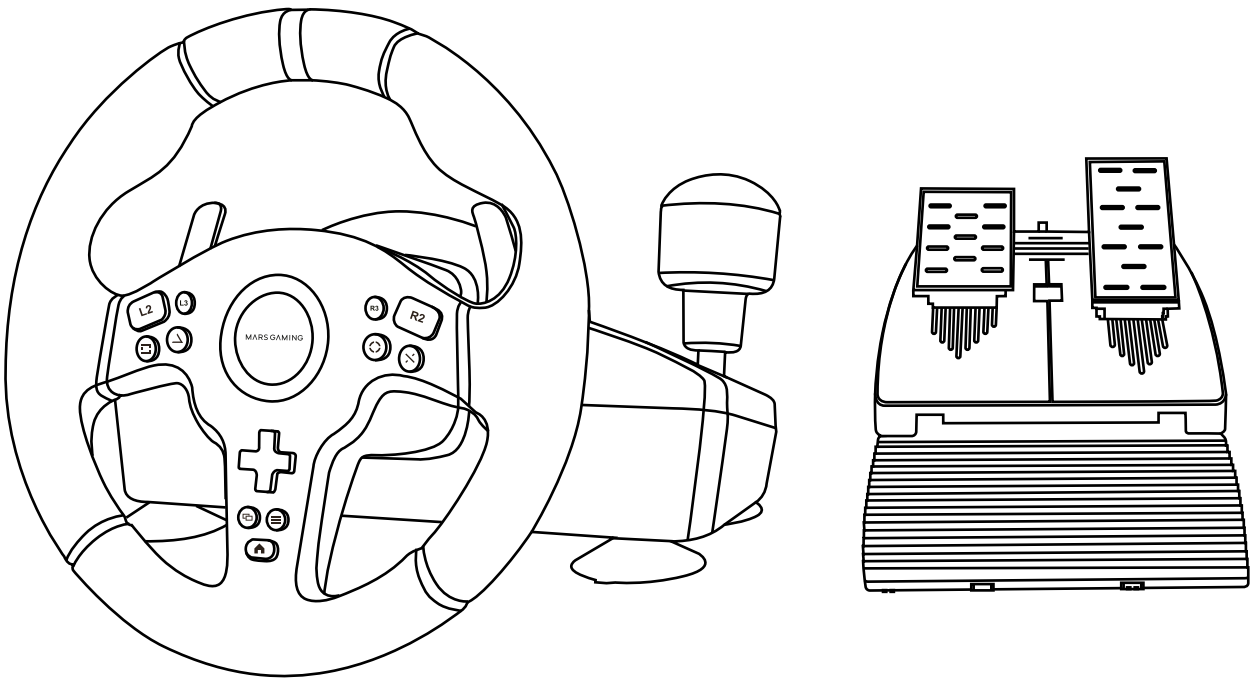

MARSGAMING
Biomag S. L.
EU office:
Address: Barratxi 39, Pab. 3
01013, Vitoria, SPAIN
Telephone: +34945124598
Email: attcliente@biomag.es
Made In China

WWW.MARSGAMING.EU



Points de collecte sur www.quefairedemesdechets.fr
Privilégiez la réparation ou le don de votre appareil !

Specifications - Especificaciones - Especificações - Specifiche - Spécifications - Specyfikacje - Specificaties - Spezifikationen - المواصفات

USB 5V DC / 0.02A
PC, PS3, PS4, XBOX SERIES X / S, XBOX ONE, Switch



260x275x240mm
1045g



380x233x140mm
764g

Content - Contenido - Conteúdo - Contenuto - Contenu - Inhalt - Zawartość - Inhoud - محتوى

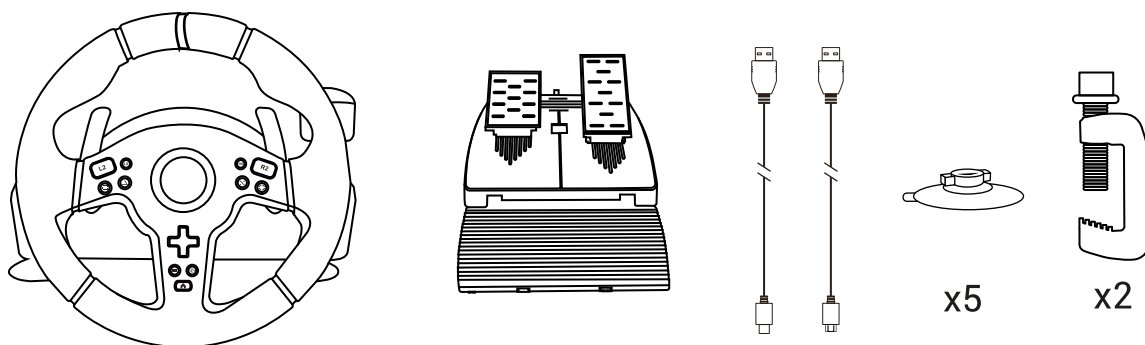

Buttons - Botones - Botões - Pulsanti - Boutons - Tasten - Przyciski - Knoppen - بلبوي

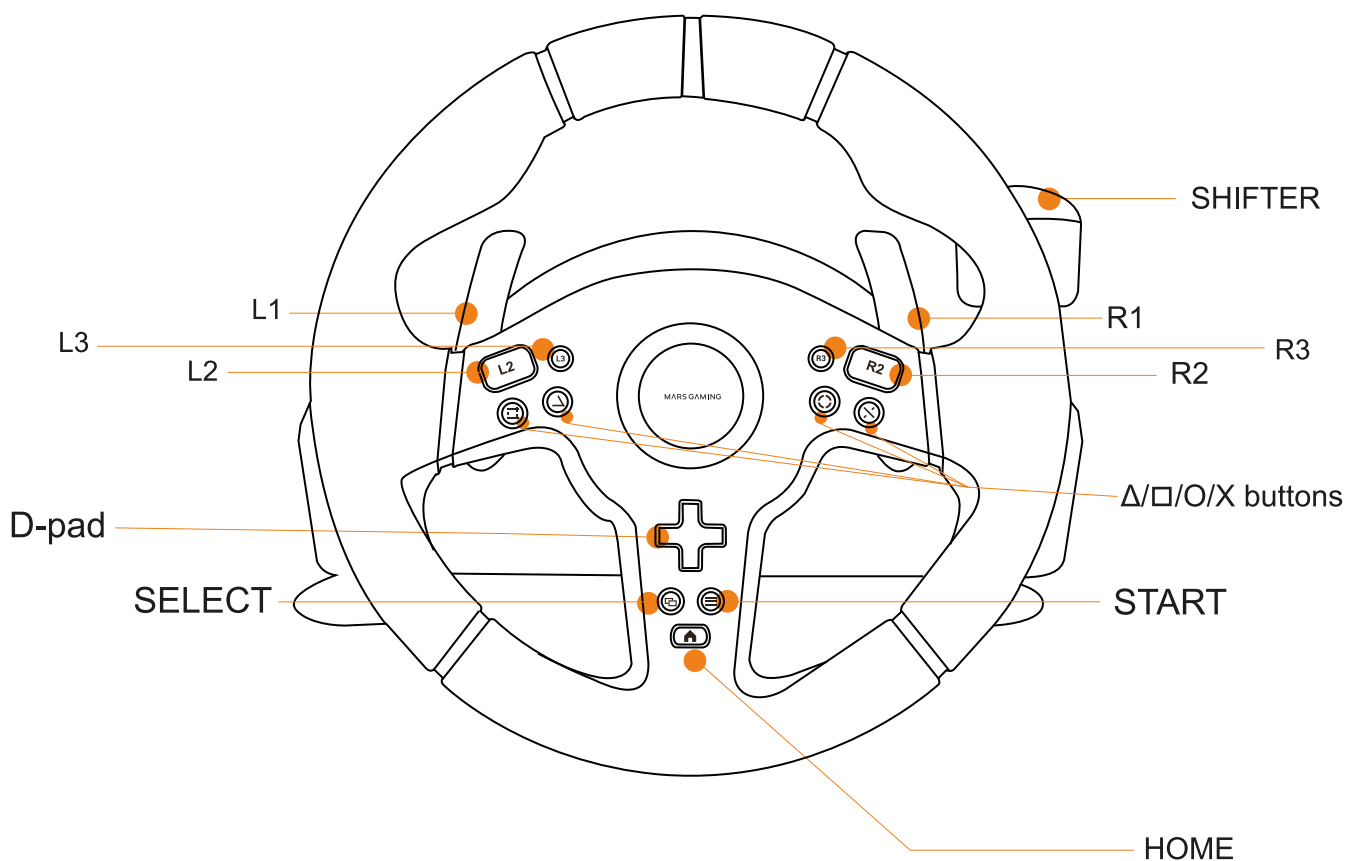

Brake pedal
 Pedal de freno
 Pedal de freio
 Pédale de frein
 Pedale del freno
 Bremspedal
 Pedal hamulca
 Rempedaal
 لم ارفل افساود

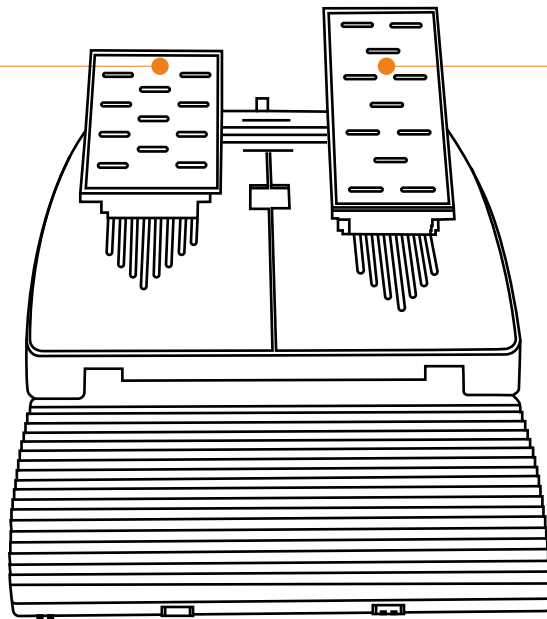

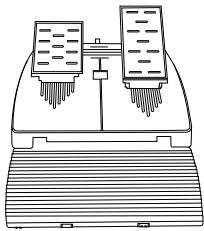

Gas pedal
 Pedal de aceleración
 Pedal de aceleração
 Pédale d'accélérateur
 Pedale dell'acceleratore
 Gaspedal
 Pedal gazu
 Gaspedaal
 دووقول افساود

Connection- Conexión - Conexão - Connexion - Connessione - Verbindung - Połączenie - Verbindung - لاصتال

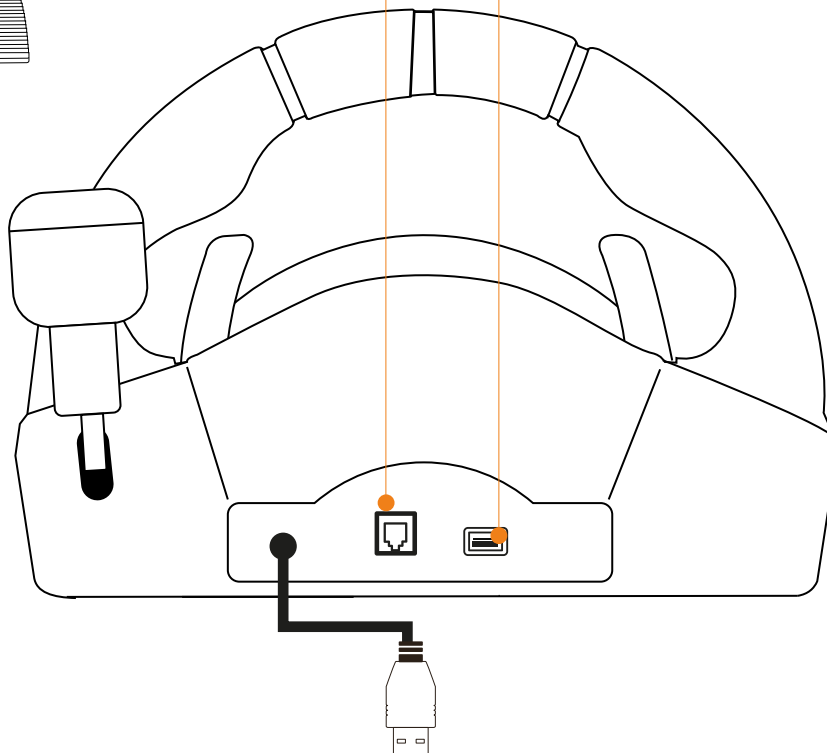

*PS4/ XBOX SERIES X&S

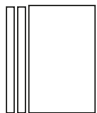
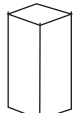
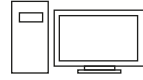

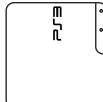
				
PS4	XBOX-Series X/S	PC	Switch	PS3

Desk installation - Instalación en escritorio - Instalação em secretária - Installazione su scrivania - Installation - sur bureau - Schreibtischinstallation - Instalacja na biurku - Installatie op bureau

إعادة التوصيل

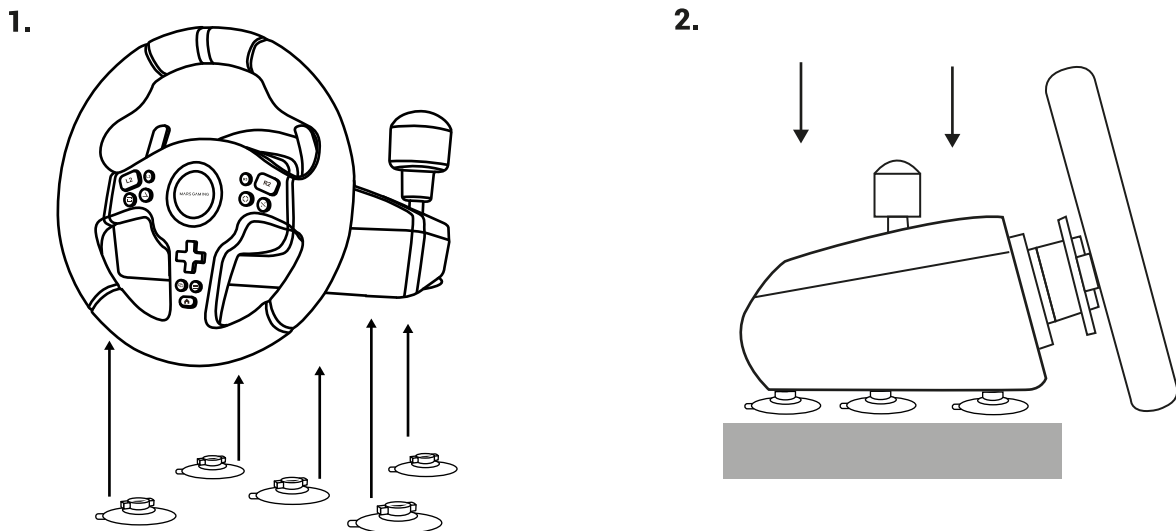
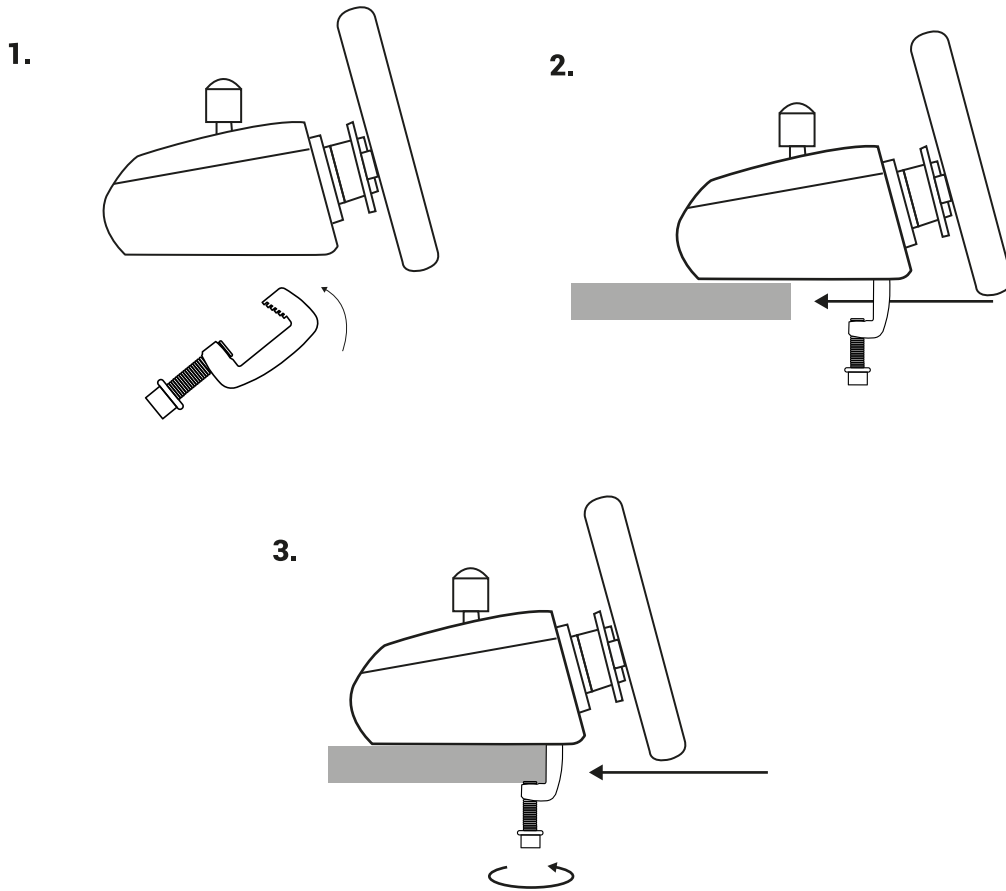

Buttons - Botones - Botões - Pulsanti - Boutons - Tasten - Przyciski - Knoppen - رازبأ

Mode	PS3	PS4	Xbox Series XS /One	PC(X-INPUT)	PC(D-INPUT)	Switch
X	X	X	A	A	1	A
O	O	O	B	B	2	B
□	□	□	X	X	3	X
△	△	△	Y	Y	4	Y
R2	R2	R2	RT	RT	6	ZR
L2	L2	L2	LT	LT	5	ZL
R3	R3	R3	SR	SR	12	R3
L3	L3	L3	SL	SL	11	L3
D-PAD	↑	↑	↑	↑	↑	↑
	↓	↓	↓	↓	↓	↓
	←	←	←	←	←	←
	→	→	→	→	→	→
☰	Start	OPTIONS	Menu	Start	9	+
☒	Select	Share	View	Back	10	-
L-Paddle	L1	L1	LB	LB	7	L
R-Wing	R1	R1	RB	RB	8	R
Gearshift Up	R1	R1	RB	RB	8	R
Gearshift Down	L1	L1	LB	LB	7	L
L-Pedal	L2	L2	LT	LT	Brake	ZL
R-Pedal	R2	R2	RT	RT	Accelerator	ZR
🏠	PS	PS	HOME	HOME	13	HOME

Connection - Conexión - Conexão - Conessione - Connexion - Verbindung - Połączenie
- Verbindung - لاصتا

XBOX SERIES X/S - ONE

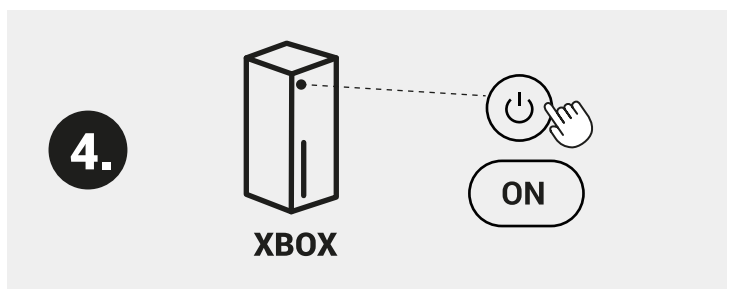
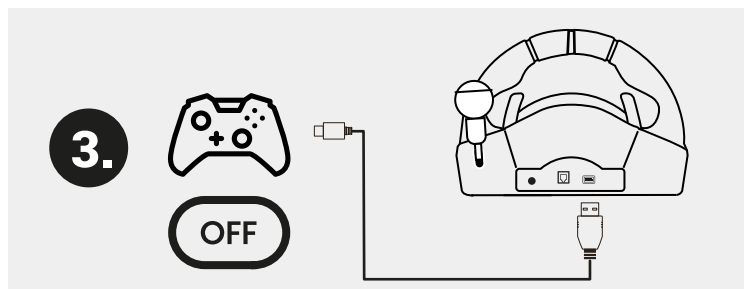
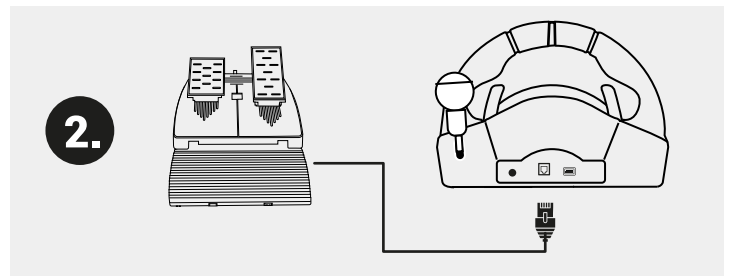

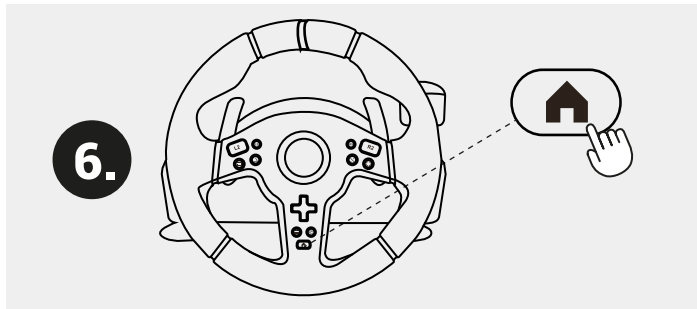
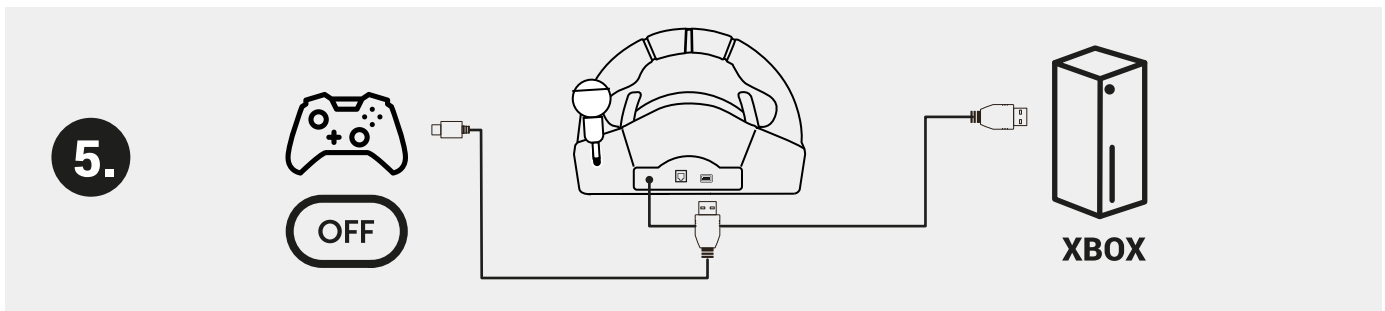

**RECONNECTION - Reconexión - Reconexão - Riconnessione - Reconnexion - Wiederverbindung -
Ponowne połączenie - Hervorbindung - إعادة التوصيل**

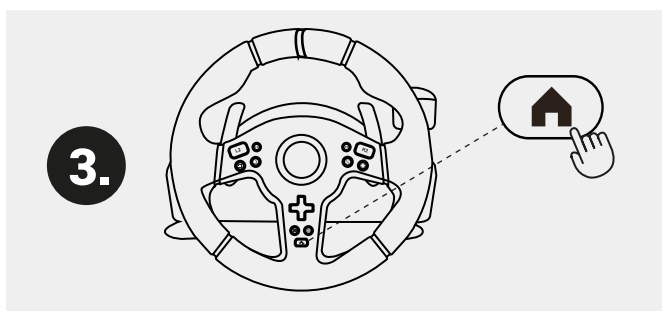
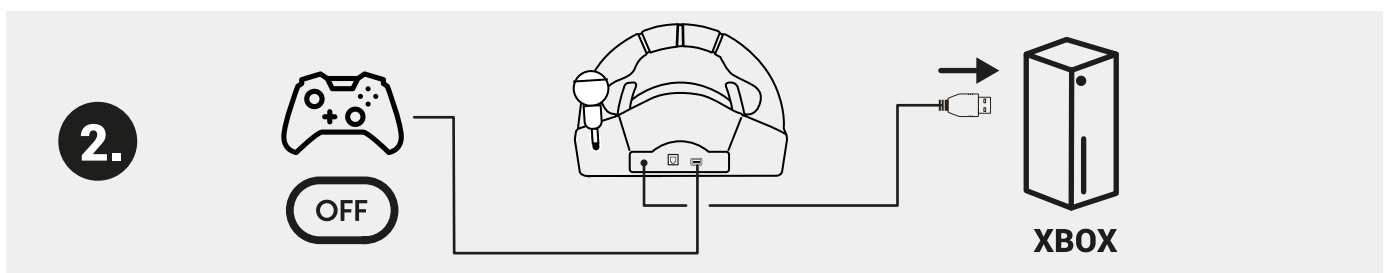
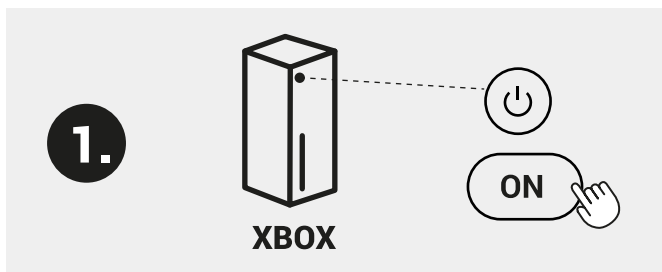

PS4

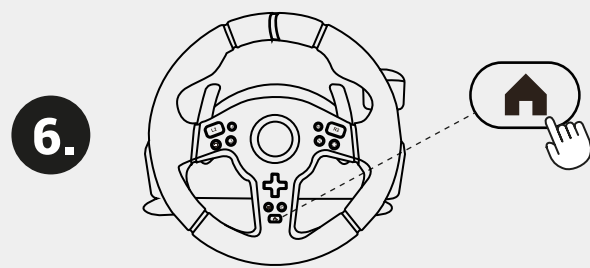
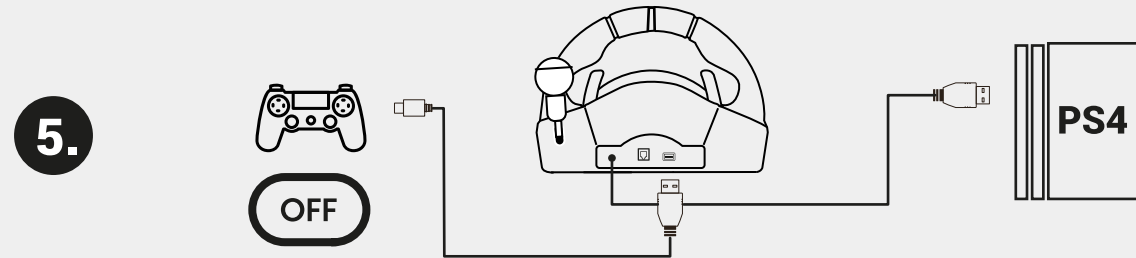
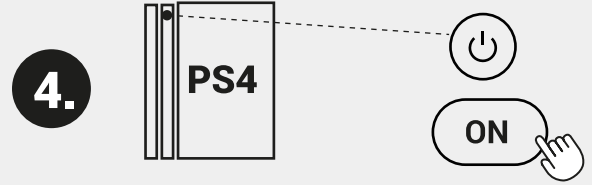
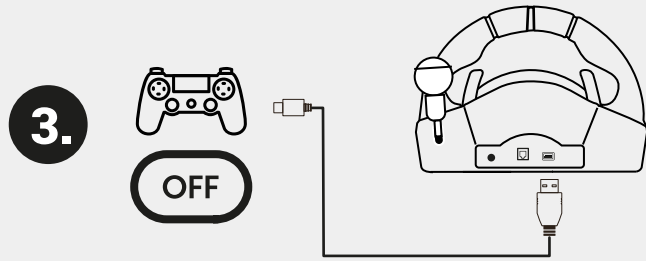
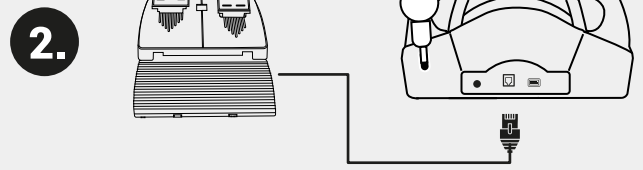
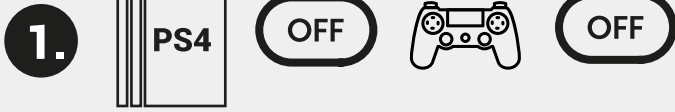

RECONNECTION - Reconexión - Reconexão - Riconnessione - Reconnexion - Wiederverbindung - Ponowne połączenie - Hervverbinding -

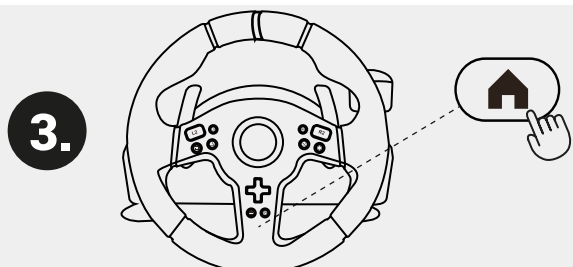
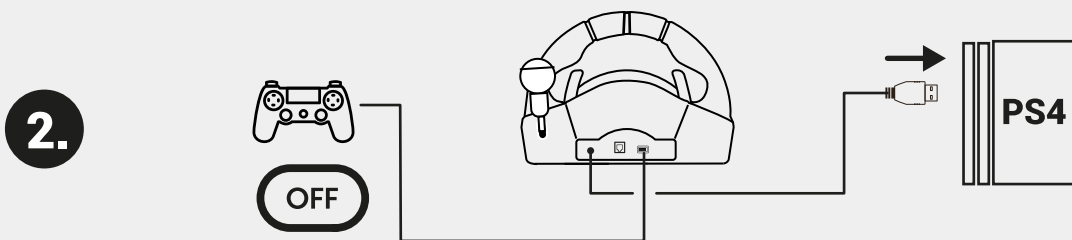

SWITCH



* PRO CONTROLLER

Note: It is required to enable "PRO controller wired communication" in settings

Nota: Es necesario activar en ajustes "Conexión por cable del mando Pro"

Nota: É necessário ativar nas definições "Ligação com fios do Pro Controller".

Remarque: il est nécessaire d'activer les paramètres « Connexion câblée du Pro Controller »

Nota: è necessario attivare nelle impostazioni "Collegamento via cavo del Pro Controller".

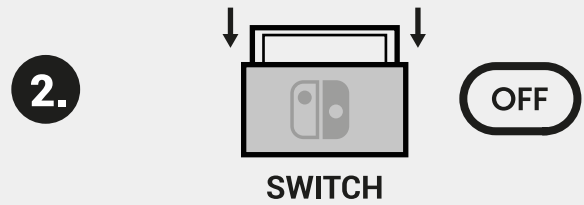

Hinweis: Es ist notwendig, in den Einstellungen „Kabelgebundene Verbindung des Pro Controllers“ zu aktivieren.

Uwaga: Konieczne jest aktywowanie w ustawieniach opcji „Połączenie przewodowe kontrolera Pro”.

Opmerking: Het is noodzakelijk om in de instellingen "Bedrade aansluiting van de Pro Controller" te activeren.

ملاحظة: يجب تفعيل "اتصال سلكي لجهاز التحكم Pro" في الإعدادات.

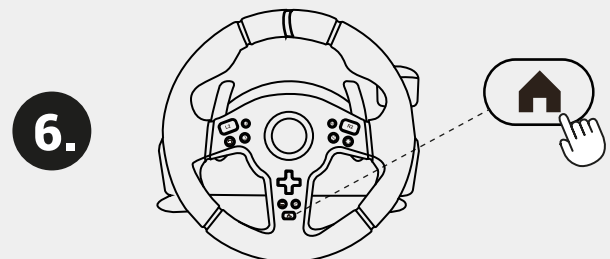
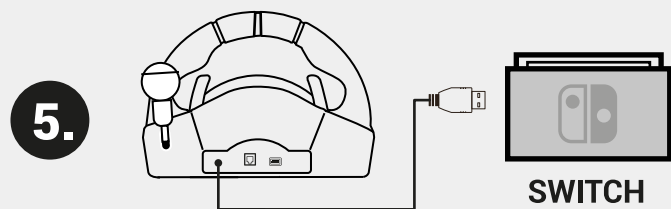
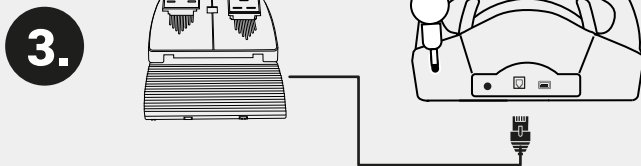

RECONNECTION - Reconexión - Reconexão - Riconnessione - Reconnexion - Wiederverbindung - Ponowne połączenie - Hervorbindung - إعادة التوصيل

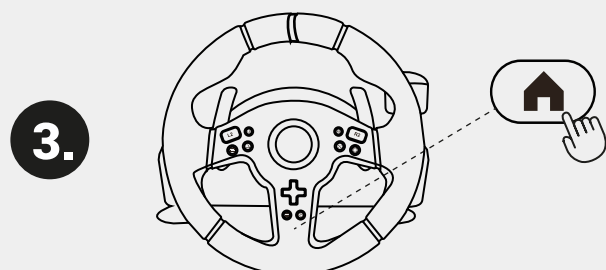
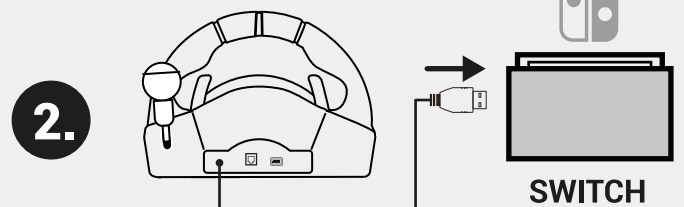
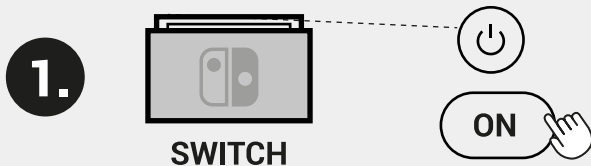

PS3

1.

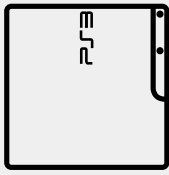

OFF

2.

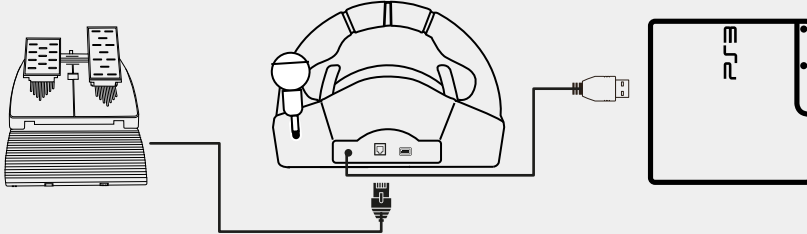

3.

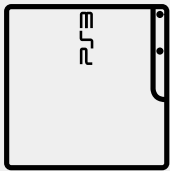

ON

4.

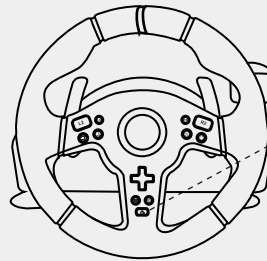

PC

1.



ON

2.

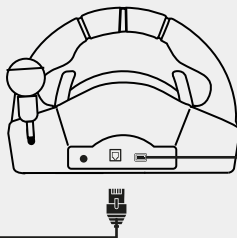
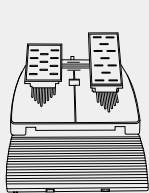

3.



X-INPUT

D-INPUT



SAFETY

- When connecting, installing and removing this product, handle the product parts gently.
- Please insert gently and do not bend the cable, connectors and ports otherwise they might get damaged and malfunction.
- Keep this product in a dry place. Do not expose it to fire, water, or environments with high humidity, temperature, or smoke.
- Before cleaning, unplug all the product cables. Use a soft, dry cloth to clean the device. Do not use abrasive cleaners or solvents.
- Do not attempt to open, disassemble, modify or repair the device or cables yourself. This may result in risk of electric shock, fire or damage to the product.

Warning: If you notice any defects or irregularities in the product please do not proceed with the installation. If you detect unusual noises, heat or odors stop using the product immediately and contact our customer service immediately. Failure to follow these instructions may result in additional risk of injury or damage.

This product is designed to function exclusively with the parts and accessories included in the packaging. The use of components, cables, adapters, or other accessories not supplied by the manufacturer may affect performance, cause damage to the device, and void the warranty. To ensure the safety and proper functionality of the product, only use the original items provided.

SETUP

STEERING WHEEL

- Clamp mounting: The unit includes 2 clamps designed to securely attach the wheel to the edge of desks or tables up to 53mm width.
- Suction cup mounting: The base is equipped with 5 suction cups that provide stable fixation on smooth, non-porous surfaces.
- If the intended mounting surface is not compatible with clamp, it is recommended to use the suction cup system. For optimal adhesion, ensure the surface is clean and press the base firmly.

PS3 Connection

1. Power OFF the console
2. Connect the pedals to the steering wheel base and the base to the console.
3. Power ON the console.
4. Press the HOME button to start using the steering wheel.

PS4 Connection

ATTENTION: ORIGINAL PS4 DUALSHOCK 4 CONTROLLER IS REQUIRED.

1. Power OFF the console and the PS4 controller.
2. Connect the pedals to the steering wheel base.
3. Ensure the original DUALSHOCK 4 PS4 controller is powered OFF, then connect it to the USB port on the steering wheel base using either the original PS4 controller USB cable or the MicroUSB cable included.
4. Power ON the console using the power button on the console and wait until the console has finished booting. DO NOT use the PS4 controller to power ON the console.
5. Connect the steering wheel USB cable to the PS4 console.
6. Press the HOME button to start using the steering wheel.

Reconnection

It is required to follow the steps in order, to reconnect the steering wheel if the console has been powered OFF, restarted or has entered standby mode.

1. Power ON console – 2. Reconnect the steering wheel USB to the console (controller powered OFF) – 3. Press HOME button.

Note: DO NOT Power ON the console using the PS4 controller, use the console power button located in the console instead. Ensure the PS4 dualshock 4 controller is powered OFF before plugging the wheel to the console.

XBOX SERIES X/S – XBOX ONE Connection

ATTENTION: ORIGINAL XBOX CONTROLLER IS REQUIRED.

1. Power OFF the console and the XBOX controller.
2. Connect the pedals to the steering.
3. Ensure the original XBOX controller is powered off, then connect it to the USB port on the steering wheel base using either the original Xbox controller USB cable or the included USB-C cable.
4. Power ON the console using the power button on the console and wait until it has finished booting. DO NOT use the XBOX controller to power ON the console.
5. Connect the steering wheel base USB to the console and wait for a few seconds after connecting it.
6. Press HOME button to start using the steering wheel and use the steering wheel buttons to navigate the menus. The XBOX controller will not work while connected to the steering wheel

Reconnection

It is required to follow the steps in order, to reconnect the steering wheel if the console has been powered OFF, restarted or has entered standby mode.

1. Power ON console – 2. Reconnect the steering wheel USB to the console (controller powered OFF) – 3. Press HOME button.

Note: DO NOT Power ON the console using the XBOX controller, use the power button located in the console instead. Ensure the XBOX controller is powered OFF before plugging the wheel to the console.

SWITCH

1.Enable Pro Controller Wired Communication: Go to CONSOLE SETTINGS → CONTROLLERS AND SENSORS → PRO CONTROLLER WIRED COMMUNICATION → YES

2. Power OFF the console and place it on the dock.

3. Connect the pedals to the steering wheel base.

4. Power ON the console using the power button on the console and wait until console has finished booting.

5. Connect the steering wheel USB cable to the console.

6. Press any button to start using.

Reconnection

It is required to follow the steps in order, to reconnect the steering wheel if the console has been powered OFF, restarted or has entered standby mode.

1. Power ON console – 2. Reconnect the steering wheel USB to the console (controller powered OFF) – 3. Press any button to start using.

Note: It is required to enable PRO CONTROLLER WIRED COMMUNICATION in Switch console settings otherwise the steering wheel will not be detected.

PC

1.Power ON the computer.

2.Connect the pedals to the base of the steering wheel.

3.Connect the steering wheel base to a rear USB port on the computer.

This steering wheel supports two operation modes on PC: X-Input and D-Input. By default, the wheel starts in X-Input mode, which is compatible with most modern games. If the game requires D-Input mode, you can switch it manually.

•To activate PC X-Input (yellow LED): press and hold the HOME button for 2 seconds until the indicator lights up yellow.

•To activate PC D-Input (purple LED): press and hold the HOME button for 2 seconds until the indicator lights up purple.

Note: The selected mode is saved in the steering wheel's memory and will remain even after the device is powered off.

For further assistance contact us at atcliente@biomag.es

PEDALS

1. Extend the footrest by releasing the fixing tab on the bottom part of the pedals.

2. Place the pedals in a flat and stable surface, make sure the pedals cable is not bent or pressed against other objects as it might get damaged.

3. Connect the pedals cable to the steering wheel base.

Troubleshooting

-On XBOX and PS4, ensure that the controller and cable used to connect the steering wheel are original. Make sure the gamepad is turned off at all times, do not use the gamepad to navigate the console menus, use the steering wheel buttons instead.

-Unsuccessful connection, no light on LED indicator: Check that the cables are connected correctly, follow the connection diagram according to your platform.

-Steering wheel is not detected: Ensure that the connection order has been done as described in the connection section. On XBOX, PS4 ensure that the gamepad cable fits tight while plugged into the gamepad, if the cable or cable/controller connector are defective it might cause disconnections while the cable or controller is moved. Try a different original cable and follow the connection steps in order:

1. Power OFF the console and gamepad then unplug steering wheel USB.

2. Reconnect the pedals and controller

3. Connect the PS4 or XBOX original controller and the original cable to the steering wheel base.

4. Power ON the console and wait until the console has finished booting.

5. Connect the USB to the console.

Buttons do not work on console menus: Ensure the original cable and controller has been used to connect the steering wheel. Check if the gamepad is working correctly. Follow the connection steps in order.

Buttons do not work on console game: Ensure the original cable and controller has been used to connect the steering wheel. Follow the connection steps in order. If the problem persists and the buttons work on console menus but not in the game, it means that the game does not have steering wheel support.

Steering wheel not working or not detecting all buttons on PC game: Reconnect the USB cable to a different USB rear port of the

computer. If the game does not support the input mode, change it to X-Input or D-Input by pressing 2 seconds HOME button.

X,O,□,△ Button layout does not match with your console or game: If the buttons on your steering wheel do not match those on your platform. You can reassign the buttons to suit whichever platform you are using. Go to controller settings menu on your console or game, if you are using Windows, adjust the button configuration from the controller settings menu within the game.

Warranty

The original purchase receipt will be required to use the warranty service. Keep it in a safe place. Manipulations of the device, technical modifications of any kind, and damages due to external mechanical forces will void your warranty. To read the terms and conditions of the warranty visit es.marsgaming.eu/es/terms

Compliance

You can consult the European Union Declaration of Conformity of the product at www.marsgaming.eu/en/conformity For more information www.marsgaming.eu

Disposal and Recycling

At the end of the product's life, it should not be disposed of with regular household waste. To promote environmental sustainability and ensure proper waste management, please take the product to a designated waste collection and recycling center.

Contact

If you have questions or need assistance with the product, do not hesitate to contact us: attcliente@biomag.es / +34945124598

ES

SEGURIDAD

- Al conectar, instalar o retirar este producto, manipular sus componentes con cuidado.
- Introducir los conectores suavemente y no doblar el cable, los conectores ni los puertos, ya que podrían dañarse y provocar fallos de funcionamiento.
- Mantener este producto en un lugar seco. No exponerlo al fuego, agua o entornos con alta humedad, temperatura o presencia de humo.
- Antes de limpiar, desconectar todos los cables del producto. Utilizar un paño suave y seco para la limpieza. No utilizar limpiadores abrasivos ni disolventes.
- No intentar abrir, desmontar, modificar ni reparar el dispositivo o los cables. Esto podría suponer un riesgo de descarga eléctrica, incendio o daños al producto.

Advertencia: Si se detecta cualquier defecto o irregularidad en el producto, no proceder con la instalación. Si se perciben ruidos anómalos, calor excesivo u olores inusuales, interrumpir el uso del producto inmediatamente y contactar con el servicio de atención al cliente. No seguir estas indicaciones puede conllevar un riesgo adicional de lesión o daño.

Este producto está diseñado para funcionar exclusivamente con las piezas y accesorios incluidos en el embalaje. El uso de componentes, cables, adaptadores u otros accesorios no suministrados por el fabricante puede afectar al rendimiento, dañar el dispositivo y anular la garantía. Para garantizar la seguridad y el correcto funcionamiento del producto, utilizar únicamente los elementos originales proporcionados.

INSTALACIÓN

- Montaje con abrazaderas: El producto incluye 2 abrazaderas diseñadas para fijar el volante al borde de escritorios o mesas de hasta 53mm de grosor.
- Montaje con ventosas: La base está equipada con 5 ventosas que proporcionan una fijación estable sobre superficies lisas y no porosas.
- Si la superficie prevista para el montaje no es compatible con las abrazaderas, se recomienda utilizar el sistema de ventosas. Para una adhesión óptima, asegurarse de que la superficie esté limpia y presionar la base con firmeza.

Conexión PS3

1. Apague la consola.
2. Conecte los pedales a la base del volante y la base a la consola.
3. Encienda la consola.
4. Pulse el botón HOME para comenzar a utilizar el volante.

Conexión PS4

ATENCIÓN: SE REQUIERE MANDO ORIGINAL DUALSHOCK 4 DE PS4.

1. Apague la consola y el mando de PS4.
2. Conecte los pedales a la base del volante.
3. Asegúrese de que el mando DUALSHOCK 4 esté apagado, y conéctele al puerto USB de la base del volante utilizando el cable USB original del mando de PS4 o el cable MicroUSB incluido.
4. Encienda la consola desde el botón físico y espere a que finalice el arranque. NO encienda la consola utilizando el mando de PS4.
5. Conecte el cable USB del volante a la consola PS4.

6. Pulse el botón HOME para comenzar a utilizar el volante.

Reconexión

Es necesario seguir los pasos en orden para reconectar el volante si la consola se ha apagado, reiniciado o ha entrado en modo de espera.

1. Encienda la consola – 2. Reconecte el USB del volante a la consola (con el mando apagado) – 3. Pulse el botón HOME.

Nota: NO encienda la consola utilizando el mando de PS4. Use el botón de encendido físico de la consola. Asegurese de que el mando DUALSHOCK 4 esté apagado antes de conectar el volante a la consola.

Conexión XBOX SERIES X/S – XBOX ONE

ATENCIÓN: SE REQUIERE MANDO ORIGINAL DE XBOX.

1. Apague la consola y el mando de XBOX.

2. Conecte los pedales al volante.

3. Asegurese de que el mando original esté apagado y conéctelo al puerto USB de la base del volante usando el cable USB original del mando o el cable USB-C incluido.

4. Encienda la consola desde su botón físico y esperar a que finalice el arranque. NO encienda la consola con el mando.

5. Conecte el cable USB de la base del volante a la consola y espere unos segundos tras conectarlo.

6. Pulse el botón HOME para comenzar a utilizar el volante y use sus botones para navegar por los menús. El mando de XBOX no funcionará mientras esté conectado al volante.

Reconexión

Es necesario seguir los pasos en orden para reconectar el volante si la consola se ha apagado, reiniciado o ha entrado en modo de espera.

1. Encienda la consola – 2. Reconecte el USB del volante a la consola (con el mando apagado) – 3. Pulse el botón HOME.

Nota: NO encienda la consola utilizando el mando de XBOX. Utilice el botón físico de encendido de la consola. Asegurese de que el mando de XBOX esté apagado antes de conectar el volante.

Conexión SWITCH

1. Active la comunicación por cable del mando Pro: Ir a AJUSTES DE LA CONSOLA → MANDOS Y SENSORES → COMUNICACIÓN POR CABLE DEL MANDO PRO → SÍ

2. Apague la consola y colóquela en el dock.

3. Conecte los pedales a la base del volante.

4. Encienda la consola desde su botón físico y espere a que finalice el arranque.

5. Conecte el cable USB del volante a la consola.

6. Pulse cualquier botón para comenzar a utilizar el volante.

Reconexión

Es necesario seguir los pasos en orden para reconectar el volante si la consola se ha apagado, reiniciado o ha entrado en modo de espera.

1. Encienda la consola – 2. Reconecte el USB del volante a la consola (con el mando apagado) – 3. Pulse cualquier botón para comenzar a utilizar el volante.

Nota: Es imprescindible activar la opción COMUNICACIÓN POR CABLE DEL MANDO PRO en los ajustes de la consola Switch, de lo contrario el volante no será detectado.

Conexión PC

1. Encienda el ordenador.

2. Conecte los pedales a la base del volante.

3. Conecte la base del volante a un puerto USB trasero del ordenador.

El volante es compatible con dos modos de funcionamiento en PC: X-Input y D-Input. Por defecto, el volante se inicia en modo X-Input, compatible con la mayoría de juegos actuales. Si el juego requiere D-Input, puede cambiarse manualmente.

• Para activar PC X-Input (LED amarillo): mantenga pulsado el botón HOME durante 2 segundos hasta que el indicador se ilumine en amarillo.

• Para activar PC D-Input (LED morado): mantenga pulsado el botón HOME durante 2 segundos hasta que el indicador se ilumine en morado.

Nota: El modo seleccionado se guarda en la memoria del volante incluso después de apagar el dispositivo.

Para más información, contáctenos en attcliente@biomag.es

PEDALES

1. Extienda el reposapiés liberando la pestaña de sujeción situada en la parte inferior de los pedales.

2. Coloque los pedales sobre una superficie plana y estable. Asegurese de que el cable no esté doblado ni presionado contra otros objetos para evitar daños.

3. Conecte el cable de los pedales a la base del volante.

Solución de problemas

- En XBOX y PS4, asegurese de que el mando y el cable usados para conectar el volante sean originales. El mando debe permanecer apagado en todo momento. Para navegar por los menús de la consola, utilice los botones del volante.

-**Conexión fallida, sin luz en el indicador LED:** Compruebe que los cables estén correctamente conectados. Siga el esquema de conexión correspondiente a su plataforma.

-**El volante no es detectado:** Asegurese de haber seguido el orden correcto de conexión descrito en el apartado correspondiente. En XBOX o PS4, comprobar que el cable encaja correctamente en el mando. Si el conector o cable están defectuosos, podrían producirse desconexiones al moverlo. Pruebe con otro cable original del mando y repita los pasos en orden:

1. Apague la consola y el mando, desconecte el USB del volante.
2. Reconecte los pedales y el mando.
3. Conecte el mando original de PS4 o XBOX con su cable original a la base del volante.
4. Encienda la consola y espere a que finalice el arranque.
5. Conecte el cable USB a la consola.

-**Los botones no funcionan en los menús de la consola:** Compruebe que se haya utilizado el mando y cable originales para conectar el volante. Verifique que el mando funcione correctamente. Siga los pasos de conexión en orden.

-**Los botones no funcionan en el juego:** Compruebe que se haya utilizado el mando y cable originales. Siga los pasos en orden. Si los botones funcionan en los menús, pero no en el juego, es posible que el juego no dé soporte para control mediante volantes.

-**El volante no funciona o no detecta todos los botones en un juego de PC:** Reconecte el cable USB a otro puerto trasero del ordenador. Si el juego no es compatible con el modo activado, pruebe a cambiar de modo entre X-Input y D-Input manteniendo 2 segundos el botón HOME.

-**Distribución de botones X,O,□,△ no coincide con la consola o juego:** Si los botones del volante no coinciden con los de la plataforma, es posible reasignarlos. Acceda al menú de configuración de mandos en la consola o juego. En Windows, ajuste la configuración desde el menú de mandos dentro del juego.

Garantía

El recibo de compra original será necesario para utilizar el servicio de garantía. Guárdelo en un lugar seguro. Manipulaciones del dispositivo, modificaciones técnicas de cualquier tipo y daños causados por fuerzas mecánicas externas anularán su garantía. Para leer los términos y condiciones de la garantía, visite es.marsgaming.eu/es/terms

Cumplimiento

Puede consultar la Declaración de Conformidad de la Unión Europea del producto en www.marsgaming.eu/en/conformity. Para más información, visite www.marsgaming.eu.

Eliminación y reciclaje

Al final de la vida útil del producto, no debe desecharse con los residuos domésticos normales. Para promover la sostenibilidad ambiental y garantizar una correcta gestión de residuos, lleve el producto a un centro de recolección y reciclaje designado.

Contacto

Si tiene preguntas o necesita asistencia con el producto, no dude en ponerse en contacto con nosotros: atcliente@biomag.es / +34945124598

PT

SEGURANÇA

-Ao conectar, instalar ou remover este produto, manuseie os seus componentes com cuidado.

-Insira os conectores suavemente e não dobre o cabo, os conectores ou as portas, pois podem danificar-se e causar mau funcionamento.

-Mantenha este produto num local seco. Não o exponha a fogo, água ou ambientes com elevada humidade, temperatura ou presença de fumo.

-Antes de limpar, desligue todos os cabos do produto. Utilize um pano seco e macio para a limpeza. Não utilize produtos de limpeza abrasivos nem solventes.

-Não tente abrir, desmontar, modificar ou reparar o dispositivo ou os cabos. Isso pode representar risco de choque elétrico, incêndio ou danos ao produto.

Aviso: Se detetar qualquer defeito ou irregularidade no produto, não prossiga com a instalação. Se notar ruídos anormais, calor excessivo ou odores estranhos, interrompa imediatamente a utilização do produto e entre em contacto com o serviço de apoio ao cliente. Não seguir estas instruções pode representar risco adicional de lesão ou dano.

Este produto foi concebido para funcionar exclusivamente com as peças e acessórios incluídos na embalagem. A utilização de componentes, cabos, adaptadores ou outros acessórios não fornecidos pelo fabricante pode afetar o desempenho, danificar o dispositivo e anular a garantia. Para garantir a segurança e o correto funcionamento do produto, utilize apenas os elementos originais fornecidos.

INSTALAÇÃO

-Montagem com braçadeiras: O produto inclui 2 braçadeiras desenhadas para fixar o volante à borda de secretárias ou mesas com até 53 mm de espessura.

-Montagem com ventosas: A base está equipada com 5 ventosas que proporcionam uma fixação estável em superfícies lisas e não porosas.

-Se a superfície prevista para a montagem não for compatível com as braçadeiras, recomenda-se utilizar o sistema de ventosas. Para uma melhor aderência, certifique-se de que a superfície está limpa e pressione firmemente a base.

Ligação PS3

- 1.Desligue a consola.
- 2.Ligue os pedais à base do volante e a base à consola.
- 3.Ligue a consola.
- 4.Prima o botão HOME para começar a usar o volante.

Ligação PS4

ATENÇÃO: É NECESSÁRIO UM COMANDO ORIGINAL DUALSHOCK 4 DA PS4.

- 1.Desligue a consola e o comando PS4.
- 2.Ligue os pedais à base do volante.
- 3.Certifique-se de que o comando DUALSHOCK 4 está desligado e ligue-o à porta USB da base do volante usando o cabo USB original do comando ou o cabo MicroUSB incluído.
- 4.Ligue a consola usando o botão físico e aguarde que conclua o arranque. NÃO ligue a consola usando o comando.
- 5.Ligue o cabo USB do volante à consola PS4.
- 6.Prima o botão HOME para começar a usar o volante.

Reconexão

É necessário seguir os passos pela ordem correta para reconectar o volante caso a consola tenha sido desligada, reiniciada ou entre em modo de espera:

- 1.Ligue a consola – 2. Reconecte o USB do volante à consola (com o comando desligado) – 3. Prima o botão HOME.

Nota: NÃO ligue a consola usando o comando PS4. Utilize o botão físico da consola. Certifique-se de que o comando está desligado antes de conectar o volante.

Ligação XBOX SERIES X/S – XBOX ONE

ATENÇÃO: É NECESSÁRIO UM COMANDO ORIGINAL DA XBOX.

- 1.Desligue a consola e o comando.
- 2.Ligue os pedais ao volante.
- 3.Certifique-se de que o comando está desligado e conecte-o à porta USB da base do volante com o cabo USB original ou o cabo USB-C incluído.
- 4.Ligue a consola usando o botão físico e aguarde o arranque. NÃO ligue a consola com o comando.
- 5.Ligue o cabo USB da base do volante à consola e aguarde alguns segundos.
- 6.Prima o botão HOME para começar a usar o volante e utilize os seus botões para navegar nos menus. O comando não funcionará enquanto estiver ligado ao volante.

Reconexão

- 1.Ligue a consola – 2. Reconecte o USB do volante à consola (com o comando desligado) – 3. Prima o botão HOME.

Nota: NÃO ligue a consola usando o comando. Use sempre o botão físico. Certifique-se de que o comando está desligado antes de ligar o volante.

Ligação SWITCH

- 1.Ative a comunicação por cabo do comando Pro: IR A DEFINIÇÕES DA CONSOLA → COMANDOS E SENSORES → COMUNICAÇÃO COM FIOS DO COMANDO PRO → SIM
- 2.Desligue a consola e coloque-a na dock.
- 3.Ligue os pedais à base do volante.
- 4.Ligue a consola com o botão físico e aguarde que arranque.
- 5.Ligue o cabo USB do volante à consola.
- 6.Prima qualquer botão para começar a usar o volante.

Reconexão

- 1.Ligue a consola – 2. Reconecte o USB do volante à consola (com o comando desligado) – 3. Prima qualquer botão.

Nota: É imprescindível ativar a opção COMUNICAÇÃO COM FIOS DO COMANDO PRO nas definições da Switch, caso contrário o volante não será detetado.

Ligação PC

- 1.Ligue o computador.
 - 2.Ligue os pedais à base do volante.
 - 3.Ligue a base do volante a uma porta USB traseira do computador.
- O volante é compatível com dois modos de funcionamento no PC: X-Input e D-Input. Por padrão, inicia em X-Input, compatível com a maioria dos jogos modernos. Se o jogo exigir D-Input, pode mudar manualmente:
- Para ativar o modo X-Input (LED amarelo): mantenha o botão HOME premido durante 2 segundos até o LED ficar amarelo.
 - Para ativar o modo D-Input (LED roxo): mantenha o botão HOME premido durante 2 segundos até o LED ficar roxo.

Nota: O modo selecionado é guardado na memória do volante mesmo depois de desligado.

PÉDAIS

1. Estenda o apoio para os pés libertando a patilha de fixação situada na parte inferior dos pedais.
2. Coloque os pedais sobre uma superfície plana e estável. Certifique-se de que o cabo não está dobrado nem pressionado para evitar danos.
3. Conecte o cabo dos pedais à base do volante.

Resolução de problemas

-Na XBOX e PS4, certifique-se de que o comando e o cabo usados são originais. O comando deve permanecer desligado. Use os botões do volante para navegar pelos menus.

-**Conexão falhada, sem luz no LED:** verifique se os cabos estão corretamente conectados. Siga o esquema de ligação adequado à sua plataforma.

-**O volante não é detetado:** verifique se a ordem de ligação foi respeitada. No caso da XBOX e PS4, confirme se o cabo se encaixa corretamente no comando. Se o conector estiver danificado, poderá haver desconexões. Tente usar outro cabo original:

1. Desligue a consola e o comando e desconecte o volante.
2. Reconecte os pedais e o comando.
3. Ligue o comando original à base do volante com o cabo original.
4. Ligue a consola e aguarde o arranque completo.
5. Ligue o cabo USB à consola.

-**Botões não funcionam nos menus:** verifique se o comando e o cabo são originais. Confirme que o comando funciona corretamente.

-**Botões não funcionam no jogo:** se funcionarem nos menus mas não no jogo, é provável que o jogo não seja compatível com volantes.

-**Volante não funciona corretamente ou não deteta todos os botões no PC:** experimente mudar a porta USB ou alternar entre os modos X-Input e D-Input (mantendo o botão HOME premido por 2 segundos).

-**Mapeamento dos botões X,O,□,△ não coincide com a consola ou jogo:** pode reatribuir os botões nas definições de comandos da consola ou jogo. No Windows, ajuste nas definições do jogo.

Garantia

O recibo de compra original será necessário para utilizar o serviço de garantia. Guarde-o num local seguro. A adulteração do dispositivo, as modificações técnicas de qualquer tipo e os danos causados por forças mecânicas externas anularão a sua garantia. Para consultar os termos e condições da garantia, visite marsgaming.eu/terms.

Conformidade

A Declaração de Conformidade da UE do produto pode ser consultada em www.marsgaming.eu/en/conformity. Para mais informações, visite www.marsgaming.eu.

Eliminação e reciclagem

No final da vida útil do produto, este não deve ser eliminado juntamente com o lixo doméstico normal. Para promover a sustentabilidade ambiental e garantir uma gestão adequada dos resíduos, o produto deve ser levado a um centro de recolha e reciclagem designado.

Contacto

Se tiver alguma dúvida ou precisar de assistência com o produto, não hesite em contactar-nos: attcliente@biomag.es / +34945124598

FR

Sécurité

-Lors de la connexion, de l'installation ou du retrait de ce produit, manipulez ses composants avec précaution.

-Insérez les connecteurs doucement et ne pliez pas le câble, les connecteurs ou les ports, car cela pourrait les endommager et provoquer des dysfonctionnements.

-Conservez ce produit dans un endroit sec. Ne l'exposez pas au feu, à l'eau ou à des environnements à forte humidité, température ou présence de fumée.

-Avant de le nettoyer, débranchez tous les câbles du produit. Utilisez un chiffon doux et sec. N'utilisez pas de nettoyeurs abrasifs ni de solvants.

-N'essayez pas d'ouvrir, de démonter, de modifier ou de réparer l'appareil ou les câbles. Cela peut entraîner un risque de choc électrique, d'incendie ou d'endommagement du produit.

Avertissement : Si un défaut ou une irrégularité est détecté, ne procédez pas à l'installation. En cas de bruits inhabituels, de chaleur excessive ou d'odeurs anormales, arrêtez immédiatement l'utilisation du produit et contactez le service client. Ne pas suivre ces instructions peut entraîner un risque supplémentaire de blessure ou de dommage.

Ce produit est conçu pour fonctionner exclusivement avec les pièces et accessoires inclus dans l'emballage. L'utilisation de composants, câbles, adaptateurs ou autres accessoires non fournis par le fabricant peut affecter les performances, endommager l'appareil et annuler la

garantie. Pour garantir la sécurité et le bon fonctionnement du produit, utilisez uniquement les éléments d'origine fournis.

INSTALLATION

- Montage avec pinces : Le produit comprend 2 pinces conçues pour fixer le volant au bord de bureaux ou de tables jusqu'à 53 mm d'épaisseur.
- Montage avec ventouses : La base est équipée de 5 ventouses offrant une fixation stable sur des surfaces lisses et non poreuses.
- Si la surface prévue pour le montage n'est pas compatible avec les pinces, il est recommandé d'utiliser le système de ventouses. Pour une adhérence optimale, assurez-vous que la surface soit propre et appuyez fermement sur la base.

Connexion PS3

- 1.Éteignez la console.
- 2.Connectez les pédales à la base du volant, puis la base à la console.
3. Allumez la console.
4. Appuyez sur le bouton HOME pour commencer à utiliser le volant.

Connexion PS4

ATTENTION : MANETTE ORIGINALE DUALSHOCK 4 REQUISE.

- 1.Éteignez la console et la manette PS4.
- 2.Connectez les pédales à la base du volant.
- 3.Assurez-vous que la manette DUALSHOCK 4 est éteinte, puis connectez-la au port USB de la base du volant à l'aide du câble USB original ou du câble MicroUSB fourni.
- 4.Allumez la console via le bouton physique et attendez la fin du démarrage. NE PAS allumer la console avec la manette.
- 5.Connectez le câble USB du volant à la console.
- 6.Appuyez sur le bouton HOME pour commencer.

Reconnexion

Suivez impérativement les étapes dans l'ordre pour reconnecter le volant si la console a été éteinte, redémarrée ou mise en veille :

- 1.Allumez la console – 2. Reconnectez le câble USB du volant (manette éteinte) – 3. Appuyez sur HOME.

Remarque : N'allumez pas la console avec la manette. Utilisez le bouton physique. Assurez-vous que la manette est éteinte avant de connecter le volant.

Connexion XBOX SERIES X/S – XBOX ONE

ATTENTION : MANETTE ORIGINALE XBOX REQUISE.

- 1.Éteignez la console et la manette.
- 2.Connectez les pédales au volant.
- 3.Assurez-vous que la manette est éteinte, puis connectez-la au port USB de la base du volant avec le câble original ou le câble USB-C fourni.
- 4.Allumez la console via le bouton physique et attendez la fin du démarrage. NE PAS l'allumer avec la manette.
- 5.Connectez le câble USB du volant à la console et attendez quelques secondes.
- 6.Appuyez sur le bouton HOME pour commencer et utilisez les boutons du volant pour naviguer dans les menus. La manette ne fonctionnera pas lorsqu'elle est connectée au volant.

Reconnexion

- 1.Allumez la console – 2. Reconnectez le câble USB du volant à la console (manette éteinte) – 3. Appuyez sur le bouton HOME.

Remarque : N'allumez pas la console avec la manette. Utilisez le bouton physique. Vérifiez que la manette est éteinte avant de brancher le volant.

Connexion SWITCH

- 1.Activez la communication filaire du contrôleur Pro : PARAMÈTRES DE LA CONSOLE → MANETTES ET CAPTEURS → COMMUNICATION FILAIRE DU CONTRÔLEUR PRO → OUI
- 2.Éteignez la console et placez-la dans le dock.
- 3.Connectez les pédales à la base du volant.
- 4.Allumez la console via le bouton physique et attendez qu'elle démarre.
- 5.Branchez le câble USB du volant à la console.
- 6.Appuyez sur n'importe quel bouton pour commencer.

Reconnexion

- 1.Allumez la console – 2. Reconnectez le câble USB du volant (manette éteinte) – 3. Appuyez sur un bouton pour commencer.

Remarque : Il est indispensable d'activer la COMMUNICATION FILAIRE DU CONTRÔLEUR PRO dans les paramètres de la Switch, sinon le volant ne sera pas détecté.

Connexion PC

- 1.Allumez l'ordinateur.
- 2.Connectez les pédales à la base du volant.
- 3.Connectez la base du volant à un port USB arrière de l'ordinateur.

Le volant prend en charge deux modes de fonctionnement sur PC : X-Input et D-Input. Par défaut, il démarre en mode X-Input, compatible avec la majorité des jeux. Si un jeu requiert le mode D-Input, vous pouvez le modifier manuellement :

- Pour activer le mode X-Input (LED jaune) : maintenez le bouton HOME enfoncé 2 secondes jusqu'à ce que la LED devienne jaune.
- Pour activer le mode D-Input (LED violette) : maintenez le bouton HOME enfoncé 2 secondes jusqu'à ce que la LED devienne violette.

Remarque : Le mode sélectionné est mémorisé même après avoir éteint l'appareil.
Pour toute assistance, contactez attcliente@biomag.es

PÉDALES

1. Déployez le repose-pied en libérant la languette située sous les pédales.
2. Placez les pédales sur une surface plane et stable. Vérifiez que le câble n'est ni plié ni comprimé.
3. Connectez le câble des pédales à la base du volant.

Dépannage

- Sur XBOX et PS4, assurez-vous d'utiliser une manette et un câble d'origine. La manette doit rester éteinte. Utilisez les boutons du volant pour naviguer.

- **Connexion échouée, aucun voyant LED** : vérifiez les connexions. Suivez le schéma de branchement correspondant à votre plateforme.

- **Le volant n'est pas détecté** : vérifiez que vous avez respecté l'ordre de connexion. Assurez-vous que le câble s'insère bien dans la manette. Si le connecteur est défectueux, cela peut provoquer des déconnexions. Essayez un autre câble original et suivez ces étapes :

- **Éteignez la console et la manette, débranchez le câble USB du volant** :

1. Reconnectez les pédales et la manette.
2. Connectez la manette originale à la base du volant avec le câble original.
3. Allumez la console et attendez la fin du démarrage.
4. Connectez le câble USB à la console.

- **Les boutons ne fonctionnent pas dans les menus** : vérifiez l'utilisation d'un câble et d'une manette originaux. Assurez-vous que la manette fonctionne.

- **Les boutons ne fonctionnent pas en jeu** : si les boutons fonctionnent dans les menus mais pas dans le jeu, ce dernier n'est probablement pas compatible avec les volants.

- **Le volant ne fonctionne pas ou ne détecte pas tous les boutons sur PC** : essayez une autre prise USB arrière. Si le jeu ne prend pas en charge le mode sélectionné, changez de mode (X-Input / D-Input) en maintenant le bouton HOME pendant 2 secondes.

- **Disposition des boutons X, O, □, △ incorrecte** : si les boutons ne correspondent pas à ceux de votre plateforme, vous pouvez les reconfigurer dans le menu de configuration des manettes de la console ou du jeu. Sous Windows, modifiez la configuration dans les paramètres du jeu.

Garantía

El recibo de compra original será necesario para utilizar el servicio de garantía. Guárdelo en un lugar seguro. Manipulaciones del dispositivo, modificaciones técnicas de cualquier tipo y daños causados por fuerzas mecánicas externas anularán su garantía. Para leer los términos y condiciones de la garantía, visite es.marsgaming.eu/es/terms

Cumplimiento

Puede consultar la Declaración de Conformidad de la Unión Europea del producto en www.marsgaming.eu/en/conformity. Para más información, visite www.marsgaming.eu.

Eliminación y reciclaje

Al final de la vida útil del producto, no debe desecharse con los residuos domésticos normales. Para promover la sostenibilidad ambiental y garantizar una correcta gestión de residuos, lleve el producto a un centro de recolección y reciclaje designado.

Contacto

Si tiene preguntas o necesita asistencia con el producto, no dude en ponerse en contacto con nosotros: attcliente@biomag.es / +34945124598

IT

Sicurezza

- Durante il collegamento, l'installazione o la rimozione di questo prodotto, maneggiare con cura i suoi componenti.

- Inserire i connettori delicatamente e non piegare il cavo, i connettori o le porte, poiché potrebbero danneggiarsi e causare malfunzionamenti.

- Conservare questo prodotto in un luogo asciutto. Non esporlo a fuoco, acqua o ambienti con elevata umidità, temperatura o presenza di fumo.

- Prima della pulizia, scollegare tutti i cavi del prodotto. Utilizzare un panno morbido e asciutto. Non usare detersivi abrasivi né solventi.

- Non tentare di aprire, smontare, modificare o riparare il dispositivo o i cavi. Ciò potrebbe comportare il rischio di scosse elettriche, incendio o danni al prodotto.

Avvertenza: In caso di difetti o irregolarità del prodotto, non procedere con l'installazione. Se si percepiscono rumori anomali, calore eccessivo o odori insoliti, interrompere immediatamente l'uso del prodotto e contattare il servizio clienti. Non seguire queste istruzioni può comportare ulteriori rischi di lesioni o danni.

Questo prodotto è progettato per funzionare esclusivamente con le parti e gli accessori inclusi nella confezione. L'uso di componenti, cavi, adattatori o altri accessori non forniti dal produttore può compromettere le prestazioni, danneggiare il dispositivo e annullare la garanzia. Per garantire la sicurezza e il corretto funzionamento del prodotto, utilizzare solo gli elementi originali forniti.

INSTALLAZIONE

-Montaggio con morsetti: Il prodotto include 2 morsetti progettati per fissare il volante al bordo di scrivanie o tavoli fino a 53 mm di spessore.

-Montaggio con ventose: La base è dotata di 5 ventose che garantiscono un fissaggio stabile su superfici lisce e non porose.

-Se la superficie prevista per il montaggio non è compatibile con i morsetti, si consiglia di utilizzare il sistema a ventose. Per un'adesione ottimale, assicurarsi che la superficie sia pulita e premere saldamente la base.

Collegamento PS3

1. Spegnerla console.
2. Collegare i pedali alla base del volante e poi la base alla console.
3. Accendere la console.
4. Premere il pulsante HOME per iniziare a usare il volante.

Collegamento PS4

ATTENZIONE: È NECESSARIO UN CONTROLLER ORIGINALE DUALSHOCK 4 PER PS4.

1. Spegnerla console e il controller PS4.
2. Collegare i pedali alla base del volante.
3. Assicurarsi che il controller sia spento, quindi collegarlo alla porta USB della base del volante utilizzando il cavo USB originale o il cavo MicroUSB incluso.
4. Accendere la console dal pulsante fisico e attendere il completamento dell'avvio. NON accendere la console con il controller.
5. Collegare il cavo USB del volante alla console.
6. Premere il pulsante HOME per iniziare a usare il volante.

Riconnessione

È necessario seguire i passaggi nell'ordine indicato per riconnettere il volante se la console è stata spenta, riavviata o è entrata in modalità standby:

1. Accendere la console – 2. Ricollegare il cavo USB del volante (controller spento) – 3. Premere il pulsante HOME.

Nota: NON accendere la console usando il controller. Utilizzare il pulsante fisico della console. Assicurarsi che il controller DUALSHOCK 4 sia spento prima di collegare il volante.

Collegamento XBOX SERIES X/S – XBOX ONE

ATTENZIONE: È NECESSARIO UN CONTROLLER ORIGINALE XBOX.

1. Spegnerla console e il controller.
2. Collegare i pedali al volante.
3. Assicurarsi che il controller sia spento e collegarlo alla porta USB della base del volante utilizzando il cavo originale o il cavo USB-C incluso.
4. Accendere la console dal pulsante fisico e attendere il completamento dell'avvio. NON accendere la console con il controller.
5. Collegare il cavo USB della base del volante alla console e attendere qualche secondo.
6. Premere il pulsante HOME per iniziare a usare il volante e utilizzare i pulsanti del volante per navigare nei menu. Il controller non funzionerà finché è collegato al volante.

Riconnessione

1. Accendere la console – 2. Ricollegare il cavo USB del volante alla console (controller spento) – 3. Premere il pulsante HOME.

Nota: NON accendere la console con il controller. Usare sempre il pulsante fisico. Assicurarsi che il controller sia spento prima di collegare il volante.

Collegamento SWITCH

1. Attivare la comunicazione cablata del controller Pro: IMPOSTAZIONI CONSOLE → CONTROLLER E SENSORI → COMUNICAZIONE VIA CAVO DEL CONTROLLER PRO → Sì
2. Spegnerla console e posizionarla nella dock.
3. Collegare i pedali alla base del volante.
4. Accendere la console con il pulsante fisico e attendere il completamento dell'avvio.
5. Collegare il cavo USB del volante alla console.
6. Premere un qualsiasi pulsante per iniziare.

Riconnessione

1. Accendere la console – 2. Ricollegare il cavo USB del volante (controller spento) – 3. Premere un qualsiasi pulsante.

Nota: È indispensabile attivare la COMUNICAZIONE VIA CAVO DEL CONTROLLER PRO nelle impostazioni della Switch, altrimenti il volante non sarà rilevato.

Collegamento PC

1. Accendere il computer.

2. Collegare i pedali alla base del volante.

3. Collegare la base del volante a una porta USB posteriore del computer.

Il volante supporta due modalità operative su PC: X-Input e D-Input. Per impostazione predefinita, si avvia in modalità X-Input, compatibile con la maggior parte dei giochi moderni. Se il gioco richiede la modalità D-Input, è possibile cambiarla manualmente:

- Per attivare X-Input (LED giallo): tenere premuto il pulsante HOME per 2 secondi finché l'indicatore diventa giallo.
- Per attivare D-Input (LED viola): tenere premuto il pulsante HOME per 2 secondi finché l'indicatore diventa viola.

Nota: La modalità selezionata viene salvata nella memoria del volante anche dopo lo spegnimento del dispositivo.

Per maggiori informazioni contattare: attcliente@biomag.es

PEDALI

1. Estendere il poggiatesta rilasciando la linguetta di fissaggio situata nella parte inferiore dei pedali.

2. Posizionare i pedali su una superficie piana e stabile. Assicurarsi che il cavo non sia piegato o schiacciato da altri oggetti.

3. Collegare il cavo dei pedali alla base del volante.

Risoluzione dei problemi

-Su XBOX e PS4, assicurarsi che il controller e il cavo utilizzati siano originali. Il controller deve rimanere spento. Utilizzare i pulsanti del volante per navigare nei menu.

-**Connessione fallita, nessuna luce LED:** controllare che i cavi siano collegati correttamente. Seguire lo schema di connessione per la piattaforma in uso.

-**Volante non rilevato:** assicurarsi di aver seguito l'ordine corretto. Su XBOX e PS4, controllare che il cavo sia ben inserito nel controller. Se il cavo o il connettore sono difettosi, possono verificarsi disconnessioni. Provare con un altro cavo originale e ripetere i passaggi:

1. Spegner la console e il controller, scollegare il cavo USB del volante.
2. Ricollegare i pedali e il controller.
3. Collegare il controller originale alla base del volante con il cavo originale.
4. Accendere la console e attendere il completamento dell'avvio.
5. Collegare il cavo USB alla console.

-**I pulsanti non funzionano nei menu:** verificare che siano stati usati il controller e il cavo originali. Assicurarsi che il controller funzioni.

-**I pulsanti non funzionano nel gioco:** se funzionano nei menu ma non nel gioco, probabilmente il gioco non supporta i volanti.

-**Il volante non funziona o non rileva tutti i pulsanti su PC:** collegare a un'altra porta USB posteriore. Se il gioco non supporta la modalità attiva, cambiarla tra X-Input e D-Input tenendo premuto il pulsante HOME per 2 secondi.

-**Mappatura dei pulsanti X,O,□,△ non corrisponde alla piattaforma:** è possibile riassegnare i pulsanti dal menu impostazioni controller della console o del gioco. Su Windows, regolare dal menu dei controller del gioco.

Garanzia

La ricevuta di acquisto originale sarà necessaria per utilizzare il servizio di garanzia. Conservalo in un posto sicuro. Manipolazioni del dispositivo, modifiche tecniche di qualsiasi tipo e danni causati da forze meccaniche esterne invalideranno la garanzia. Per leggere i termini e le condizioni della garanzia, visitare it.marsgaming.eu/it/terms

Conformità

È possibile consultare la Dichiarazione di Conformità Europea del prodotto all'indirizzo www.marsgaming.eu/en/conformity. Per ulteriori informazioni, visitare il sito www.marsgaming.eu.

Smaltimento e riciclaggio

Al termine del periodo di validità, il prodotto non deve essere smaltito con i normali rifiuti domestici. Per promuovere la sostenibilità ambientale e garantire una corretta gestione dei rifiuti, portare il prodotto in un centro di raccolta e riciclaggio designato.

Contatto

Se avete domande o avete bisogno di assistenza con il prodotto, non esitate a contattarci: attcliente@biomag.es / 34945124598

DE

SICHERHEIT

-Beim Anschließen, Installieren oder Entfernen dieses Produkts die Komponenten vorsichtig behandeln.

-Stecken Sie die Stecker vorsichtig ein und biegen Sie weder das Kabel noch die Anschlüsse oder Ports, da sie beschädigt werden und Fehlfunktionen verursachen könnten.

-Bewahren Sie dieses Produkt an einem trockenen Ort auf. Setzen Sie es nicht Feuer, Wasser oder Umgebungen mit hoher Luftfeuchtigkeit, Temperatur oder Rauch aus.

-Vor der Reinigung alle Kabel vom Produkt abziehen. Verwenden Sie ein weiches, trockenes Tuch. Keine scheuernden Reinigungsmittel oder Lösungsmittel verwenden.

-Versuchen Sie nicht, das Gerät oder die Kabel selbst zu öffnen, zu zerlegen, zu modifizieren oder zu reparieren. Dies kann zu Stromschlägen, Bränden oder Schäden am Produkt führen.

Warnung: Wenn Sie Mängel oder Unregelmäßigkeiten am Produkt feststellen, fahren Sie nicht mit der Installation fort. Bei ungewöhnlichen Geräuschen, übermäßiger Hitze oder seltsamen Gerüchen stellen Sie die Nutzung sofort ein und wenden Sie sich an unseren Kundendienst. Das Nichtbefolgen dieser Hinweise kann zu zusätzlicher Verletzungs- oder Schadensgefahr führen.

Dieses Produkt wurde ausschließlich für die Verwendung mit den im Lieferumfang enthaltenen Teilen und Zubehörteilen entwickelt. Die Verwendung von Komponenten, Kabeln, Adaptern oder anderem Zubehör, das nicht vom Hersteller geliefert wurde, kann die Leistung beeinträchtigen, das Gerät beschädigen und die Garantie ungültig machen. Um Sicherheit und einwandfreie Funktion zu gewährleisten, verwenden Sie nur die mitgelieferten Originalteile.

INSTALLATION

-Befestigung mit Klammern: Das Produkt enthält 2 Klammern, mit denen das Lenkrad sicher an Schreibtisch- oder Tischkanten mit einer -Stärke von bis zu 53 mm befestigt werden kann.

-Befestigung mit Saugnäpfen: Die Basis ist mit 5 Saugnäpfen ausgestattet, die einen stabilen Halt auf glatten, nicht porösen Oberflächen bieten.

-Wenn die vorgesehene Oberfläche nicht mit den Klammern kompatibel ist, wird die Verwendung der Saugnäpfe empfohlen. Für optimale Haftung muss die Oberfläche sauber sein und die Basis fest angedrückt werden.

Anschluss PS3

- 1.Schalten Sie die Konsole aus.
- 2.Schließen Sie die Pedale an die Lenkradbasis und die Basis an die Konsole an.
- 3.Schalten Sie die Konsole ein.
- 4.Drücken Sie die HOME-Taste, um das Lenkrad zu verwenden.

Anschluss PS4

ACHTUNG: ORIGINAL DUALSHOCK 4 CONTROLLER ERFORDERLICH.

- 1.Schalten Sie die Konsole und den PS4-Controller aus.
- 2.Schließen Sie die Pedale an die Lenkradbasis an.
- 3.Stellen Sie sicher, dass der DUALSHOCK 4 ausgeschaltet ist, und verbinden Sie ihn über das originale PS4-USB-Kabel oder das mitgelieferte MicroUSB-Kabel mit dem USB-Anschluss der Lenkradbasis.
- 4.Schalten Sie die Konsole mit dem physischen Einschaltknopf ein und warten Sie, bis der Startvorgang abgeschlossen ist. Verwenden Sie NICHT den Controller zum Einschalten.
- 5.Schließen Sie das USB-Kabel des Lenkrads an die PS4-Konsole an.
- 6.Drücken Sie die HOME-Taste, um das Lenkrad zu benutzen.

Wiederverbindung

Befolgen Sie die Schritte in der richtigen Reihenfolge, wenn die Konsole ausgeschaltet, neu gestartet oder in den Standby-Modus versetzt wurde:

- 1.Konsole einschalten – 2. USB-Kabel des Lenkrads anschließen (Controller ausgeschaltet) – 3. HOME-Taste drücken.

Hinweis: Schalten Sie die Konsole nicht mit dem Controller ein. Verwenden Sie den physischen Einschaltknopf. Stellen Sie sicher, dass der DUALSHOCK 4 ausgeschaltet ist, bevor Sie das Lenkrad anschließen.

Anschluss XBOX SERIES X/S – XBOX ONE

ACHTUNG: ORIGINAL XBOX CONTROLLER ERFORDERLICH.

- 1.Schalten Sie die Konsole und den Controller aus.
- 2.Schließen Sie die Pedale an das Lenkrad an.
- 3.Vergewissern Sie sich, dass der Controller ausgeschaltet ist, und verbinden Sie ihn über das originale USB-Kabel oder das mitgelieferte USB-C-Kabel mit dem USB-Anschluss der Lenkradbasis.
- 4.Schalten Sie die Konsole über den physischen Knopf ein und warten Sie, bis der Startvorgang abgeschlossen ist. Verwenden Sie NICHT den Controller zum Einschalten.
- 5.Schließen Sie das USB-Kabel der Lenkradbasis an die Konsole an und warten Sie einige Sekunden.
- 6.Drücken Sie die HOME-Taste, um das Lenkrad zu benutzen. Verwenden Sie die Tasten des Lenkrads zum Navigieren. Der Controller funktioniert nicht, während er mit dem Lenkrad verbunden ist.

Wiederverbindung

- 1.Konsole einschalten – 2. USB-Kabel des Lenkrads wieder anschließen (Controller ausgeschaltet) – 3. HOME-Taste drücken.

Hinweis: Schalten Sie die Konsole nicht mit dem Controller ein. Verwenden Sie den physischen Einschaltknopf. Stellen Sie sicher, dass der Controller ausgeschaltet ist, bevor Sie das Lenkrad anschließen.

Anschluss SWITCH

- 1.Aktivieren Sie die kabelgebundene Kommunikation des Pro Controllers: KONSOLEINSTELLUNGEN → CONTROLLER UND SENSOREN → KABELGEBUNDENE KOMMUNIKATION DES PRO CONTROLLERS → JA
- 2.Schalten Sie die Konsole aus und stellen Sie sie in die Dockingstation.
- 3.Schließen Sie die Pedale an die Lenkradbasis an.
- 4.Schalten Sie die Konsole über den physischen Knopf ein und warten Sie den Start ab.
- 5.Schließen Sie das USB-Kabel des Lenkrads an die Konsole an.

6. Drücken Sie eine beliebige Taste, um die Verwendung zu starten.

Wiederverbindung

1. Konsole einschalten – 2. USB-Kabel des Lenkrads wieder anschließen (Controller ausgeschaltet) – 3. Eine beliebige Taste drücken.

Hinweis: Die Option KABELGEBUNDENE KOMMUNIKATION DES PRO CONTROLLERS muss in den Einstellungen der Switch aktiviert sein, sonst wird das Lenkrad nicht erkannt.

Anschluss PC

1. Computer einschalten.
2. Pedale an die Lenkradbasis anschließen.
3. Lenkradbasis an einen rückseitigen USB-Anschluss des PCs anschließen.

Das Lenkrad unterstützt zwei Betriebsmodi auf dem PC: X-Input und D-Input. Standardmäßig startet es im X-Input-Modus, der mit den meisten modernen Spielen kompatibel ist. Falls ein Spiel den D-Input-Modus benötigt, kann dieser manuell aktiviert werden:

- Um X-Input zu aktivieren (gelbe LED): HOME-Taste 2 Sekunden gedrückt halten, bis die LED gelb leuchtet.
- Um D-Input zu aktivieren (lila LED): HOME-Taste 2 Sekunden gedrückt halten, bis die LED lila leuchtet.

Hinweis: Der gewählte Modus wird im Speicher des Lenkrads gespeichert und bleibt auch nach dem Ausschalten erhalten.

Für weitere Informationen: attcliente@biomag.es

PEDALE

1. Fußstütze ausklappen, indem Sie den Befestigungsriegel auf der Unterseite lösen.
2. Pedale auf einer ebenen und stabilen Fläche platzieren. Stellen Sie sicher, dass das Kabel nicht geknickt oder gedrückt wird.
3. Pedalkabel mit der Lenkradbasis verbinden.

Fehlerbehebung

- Stellen Sie auf XBOX und PS4 sicher, dass Originalcontroller und Originalkabel verwendet werden. Der Controller muss ausgeschaltet bleiben. Verwenden Sie die Tasten des Lenkrads zur Navigation.

- Verbindung fehlgeschlagen, keine LED: Überprüfen Sie die Kabelverbindungen. Folgen Sie dem korrekten Anschlussdiagramm.

- Lenkrad wird nicht erkannt: Vergewissern Sie sich, dass die Anschlüsse in der richtigen Reihenfolge vorgenommen wurden. Überprüfen Sie, ob der Anschluss fest sitzt. Bei Defekten versuchen Sie ein anderes Originalkabel und wiederholen Sie die Schritte:

1. Konsole und Controller ausschalten, Lenkrad-USB trennen.
2. Pedale und Controller neu anschließen.
3. Originalcontroller und Originalkabel mit Lenkradbasis verbinden.
4. Konsole einschalten und Start abwarten.
5. USB-Kabel an Konsole anschließen.

- **Tasten funktionieren nicht im Konsolenmenü:** Originalcontroller und -kabel verwenden. Funktionalität des Controllers überprüfen.

- **Tasten funktionieren nicht im Spiel:** Wenn sie im Menü funktionieren, aber nicht im Spiel, unterstützt das Spiel möglicherweise keine Lenkräder.

- **Lenkrad funktioniert nicht oder erkennt nicht alle Tasten auf dem PC:** USB-Kabel an anderen USB-Anschluss anschließen. Bei Inkompatibilität zwischen X-Input und D-Input wechseln (HOME-Taste 2 Sekunden gedrückt halten).

- **Tastenbelegung X, O, □, △ stimmt nicht:** Tastenbelegung kann in den Controller-Einstellungen der Konsole oder des Spiels angepasst werden. Unter Windows im Spielmenü konfigurieren.

Garantie

Für die Inanspruchnahme der Garantieleistungen ist der Originalkaufbeleg erforderlich. Bewahren Sie ihn an einem sicheren Ort auf. Manipulationen am Gerät, technische Veränderungen jeglicher Art und Schäden durch äußere mechanische Einwirkungen führen zum Erlöschen der Garantie. Die Garantiebedingungen finden Sie unter marsgaming.eu/terms.

Konformität

Die EU-Konformitätserklärung für dieses Produkt finden Sie unter www.marsgaming.eu/en/conformity. Für weitere Informationen besuchen Sie bitte www.marsgaming.eu.

Entsorgung und Recycling

Am Ende der Nutzungsdauer des Produkts sollte es nicht mit dem normalen Hausmüll entsorgt werden. Zur Förderung der Umweltverträglichkeit und zur Gewährleistung einer ordnungsgemäßen Abfallentsorgung bringen Sie das Produkt bitte zu einer ausgewiesenen Sammel- und Recyclingstelle.

Kontakt

Wenn Sie Fragen haben oder Hilfe mit dem Produkt benötigen, zögern Sie bitte nicht, uns zu kontaktieren: attcliente@biomag.es / +34945124598

Bezpieczeństwo

- Podczas podłączania, instalowania lub odłączania tego produktu należy ostrożnie obchodzić się z jego komponentami.
- Wtyki należy wkładać delikatnie i nie zginać kabla, złączy ani portów, ponieważ mogą one ulec uszkodzeniu i powodować nieprawidłowe działanie.
- Przechowywać produkt w suchym miejscu. Nie narażać go na działanie ognia, wody ani środowisk o wysokiej wilgotności, temperaturze lub zadymieniu.
- Przed czyszczeniem należy odłączyć wszystkie kable. Do czyszczenia używać miękkiej, suchej ściereczki. Nie używać środków ściernych ani rozpuszczalników.
- Nie próbować samodzielnie otwierać, demontować, modyfikować ani naprawiać urządzenia lub kabli, ponieważ grozi to porażeniem prądem, pożarem lub uszkodzeniem sprzętu.

Ostrzeżenie: W przypadku wykrycia jakichkolwiek usterek lub nieprawidłowości w działaniu produktu, nie kontynuować instalacji. Jeśli pojawią się nietypowe dźwięki, nadmierne nagrzewanie się lub nieprzyjemny zapach, należy natychmiast zaprzestać użytkowania i skontaktować się z działem obsługi klienta. Nieprzestrzeganie tych zaleceń może prowadzić do ryzyka obrażeń lub uszkodzenia.

Produkt został zaprojektowany do pracy wyłącznie z elementami i akcesoriami dołączonymi do opakowania. Używanie komponentów, kabli, adapterów lub innych akcesoriów, które nie zostały dostarczone przez producenta, może wpłynąć na wydajność, uszkodzić urządzenie i unieważnić gwarancję. Dla zapewnienia bezpieczeństwa i prawidłowego działania należy używać wyłącznie oryginalnych, dołączonych elementów.

INSTALACJA

- Montaż za pomocą zacisków: Produkt zawiera 2 zaciski umożliwiające przymocowanie kierownicy do krawędzi biurka lub stołów o grubości do 53 mm.
- Montaż za pomocą przyssawek: Podstawa wyposażona jest w 5 przyssawek zapewniających stabilne mocowanie do gładkich, nieporowatych powierzchni.
- Jeśli powierzchnia montażowa nie jest kompatybilna z zaciskami, zaleca się użycie przyssawek. Dla uzyskania najlepszej przyczepności należy upewnić się, że powierzchnia jest czysta, a podstawa mocno dociśnięta.

Połączenie PS3

1. Wyłącz konsolę.
2. Podłącz pedały do podstawy kierownicy, a podstawę do konsoli.
3. Włącz konsolę.
4. Naciśnij przycisk HOME, aby rozpocząć korzystanie z kierownicy.

Połączenie PS4

UWAGA: WYMAGANY ORYGINALNY KONTROLER DUALSHOCK 4 DLA PS4.

1. Wyłącz konsolę i kontroler.
2. Podłącz pedały do podstawy kierownicy.
3. Upewnij się, że kontroler DUALSHOCK 4 jest wyłączony, a następnie podłącz go do portu USB podstawy kierownicy za pomocą oryginalnego kabla USB lub dołączonego kabla MicroUSB.
4. Włącz konsolę za pomocą przycisku fizycznego i poczekaj na zakończenie rozruchu. NIE włączaj konsoli przy pomocy kontrolera.
5. Podłącz kabel USB kierownicy do konsoli PS4.
6. Naciśnij przycisk HOME, aby rozpocząć korzystanie z kierownicy.

Ponowne połączenie

Aby ponownie połączyć kierownicę po wyłączeniu, ponownym uruchomieniu lub uśpieniu konsoli, należy wykonać kroki w kolejności:

1. Włącz konsolę – 2. Podłącz ponownie kabel USB kierownicy (kontroler wyłączony) – 3. Naciśnij HOME.

Uwaga: NIE włączaj konsoli przy użyciu kontrolera. Użyj fizycznego przycisku. Upewnij się, że kontroler jest wyłączony przed podłączeniem kierownicy.

Połączenie XBOX SERIES X/S – XBOX ONE

UWAGA: WYMAGANY ORYGINALNY KONTROLER XBOX.

1. Wyłącz konsolę i kontroler.
2. Podłącz pedały do kierownicy.
3. Upewnij się, że kontroler jest wyłączony, a następnie podłącz go do portu USB podstawy kierownicy przy użyciu oryginalnego kabla lub dołączonego kabla USB-C.
4. Włącz konsolę za pomocą przycisku fizycznego i poczekaj na zakończenie rozruchu. NIE używaj kontrolera do włączenia konsoli.
5. Podłącz kabel USB podstawy kierownicy do konsoli i odczekaj kilka sekund.
6. Naciśnij przycisk HOME, aby rozpocząć korzystanie z kierownicy i używaj przycisków kierownicy do nawigacji po menu. Kontroler nie działa, gdy jest podłączony do kierownicy.

Ponowne połączenie

1. Włącz konsolę – 2. Podłącz ponownie kabel USB kierownicy (kontroler wyłączony) – 3. Naciśnij HOME.

Uwaga: NIE używaj kontrolera do włączenia konsoli. Użyj fizycznego przycisku. Upewnij się, że kontroler jest wyłączony przed podłączeniem kierownicy.

Połączenie SWITCH

1. Włącz komunikację przewodową z kontrolerem Pro: USTAWIENIA KONSOLI → KONTROLERY I CZUJNIKI → KOMUNIKACJA PRZEWODOWA KONTROLERA PRO → TAK
2. Wyłącz konsolę i umieść ją w stacji dokującej.
3. Podłącz pedały do podstawy kierownicy.
4. Włącz konsolę przyciskiem fizycznym i poczekaj na zakończenie rozruchu.
5. Podłącz kabel USB kierownicy do konsoli.
6. Naciśnij dowolny przycisk, aby rozpocząć.

Ponowne połączenie

1. Włącz konsolę – 2. Podłącz ponownie kabel USB kierownicy (kontroler wyłączony) – 3. Naciśnij dowolny przycisk.

Uwaga: Konieczne jest włączenie KOMUNIKACJI PRZEWODOWEJ KONTROLERA PRO w ustawieniach Switcha, w przeciwnym razie kierownica nie zostanie wykryta.

Połączenie PC

1. Włącz komputer.
2. Podłącz pedały do podstawy kierownicy.
3. Podłącz podstawę kierownicy do tylnego portu USB komputera.

Kierownica obsługuje dwa tryby działania na PC: X-Input i D-Input. Domyślnie uruchamia się w trybie X-Input, kompatybilnym z większością nowoczesnych gier. W razie potrzeby można ręcznie przełączyć tryb:

- Aby aktywować X-Input (żółta dioda LED): przytrzymaj przycisk HOME przez 2 sekundy, aż dioda zaświeci się na żółto.
- Aby aktywować D-Input (fioletowa dioda LED): przytrzymaj przycisk HOME przez 2 sekundy, aż dioda zaświeci się na fioletowo.

Uwaga: Wybrany tryb jest zapisywany w pamięci kierownicy i będzie aktywny nawet po wyłączeniu urządzenia.

Kontakt: attcliente@biomag.es

Pedały

1. Rozłóż podnóżek, zwalniając zaczep znajdujący się w dolnej części pedałów.
2. Umieść pedały na płaskiej i stabilnej powierzchni. Upewnij się, że kabel nie jest zgięty ani ściśnięty.
3. Podłącz kabel pedałów do podstawy kierownicy.

Rozwiązywanie problemów

-Na konsolach XBOX i PS4 upewnij się, że używasz oryginalnych kontrolerów i kabli. Kontroler musi pozostać wyłączony. Używaj przycisków kierownicy do poruszania się po menu.

-Brak połączenia, brak światła LED: sprawdź poprawność połączeń kablowych. Postępuj zgodnie ze schematem dla danej platformy.

-Kierownica nie jest wykrywana: upewnij się, że połączenie odbyło się w prawidłowej kolejności. Sprawdź, czy kabel jest dobrze podłączony. W przypadku uszkodzenia złącza użyj innego oryginalnego kabla i wykonaj następujące kroki:

1. Wyłącz konsolę i kontroler, odłącz USB kierownicy.
2. Podłącz ponownie pedały i kontroler.
3. Podłącz oryginalny kontroler do podstawy kierownicy za pomocą oryginalnego kabla.
4. Włącz konsolę i poczekaj na zakończenie rozruchu.
5. Podłącz kabel USB do konsoli.

-Przyciski nie działają w menu: sprawdź, czy użyto oryginalnego kontrolera i kabla. Upewnij się, że kontroler działa poprawnie.

-Przyciski nie działają w grze: jeśli działają w menu, ale nie w grze, prawdopodobnie gra nie obsługuje kierownic.

-Kierownica nie działa poprawnie lub nie rozpoznaje wszystkich przycisków na PC: zmień port USB lub przełącz tryb między X-Input i D-Input (przytrzymaj przycisk HOME przez 2 sekundy).

-Układ przycisków X,O,□,Δ nie odpowiada: przypisz ponownie przyciski w ustawieniach kontrolera w konsoli lub grze. W systemie Windows zmień ustawienia w menu gry.

Gwarancja

Oryginalny dowód zakupu będzie wymagany do skorzystania z usługi gwarancyjnej. Przechowuj go w bezpiecznym miejscu. Manipulacje przy urządzeniu, modyfikacje techniczne wszelkiego rodzaju oraz uszkodzenia spowodowane zewnętrznymi siłami mechanicznymi powodują unieważnienie gwarancji. Aby zapoznać się z warunkami gwarancji, odwiedź pl.marsgaming.eu/pl/terms

Zgodność

Deklarację zgodności Unii Europejskiej dla produktu można znaleźć na stronie www.marsgaming.eu/en/conformity. Więcej informacji można znaleźć na stronie www.marsgaming.eu.

Utylizacja i recykling

Po zakończeniu okresu użytkowania produktu nie należy go wyrzucać wraz ze zwykłymi odpadami domowymi. Aby promować zrównowazenie środowiskowe i zapewnić właściwe gospodarowanie odpadami, należy dostarczyć produkt do wyznaczonego punktu zbiórki i recyklingu.

Kontakt

Jeśli masz pytania lub potrzebujesz pomocy dotyczącej produktu, skontaktuj się z nami: attcliente@biomag.es / 34945124598

NE

Veiligheid

- Bij het aansluiten, installeren of verwijderen van dit product de onderdelen voorzichtig behandelen.
- Steek de connectoren voorzichtig in en buig de kabel, connectoren of poorten niet, omdat dit schade kan veroorzaken en het product defect kan raken.
- Bewaar dit product op een droge plaats. Stel het niet bloot aan vuur, water of omgevingen met hoge luchtvochtigheid, temperatuur of rook.
- Koppel voor het reinigen alle kabels los. Gebruik een zachte, droge doek. Gebruik geen schurende reinigingsmiddelen of oplosmiddelen.
- Probeer het apparaat of de kabels niet zelf te openen, demonteren, aanpassen of repareren. Dit kan leiden tot elektrische schokken, brand of schade aan het product.

Waarschuwing: *Als er defecten of onregelmatigheden in het product worden vastgesteld, ga dan niet verder met de installatie. Als u abnormale geluiden, overmatige hitte of vreemde geuren waarneemt, stop dan onmiddellijk met het gebruik van het product en neem contact op met de klantenservice. Het niet opvolgen van deze instructies kan leiden tot extra risico op letsel of schade.*

Dit product is ontworpen om uitsluitend te werken met de onderdelen en accessoires die in de verpakking zijn inbegrepen. Het gebruik van componenten, kabels, adapters of andere accessoires die niet door de fabrikant zijn geleverd, kan de prestaties beïnvloeden, het apparaat beschadigen en de garantie ongeldig maken. Gebruik uitsluitend de originele meegeleverde onderdelen voor een veilige en correcte werking.

INSTALLATIE

- Bevestiging met klemmen: Het product wordt geleverd met 2 klemmen om het stuurwiel stevig aan de rand van bureaus of tafels tot 53 mm dikte te bevestigen.
- Bevestiging met zuignappen: De basis is uitgerust met 5 zuignappen voor stabiele bevestiging op gladde, niet-poreuze oppervlakken.
- Als het oppervlak niet geschikt is voor bevestiging met klemmen, wordt aanbevolen het zuignapsysteem te gebruiken. Voor optimale hechting moet het oppervlak schoon zijn en de basis stevig worden aangedrukt.

Aansluiting PS3

- 1.Schakel de console uit.
- 2.Sluit de pedalen aan op de basis van het stuurwiel en de basis op de console.
- 3.Schakel de console in.
- 4.Druk op de HOME-knop om het stuurwiel te gebruiken.

Aansluiting PS4

LET OP: ORIGINELE DUALSHOCK 4 CONTROLLER VEREIST.

- 1.Schakel de console en de PS4-controller uit.
- 2.Sluit de pedalen aan op de stuurwielbasis.
- 3.Zorg ervoor dat de DUALSHOCK 4-controller is uitgeschakeld en sluit deze aan op de USB-poort van de stuurwielbasis met behulp van de originele PS4-kabel of de meegeleverde MicroUSB-kabel.
- 4.Zet de console aan met de fysieke knop en wacht tot het opstarten voltooid is. Schakel de console NIET in met de controller.
- 5.Sluit de USB-kabel van het stuurwiel aan op de PS4-console.
- 6.Druk op de HOME-knop om het stuurwiel te gebruiken.

Herverbinding

Volg de stappen in de juiste volgorde om het stuurwiel opnieuw te verbinden als de console is uitgeschakeld, opnieuw is opgestart of in de slaapstand is gegaan:

- 1.Console inschakelen – 2. USB-kabel van het stuurwiel opnieuw aansluiten (controller uitgeschakeld) – 3. Druk op de HOME-knop.

Opmerking: Schakel de console niet in met de controller. Gebruik altijd de fysieke knop op de console. Zorg ervoor dat de DUALSHOCK 4-controller is uitgeschakeld vóór aansluiting.

Aansluiting XBOX SERIES X/S – XBOX ONE

LET OP: ORIGINELE XBOX-CONTROLLER VEREIST.

- 1.Schakel de console en controller uit.
- 2.Sluit de pedalen aan op het stuurwiel.
- 3.Zorg ervoor dat de controller is uitgeschakeld en sluit deze aan op de USB-poort van de stuurwielbasis met de originele kabel of de meegeleverde USB-C-kabel.

4. Zet de console aan met de fysieke knop en wacht tot deze volledig is opgestart. Gebruik de controller NIET om de console aan te zetten.
5. Sluit de USB-kabel van de stuurwielbasis aan op de console en wacht een paar seconde.
6. Druk op de HOME-knop om het stuurwiel te gebruiken. Gebruik de stuurknoppen om door de menu's te navigeren. De controller werkt niet zolang hij is aangesloten op het stuurwiel.

Herverbinding

1. Console inschakelen – 2. Stuurwiel-USB opnieuw aansluiten (controller uitgeschakeld) – 3. Druk op de HOME-knop.

Opmerking: Zet de console niet aan met de controller. Gebruik de fysieke knop. Zorg ervoor dat de controller is uitgeschakeld voor het aansluiten van het stuurwiel.

Aansluiting SWITCH

1. Schakel de bekabelde communicatie van de Pro Controller in: CONSOLE-INSTELLINGEN → CONTROLLERS EN SENSOREN → PRO CONTROLLER BEKABELDE COMMUNICATIE → AAN
2. Zet de console uit en plaats deze in het docking station.
3. Sluit de pedalen aan op de stuurwielbasis.
4. Zet de console aan met de fysieke knop en wacht tot het opstarten is voltooid.
5. Sluit de USB-kabel van het stuurwiel aan op de console.
6. Druk op een willekeurige knop om te starten.

Herverbinding

1. Console inschakelen – 2. USB-kabel van stuurwiel opnieuw aansluiten (controller uitgeschakeld) – 3. Druk op een willekeurige knop.

Opmerking: De functie PRO CONTROLLER BEKABELDE COMMUNICATIE moet ingeschakeld zijn in de instellingen van de Switch, anders wordt het stuurwiel niet herkend.

Aansluiting PC

1. Zet de computer aan.
2. Sluit de pedalen aan op de stuurwielbasis.
3. Sluit de stuurwielbasis aan op een achterste USB-poort van de computer.

Het stuurwiel ondersteunt twee werkmodi op PC: X-Input en D-Input. Standaard start het stuurwiel in X-Input-modus, die compatibel is met de meeste moderne games. Als een game D-Input vereist, kunt u handmatig overschakelen:

- X-Input activeren (gele LED): houd de HOME-knop 2 seconden ingedrukt tot de LED geel brandt.
- D-Input activeren (paarse LED): houd de HOME-knop 2 seconden ingedrukt tot de LED paars brandt.

Opmerking: De gekozen modus wordt opgeslagen in het geheugen van het stuurwiel en blijft actief, zelfs na uitschakeling.
Voor ondersteuning: attcliente@biomag.es

PEDALEN

1. Klap de voetsteun uit door de vergrendeling aan de onderkant van de pedalen los te maken.
2. Plaats de pedalen op een vlak en stabiel oppervlak. Zorg ervoor dat de kabel niet wordt gebogen of ingeklemd.
3. Sluit de pedaalkabel aan op de stuurwielbasis.

Probleemoplossing

-Gebruik op XBOX en PS4 altijd originele controllers en kabels. De controller moet uitgeschakeld blijven. Navigeer met de knoppen van het stuurwiel.

-Geen verbinding, geen LED-licht: controleer de kabels en sluitingen. Volg het verbindingsschema van uw platform.

-Stuurwiel wordt niet herkend: volg de instructies in de juiste volgorde. Controleer of de kabel goed past. Bij een defecte kabel of poort: gebruik een andere originele kabel en volg de stappen opnieuw:

1. Console en controller uitschakelen, stuurwiel loskoppelen.
2. Pedalen en controller opnieuw aansluiten.
3. Sluit de originele controller met de originele kabel aan op de stuurwielbasis.
4. Console aanzetten en opstarten laten voltooiën.
5. Sluit het USB-kabel van het stuurwiel aan op de console.

-**Knoppen werken niet in menu's:** gebruik originele kabels en controller. Controleer of de controller werkt.

-**Knoppen werken niet in spel:** als ze wel werken in menu's maar niet in spel, ondersteunt het spel waarschijnlijk geen stuurwielen.

-**Stuurwiel werkt niet of herkent niet alle knoppen op PC:** probeer een andere USB-poort of schakel tussen X-Input en D-Input door de HOME-knop 2 seconden ingedrukt te houden.

-**Knoppen X,O,□,△ komen niet overeen:** pas de knoppen aan in het instellingenmenu van de controller op uw console of in het spel. Op Windows wijzigt u dit via het instellingenmenu van het spel.

- عند توصيل هذا المنتج أو تركيبه أو إزالته، قم بمعالجة مكوناته بحذر.
- إدخال الموصلات بلطف وعدم ثني الكابل أو الموصلات أو المنافذ، حيث قد يتسبب ذلك في تلفها وحدوث عطل في التشغيل.
 - يحفظ هذا المنتج في مكان جاف. لا تعرضه للنار أو الماء أو البيئات ذات الرطوبة العالية أو درجة الحرارة أو وجود الدخان.
 - قبل التنظيف، قم بفصل جميع الكابلات من المنتج. استخدم قطعة قماش ناعمة وجافة للتنظيف. لا تستخدم مواد التنظيف الكاشطة أو المذيبات.
 - عدم محاولة فتح أو تفكيك أو تعديل أو إصلاح الجهاز أو الكابلات. قد يشكل ذلك خطراً من الصعق الكهربائي أو الحريق أو تلف المنتج.

تنبيه: إذا تم اكتشاف أي عيب أو عدم انتظام في المنتج، لا تواصل عملية التركيب. إذا تم ملاحظة أصوات غير طبيعية أو حرارة زائدة أو رائحة غير عادية، أو وقف استخدام المنتج فوراً واتصل بخدمة العملاء. قد يؤدي عدم اتباع هذه الإرشادات إلى زيادة خطر الإصابة أو الضرر.

تم تصميم هذا المنتج ليعمل حصرياً مع القطع والملحقات المدرجة في العبوة. قد يؤثر استخدام مكونات أو كابلات أو محولات أو ملحقات أخرى لم يتم توفيرها من قبل الشركة المصنعة على الأداء، أو قد يتسبب في تلف الجهاز، أو قد يلغي الضمان. لضمان سلامة المنتج وسلامة تشغيله، استخدم فقط العناصر الأصلية المقدمة.

تثبيت

تركيب باستخدام المشابك: يشمل المنتج 2 مشبك مصممة لتثبيت عجلة القيادة على حافة المكاتب أو الطاولات التي يبلغ سمكها 53 مم.

تركيب باستخدام ماصات: يحتوي القاعدة على 5 ماصات توفر تثبيتاً ثابتاً على الأسطح الملساء وغير المسامية.

إذا لم تكن السطح المخطط لتركيبها متوافقاً مع المشابك، يُنصح باستخدام نظام الفراغ. لتثبيت مثالي، تأكد من أن السطح نظيفاً واضغط على القاعدة بقوة.

اتصال PS3

1. إيقاف تشغيل وحدة التحكم.
2. توصيل الدواسات بقاعدة عجلة القيادة وتوصيل القاعدة بالكونسول.
3. تشغيل وحدة التحكم.
4. اضغط على زر HOME لبدء استخدام عجلة القيادة.

اتصال PS4

- الانتباه: مطلوب وحدة تحكم 4 DUALSHOCK الأصلية من PS4.
1. أوقف تشغيل وحدة التحكم ولوحة التحكم الخاصة بجهاز PS4.
 2. قم بتوصيل الدواسات بقاعدة عجلة القيادة.
 3. تأكد من إيقاف تشغيل وحدة التحكم 4 DUALSHOCK، و قم بتوصيلها بمنفذ USB في قاعدة عجلة القيادة باستخدام كابل USB الأصلي من وحدة التحكم PS4 أو كابل MicroUSB المرفق.
 4. قم بتشغيل وحدة التحكم من الزر المادي وانتظر حتى يتم الانتهاء من بدء التشغيل. لا تشغل وحدة التحكم باستخدام جهاز التحكم في PS4.
 5. قم بتوصيل كابل USB لعجلة القيادة بمحطة PS4.
 - اضغط على زر HOME لبدء استخدام عجلة القيادة.

يجب اتباع الخطوات بالترتيب لإعادة توصيل عجلة القيادة إذا تم إيقاف تشغيل وحدة التحكم أو إعادة تشغيلها أو دخولها في وضع الاستعداد.

1. قم بتشغيل وحدة التحكم - 2. قم بتوصيل USB المقود بالكونسول (مع إيقاف تشغيل وحدة التحكم) - 3. اضغط على زر HOME.

ملاحظة: لا تشغل وحدة التحكم باستخدام جهاز التحكم في PS4. استخدم زر التشغيل المادي على وحدة التحكم. تأكد من أن وحدة التحكم 4 DUALSHOCK مغلقة قبل توصيل عجلة القيادة بالجهاز.

اتصال إكس بوكس سيريس إكس/إس - إكس بوكس ون

الانتباه: يجب أن يكون لديك وحدة تحكم Xbox الأصلية.

1. أوقف تشغيل وحدة التحكم ولوحة التحكم الخاصة بجهاز إكس بوكس.
2. قم بتوصيل الدواسات بعجلة القيادة.
3. تأكد من أن جهاز التحكم الأصلي قد تم إيقاف تشغيله و قم بتوصيله بمنفذ USB في قاعدة عجلة القيادة باستخدام كابل USB الأصلي لجهاز التحكم أو كابل USB-C المرفق.
4. قم بتشغيل وحدة التحكم من زر المادي وانتظر حتى ينتهي من الإقلاع. لا تشغل وحدة التحكم باستخدام جهاز التحكم.
5. قم بتوصيل كابل USB من قاعدة عجلة القيادة إلى وحدة التحكم واتركه لبضع ثوان بعد التوصي.
6. اضغط على زر HOME لبدء استخدام عجلة القيادة واستخدم الأزرار الخاصة بها للتنقل بين القوائم. لن يعمل جهاز التحكم في XBOX أثناء اتصاله بعجلة القيادة.

إعادة التوصيل

يجب اتباع الخطوات بالترتيب لإعادة توصيل عجلة القيادة إذا تم إيقاف تشغيل وحدة التحكم أو إعادة تشغيلها أو دخولها في وضع الاستعداد.

1. قم بتشغيل وحدة التحكم - 2. قم بتوصيل USB المقود بالكونسول (مع إيقاف تشغيل وحدة التحكم) - 3. اضغط على زر HOME.

ملاحظة: لا تشغل وحدة التحكم باستخدام جهاز التحكم في إكس بوكس. استخدم زر التشغيل المادي على وحدة التحكم. تأكد من أن جهاز التحكم في XBOX قد تم إيقاف تشغيله قبل توصيل عجلة القيادة.

اتصال SWITCH

1. قم بتشغيل اتصال الكابل لجهاز التحكم Pro: انتقل إلى إعدادات وحدة التحكم → أجهزة التحكم وأجهزة الاستشعار → اتصال الكابل لجهاز التحكم Pro → نعم.
2. أوقف تشغيل وحدة التحكم ووضّعها في الدوك.
3. قم بتوصيل الدواسات بقاعدة عجلة القيادة.
4. قم بتشغيل وحدة التحكم من زر المادي وانتظر حتى ينتهي من الإقلاع.
5. قم بتوصيل كابل USB لعجلة القيادة بمحطة التحكم.
6. اضغط على أي زر لبدء استخدام عجلة القيادة.

إعادة التوصيل

Note: The translation provided is

يجب اتباع الخطوات بالترتيب لإعادة توصيل عجلة القيادة إذا تم إيقاف تشغيل وحدة التحكم أو إعادة تشغيلها أو دخولها في وضع الاستعداد.

1. قم بتشغيل وحدة التحكم - 2. قم بتوصيل USB المقود بالكونسول (مع إيقاف تشغيل وحدة التحكم) - 3. اضغط على أي زر لبدء استخدام عجلة القيادة.

ملاحظة: يجب تفعيل خيار الاتصال السلكي لجهاز التحكم PRO في إعدادات وحدة التحكم Switch، وإلا فلن يتم اكتشاف عجلة القيادة.

اتصال الكمبيوتر

1. قم بتشغيل الكمبيوتر.
 2. قم بتوصيل الدواسات بقاعدة عجلة القيادة.
 3. قم بتوصيل قاعدة عجلة القيادة بمنفذ USB خلفي في الكمبيوتر.
- تتوافق عجلة القيادة مع وضعين تشغيليين على الكمبيوتر: X-Input و D-Input. افتراضياً، يبدأ عجلة القيادة في الوضع X-Input، وهو متوافق مع معظم الألعاب الحالية. إذا كان اللعبة يتطلب D-Input، يمكن تغييره يدوياً.
- لتنشيط PC X-Input (LED أصفر): اضغط باستمرار على زر HOME لمدة 2 ثانية حتى يضيء المؤشر باللون الأصفر.
 - لتنشيط D-Input (LED أرجواني) على الكمبيوتر: اضغط باستمرار على زر HOME لمدة 2 ثانية حتى يضيء المؤشر باللون الأرجواني.

ملاحظة: يتم حفظ الوضع المحدد في ذاكرة عجلة القيادة حتى بعد إيقاف تشغيل الجهاز.

لمزيد من المعلومات، يرجى الاتصال بنا على العنوان التالي:

بعض الكلمات قد تمت ترجمتها مسبقاً. قد تحت

ترجمة النص الأصلي باللغة

1. قم بتمديد مسند القدمين عن طريق تحرير زر التثبيت الموجود في الجزء السفلي من الدواسات.
2. ضع الدواسات على سطح مستو ومستقر. تأكد من أن الكابل غير ملثف أو مضغوط ضد أي جسم آخر لتجنب حدوث تلف.
3. قم بتوصيل كابل الدواسات بقاعدة عجلة القيادة. attcliente@biomag.es

حل المشكلات

- في إكس بوكس وي إس 4، تأكد من أن جهاز التحكم والكابل المستخدم لتوصيل عجلة القيادة أصلية. يجب أن يظل جهاز التحكم في وضع إيقاف التشغيل في جميع الأوقات. للتنقل بين قوائم وحدة التحكم، استخدم أزرار عجلة القيادة.
 - فشل الاتصال، بدون ضوء في مؤشر LED: تحقق من أن الكابلات متصلة بشكل صحيح. اتبع مخطط التوصيل الخاص بمنصتك.
 - لم يتم اكتشاف المفود: تأكد من اتباع الترتيب الصحيح للاتصال الموصوف في القسم المناسب. في إكس بوكس أو بلاي ستيشن 4، تحقق من أن الكابل مثبت بشكل صحيح في وحدة التحكم. إذا كان الموصل أو الكابل معيبًا، فقد يحدث انقطاع عند تحريكه. قم بتجربة كابل آخر أصلي للريموت كنترول وكرر الخطوات بالترتيب:
1. أوقف تشغيل وحدة التحكم والريموت كنترول، وأزل وصلة USB من عجلة القيادة.
 2. أعد توصيل الدواسات ومقبض التحكم.
 3. قم بتوصيل جهاز التحكم الأصلي PS4 أو XBOX بكابلها الأصلي إلى قاعدة عجلة القيادة.
 4. قم بتشغيل وحدة التحكم واتركها حتى تكتمل عملية الإقلاع.
 5. قم بتوصيل كابل USB بالجهاز.

لا تعمل الأزرار في قوائم وحدة التحكم: تحقق من استخدام جهاز التحكم والكابل الأصليين لتوصيل عجلة القيادة. تحقق من أن جهاز التحكم يعمل بشكل صحيح. اتبع خطوات الاتصال بالترتيب.

لا تعمل الأزرار في اللعبة: تحقق من استخدام جهاز التحكم والكابل الأصليين. اتبع الخطوات بالترتيب. إذا كانت الأزرار تعمل في القوائم، ولكن ليس في اللعبة، فرمما لا يدعم اللعبة التحكم عن طريق عجلات القيادة.

عجلة القيادة لا تعمل أو لا تكتشف جميع الأزرار في لعبة كمبيوتر: أعد توصيل كابل USB مهناء خلفي آخر على الكمبيوتر. إذا كان للعبة غير متوافق مع الوضع الذي تم تفعيله، فجرب تغيير الوضع بين X-Input و D-Input عن طريق الضغط على زر HOME لمدة 2 ثانية.

توزيع الأزرار X,O,□,Δ لا يتطابق مع وحدة التحكم أو اللعبة: إذا لم تتطابق أزرار عجلة القيادة مع أزرار المنصة، فمن الممكن إعادة تعيينها. افتح قائمة إعدادات جهاز التحكم في وحدة التحكم أو اللعبة. في ويندوز، قم بضبط الإعدادات من قائمة الأوامر داخل اللعبة.

ضمان
سيكون إيصال الشراء الأصلي مطلوبًا لاستخدام خدمة الضمان. قم بتخزينه في مكان آمن. سيؤدي العبث بالجهاز والتعديلات الفنية من أي نوع والأضرار الناجمة عن القوى الميكانيكية الخارجية إلى إبطال الضمان الخاص بك. لقراءة شروط وأحكام الضمان، يرجى زيارة

امثال
يمكنك الرجوع إلى إعلان المطابقة للاتحاد الأوروبي للمنتج في www.marsgaming.eu/en/conformity. لمزيد من المعلومات، يرجى زيارة www.marsgaming.eu.

التخلص وإعادة التدوير
في نهاية عمر المنتج، لا ينبغي التخلص منه مع النفايات المنزلية العادية. لتعزيز الاستدامة البيئية وضمان الإدارة السليمة للنفايات، خذ المنتج إلى مركز تجميع وإعادة تدوير معين.

الاتصال
إذا كانت لديك أسئلة أو كنت بحاجة إلى مساعدة بشأن المنتج، فلا تتردد في الاتصال بنا: attcliente@biomag.es / +34945124598es.marsgaming.eu/es/terms