

# Pop 2 Air User guide

Anwenderleitfaden / Guide de l'utilisateur /  
Guía del usuario / Användarguide / Guida utente /  
ユーザーガイド / 用户指导 / 使用者指南

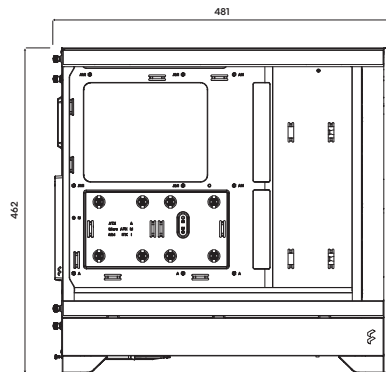

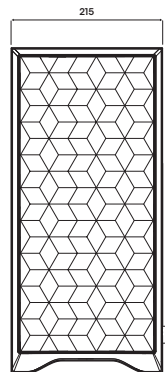

For more information and product specifications, visit  
[fractal-design.com](http://fractal-design.com)

# Introduction

Einführung / Présentation / Introducción / Introduktion / Introduzione / はじめに / 介绍 / 简介

Introduction

# Builder's Guide

Montageanleitung / Guide de montage / Guía de montaje / Monteringsguide / Guida del costruttore /  
ビルダーガイド / 安装指导 / 安装指南

Builder's Guide

# Optional Steps

Optionale Schritte / Étapes facultatives / Pasos opcionales / Frivilliga moment / Passaggi facoltativi /  
任意の手順 / 可选步骤 / 选项步骤

Optional Steps

# Additional Info

Weitere Informationen / Informations supplémentaires / Información adicional / Övrig information /  
Informazioni aggiuntive / 追加情報 / 附加信息 / 其他資訊

Additional Info

# Support and Service

Support und Kundendienst / Assistance technique et maintenance / Soporte y servicio técnico /  
Support och service / Supporto e servizio / サポートとサービス / 支持与服务 / 支援和服务

Support

# Specification

Technische Daten / Spécifications / Especificaciones / Specifiche / Specifikationer /仕様 / 规范 / 规格

Case dimensions (LxWxH)	481 x 215 x 462 mm
2.5"/3.5" drive positions	1 position
Dedicated 2.5" drive positions	2 (3 total)
Motherboard compatibility	ATX / mATX / Mini-ITX
Power supply type	ATX
Front ports	1 x USB 3.0, 1 x USB-C (5Gbps), Combined Audio Jack
Top radiator	120 / 240 / 360 mm (see page 28 for details)
Rear radiator	120 mm max
PSU max length	180 mm
GPU max length	416 mm (see p. 30 for more details)
CPU cooler max height	170 mm

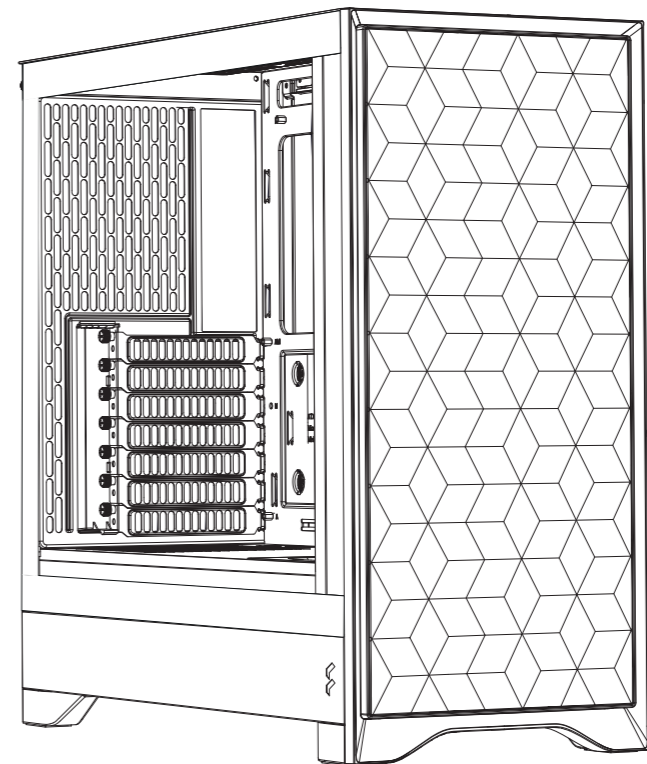

# Case Overview

Computer Gehäuse - Übersicht / Vue d'ensemble du boîtier de l'ordinateur / Resumen de la caja de la computadora / Datoröversikt / Panoramica del case del computer / コンピュータのケース情報 / 计算机案例概述 / 计算机案例概述

- 1 Chassis**  
Chassis / Châssis / Armazón / Chassi / Telaio / シャーシ / 机箱 / 機箱

- 2 Side Panels**  
Seitenteile / Panneaux latéraux / Paneles laterales / Sidopaneler / Pannelli laterali / 侧面パネル / 側面板 / 多個側面板

- 3 Bottom Filter**  
Bodenfilter / Filtre du bas / Filtro inferior / Bottenfilter / Filtro inferiore / 底部フィルター / 底部过滤器 / 底部過濾網

- 4 Air Guide**  
Luftführung / Guide d'air / Guía de aire / Luftguide / Guida aerea / エアーガイド / 導风口 / 氣流導口

- 5 2 x Cable Straps**  
2 Kabelbinder / 2 Attaches de câble / 2 Correas para cables / 2 Kabelband / 2 Fascette per cavi / ケーブルストラップ (2個) / 理线带 / 理线带

- 6 Front Panel**  
Frontpanel / Panneau avant / Panel frontal / Frontpanel / Pannello frontale / フロントパネル / 前面板 / 前面板

- 7 2.5"/3.5" Tray**  
2.5"/3.5" Träger / Plateau de 2.5"/3.5" / Bandeja de 2.5"/3.5" / 2.5"/3.5" Fästplatta / Vassoio da 2.5"/3.5" / 2.5"/3.5 トレー / 2.5/3.5 吋硬盘架 / 2.5/3.5 吋硬盘架

- 8 Top Filter**  
Oberer Filter / Filtre supérieur / Filtro superior / Topfilter / Filtro superiore / 上部フィルター / 上方濾網 / 上方滤网

- A 3x Aspect 12X Fan**  
3x Aspect 12X PWM Fan / 3 Aspect 12X PWM-Lüfter / 3 ventilateur Aspect 12X PWM / 3x ventilador Aspect 12X PWM / 3x Aspect 12X PWM fläkt / 3x ventole Aspect 12X PWM / 3x Aspect 12X PWM ファン / 3x Aspect 12X PWM 風扇 / 3x Aspect 12X PWM 風扇

- B 3x Aspect 12X ARGB Fan**  
3 Aspect 12X ARGB PWM-Lüfter / 3 ventilateur Aspect 12X ARGB PWM / 3x ventilador Aspect 12X ARGB PWM / 3x Aspect 12X ARGB PWM fläkt / 3x ventole Aspect 12X ARGB PWM / 3x Aspect 12X ARGB PWM ファン / 3x Aspect 12X ARGB PWM 風扇 / 3x Aspect 12X ARGB PWM 風扇

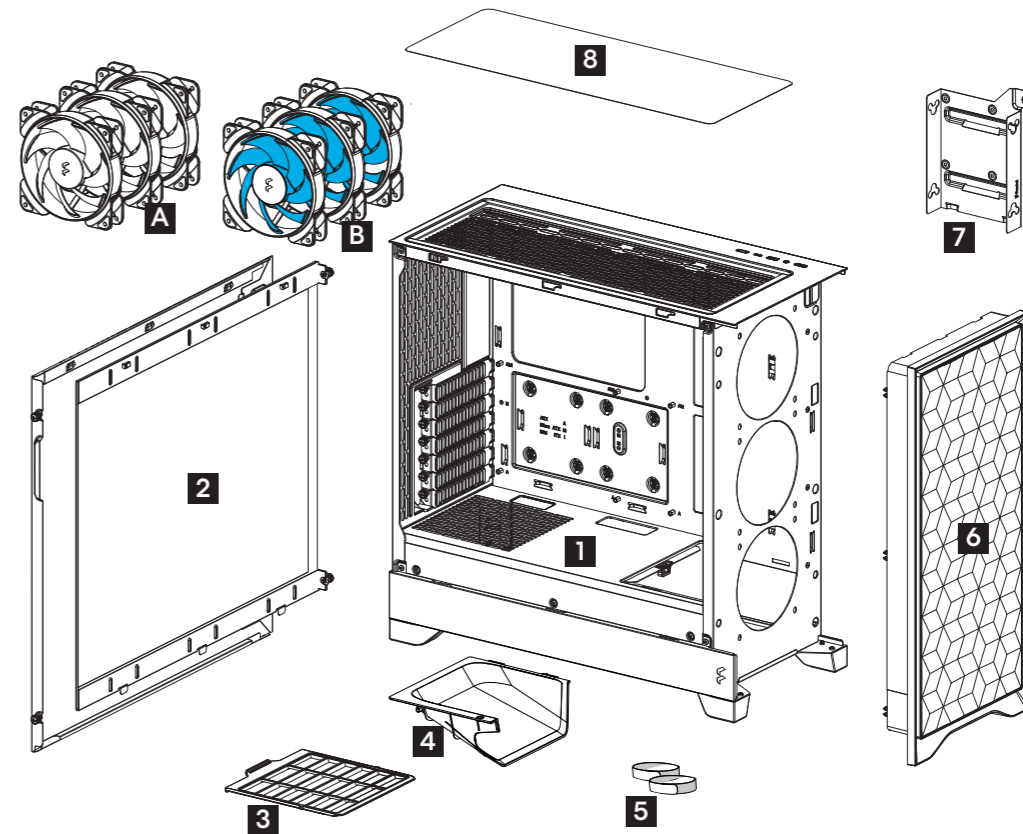

## All-in-one Water Cooling Build

All-in-One-Wasserkühlung / Montage de watercooling tout-en-un / Sistema de refrigeración por agua todo en uno / Sluten vattenkyllning / Sistema di raffreddamento ad acqua tutto in uno / 簡易水冷クーラー構成例 / 一体式液冷配置 / 一體式水冷配置

2.5" Drives: 2  
3.5" Drives: 1

GPU Length: 267 mm (up to 416 mm possible)  
Top Radiator: 360 mm x 120 mm

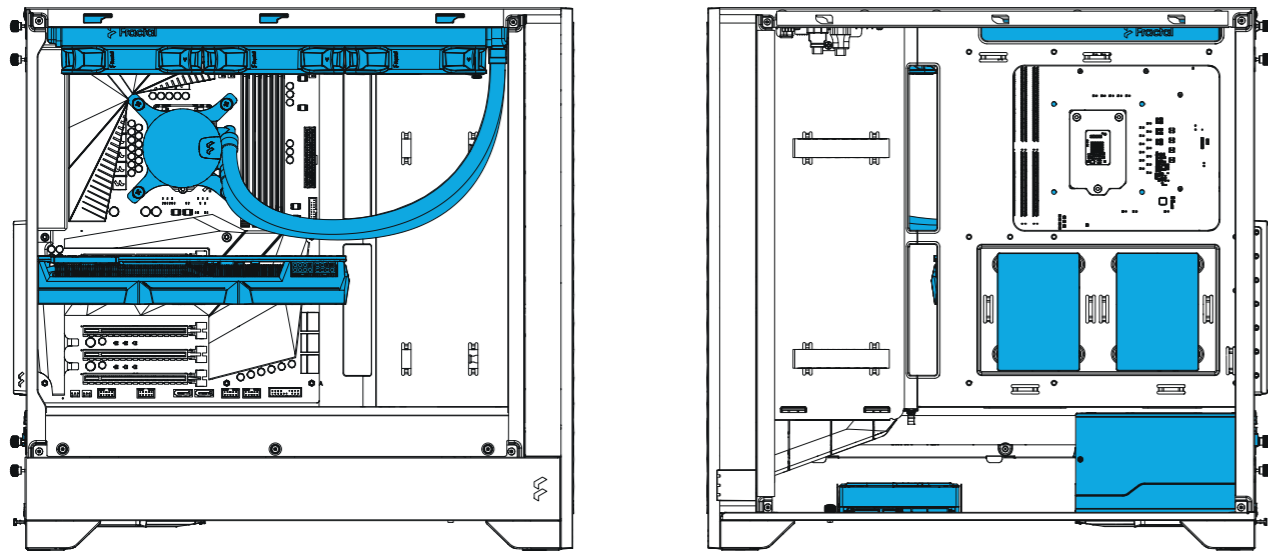

## Air Cooling Tower Build

Luftkühlung / Montage de refroidissement par air / Sistema de refrigeración por aire / Luftkylningsbygge / Sistema di raffreddamento ad aria / 標準空冷クーラー構成例 / 风冷散热配置 / 風冷散熱配置

2.5" Drives: 3 (1 mounted on 3.5"/2.5" tray)  
3.5" Drives: 1

GPU Length: 267 mm (up to 416 mm possible)  
CPU Cooler height: 159 mm (up to 170 mm possible)

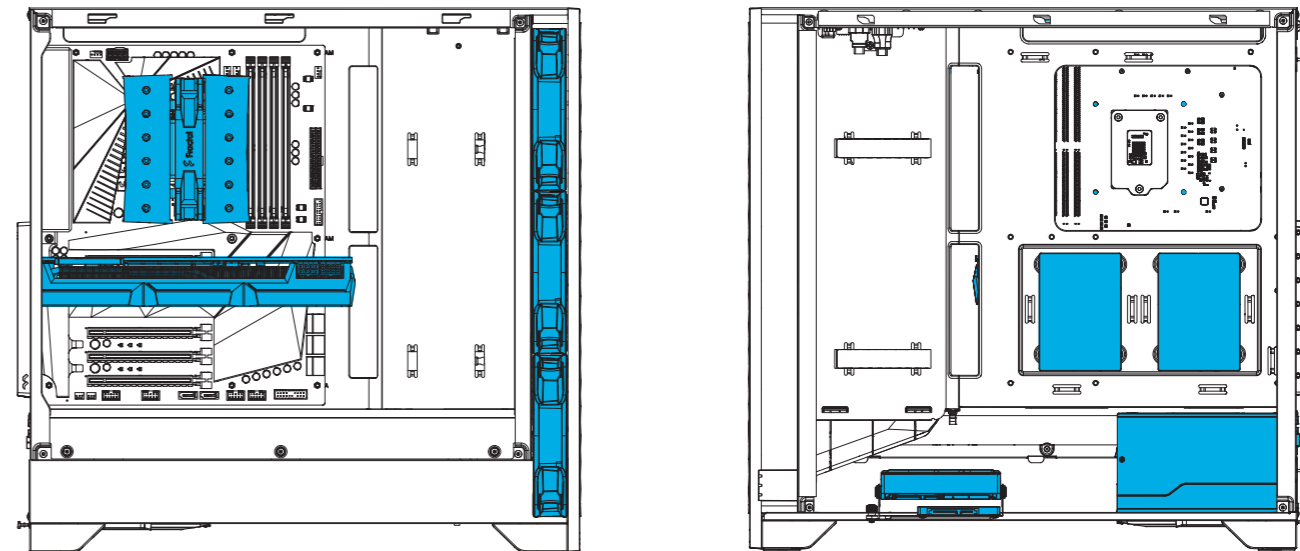

## Accessory Bag Contents

Zubehörbox - Inhalt / Contenu de la boîte d'accessoires / Contenido de la caja de accesorios / Innehåll i tillbehörsbox / Contenuto della confezione degli accessori / アクセサリー ボックスの内容 / 配件包内容 / 配件包内容



x8

Mounting Screw (6-32) / Montageschraube (6-32) / Vis de montage (6-32) / Tornillo de montaje (6-32) / Monteringskruv (6-32) / Vite di montaggio (6-32) / 取り付け用ねじ (6-32) / 安裝螺釘 (6-32) / 安裝螺絲 (6-32)



x4

Mounting Screw (M3) / Montageschraube (M3) / Vis de montage (M3) / Tornillo de montaje (M3) / Monteringskruv (M3) / Vite di montaggio (M3) / 取り付け用ねじ (M3) / 安裝螺釘 (M3) / 安裝螺絲 (M3)



x4

3.5" Drive Screw / 3,5-Zoll-Laufwerk-Schraube / Vis du disque dur 3,5 / Tornillo para la unidad 3,5" / Skruv för 3,5" enhet / Vite di azionamento da 3,5" / 3.5 インチ ドライブ用ネジ / 3.5" 硬碟螺桿 / 3.5" 硬碟螺桿



x4

Hard Drive Damper / Laufwerksdämpfer / Amortisseur pour disque dur / Amortiguador de unidad de disco duro / Hårdiskdämpare / Ammortizzatore del disco rigido / ハードドライブ用ダンパー / 硬盘驱动器阻尼器 / 硬碟吸震器



x4

Power Supply Screw / Netzteilschraube / Vis de l'alimentation / Tornillos para la fuente de alimentación / Nätaggregatskruv / Vite dell'alimentatore / 電源装置用ネジ / 電源用螺絲 / 電源供應器用螺絲



x4

Cable Tie / Kabelbinder / Serre-câbles / Sujetacables / Buntband / Fascetta / ケーブルタイ / 束线带 / 束線帶

## Builder's Guide

Montageanleitung / Guide de montage / Guía de montaje / Monteringsguide / Guida del costruttore / ビルダーガイド / 安装指导 / 安裝指南

## Remove Side Panels

Ausbau Seitenbleche / Enlever les panneaux latéraux / Retire los paneles laterales /  
Montera av sidopaneler / Rimuovere i pannelli laterali / 側面パネルの取り外し / 拆下側面板 /  
拆除側面板

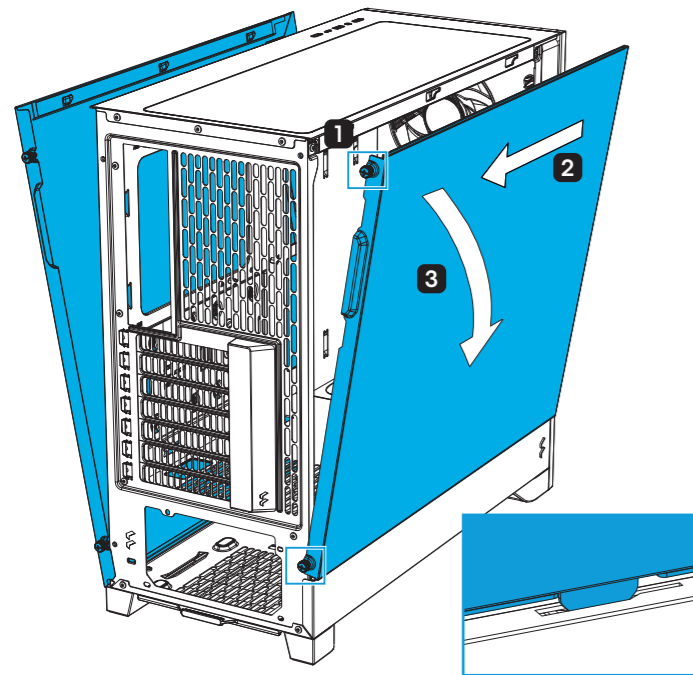
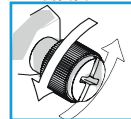

## Install the Power Supply

Installation Netzteil / Installer le bloc d'alimentation / Instale la fuente de alimentación /  
Installera nättaggregatet / Installare l'alimentatore / 電源装置の取り付け / 安装电源 / 安装电源供应器

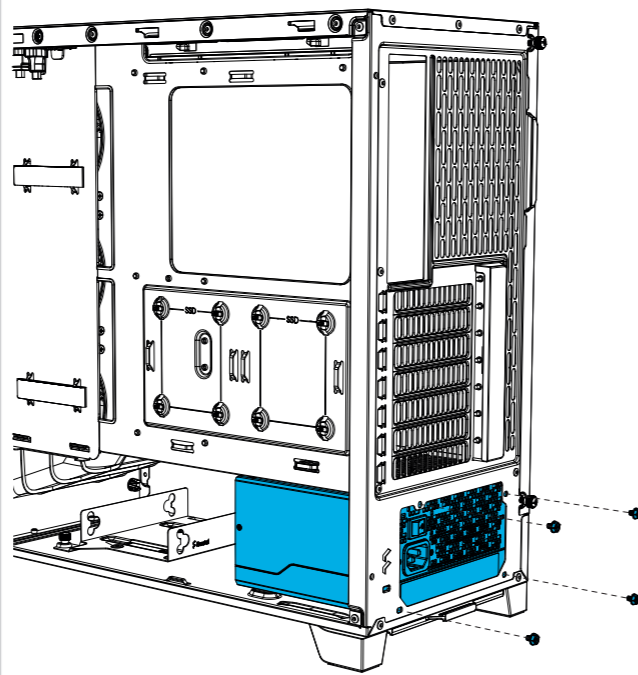

## Install the I/O Shield

Installieren Sie die I/O Schild / installer le plaque d'E/S / Instale la protección de E/S /  
Installera I/O-plåten / Installare lo scudo I/O / I/O シールドの取り付け / 安装I/O 挡板 /  
安装 I/O 挡板

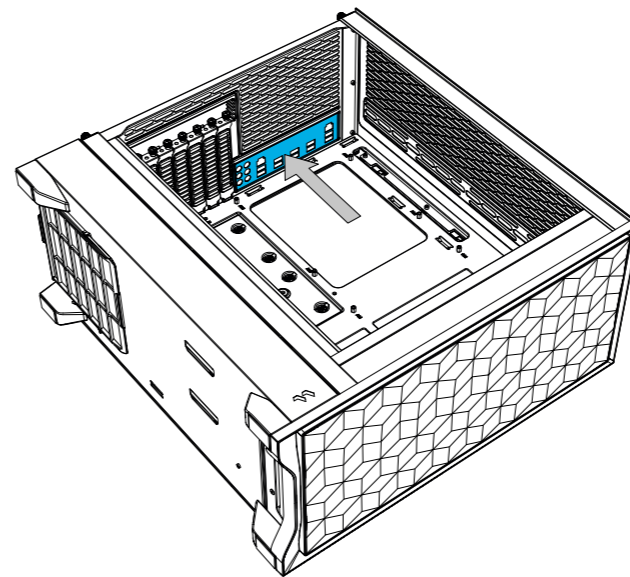

Included with motherboard / Im Lieferumfang des Motherboards enthalten / Fourni avec carte mère /  
Incluido con la placa base / Inkluderad med moderkort / Incluso con la scheda madre / マザーボードと同梱 /  
随附于主板 / 随附於主機板

## Prepare the Motherboard

Vorbereitung Hauptplatine / Préparer la carte mère / Prepare la placa base /  
Förbered moderkortet / Preparare la scheda madre / マザーボードの準備 / 准备主板 / 準備主機板

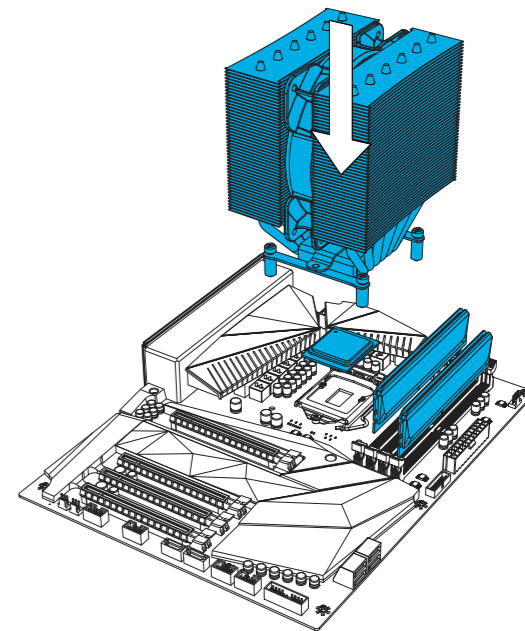

# Install the Motherboard Assembly

Installation Hauptplatinezubehör / Installer l'ensemble carte mère / Instale la placa base / Installera moderkortet / Installare l'assemblaggio della scheda madre /  
 マザーボード アセンブリの取り付け / 安裝主板組件 / 安裝主機板組件

5 mm  
3/16 in

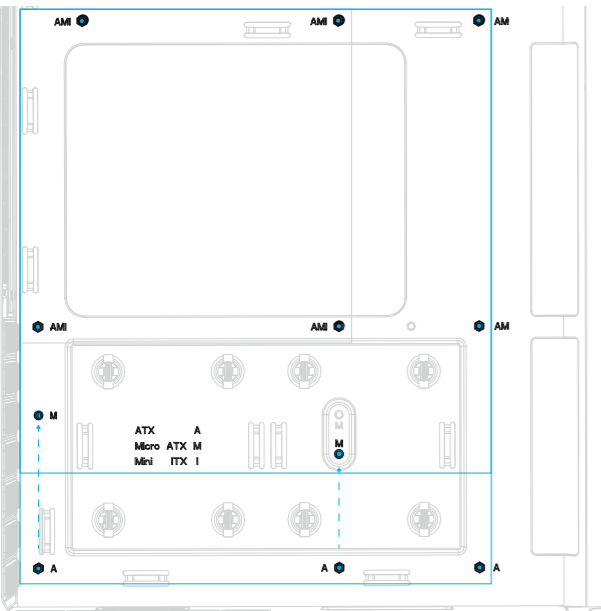

M-ATX: A → M

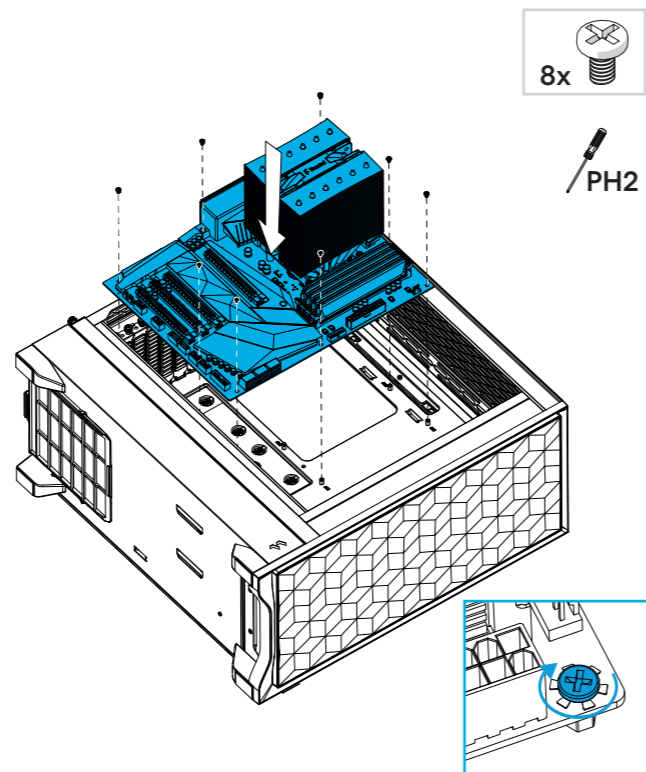

8x

PH2

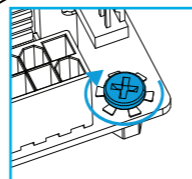

**13** **IMPORTANT:** Match the motherboard mounting holes to the stand-offs / **ACHTUNG:** Achten Sie darauf, dass die Schraublöcher des Motherboards mit den Abstandshaltern übereinstimmen / **IMPORTANT :** Faites correspondre les trous de montage de la carte mère aux entretoises / **IMPORTANTE:** Haga coincidir los orificios de montaje de la placa base con los separadores / **VIKTIGT:** Anpassa distanser efter moderkortets monteringshål / **IMPORTANTE:** Allineare i fori di montaggio della scheda madre con i distanziatori / **重要:** マザーボードの取付穴とスタンドオフが一致することを確認してください / **重要:** 需要找到与主板安装孔相匹配的螺柱 / **重要:** 須找到跟主機板安装孔相匹配的螺柱

# Connect Cables for Front I/O

Anschlusskabel für Front-E/A / Connecter les câbles aux E/S frontales / Conecte los cables para E/S frontal / Koppla in kablar till fronten / Collegare i cavi per l'I/O anterior /  
 前面 I/O 用の接続ケーブル / 为 I/O 前面板连接电线 / 正面 I/O 的连接线

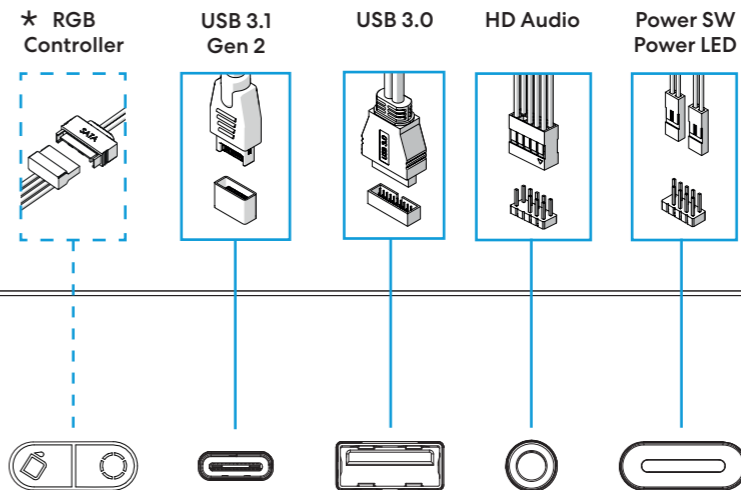

\* Included in RGB version / Enthalten in der RGB Version / Inclus dans la version RVB /  
 Incluido en la versión RGB / Medföljer i RGB-version/ Incluso nella versione RGB / RGB  
 バージョンに付属 / 附于RGB版本内 / 附於RGB版本内

## Install the Graphics Card

Installation Grafikkarte / Installer la carte graphique / Instale la tarjeta gráfica / Installera grafikkortet / Installa una scheda grafica / グラフィック カードの取り付け / 安装显卡 / 安装显卡



PH2

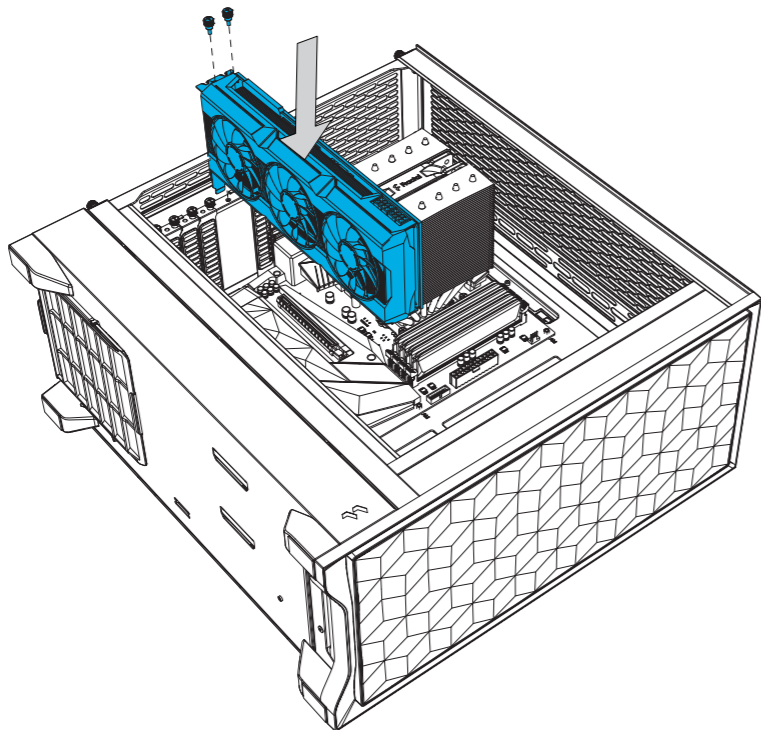

## Remove Drive Tray

Ausbau der Laufwerkträgers / Retirez les plateau de lecteur / Retire las bandeja de unidad / Avlägsna fästplatta för hårddisk / Rimuovere le staffe di archiviazione / ドライブトレイを取り外します / 移除硬盘托盘 / 移除硬盘支架

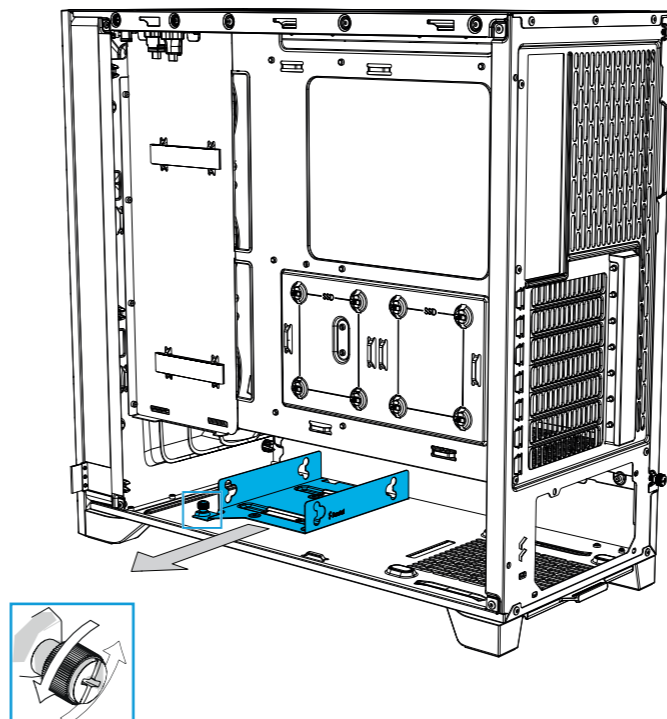

## Install a 2.5" Drive

Installation 2,5-Zoll-Laufwerk / Installer un disque dur de 2,5" / Instale una unidad de 2,5" / Installera en 2,5" disk / Installare un'unità da 2,5" / 2.5インチドライブの取り付け / 安装2.5英寸驱动器 / 安装一个2.5英寸磁碟机

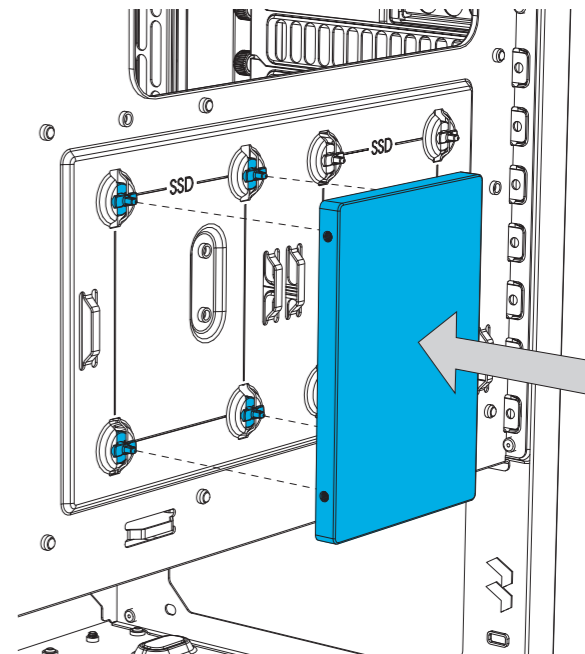

Press to secure in place / Zur Sicherung festdrücken / Appuyez pour sécuriser en place / Presione para fijarlo / Tryck för att säkra på plats / Premere per fissare in posizione / 固定されるまで押し込んでください / 按下以固定到位 / 壓下去即可固定到位

## Installing a 2.5" and/or 3.5" Drive

Installation von 2,5"- oder 3,5"-Laufwerken / Installation d'un lecteur de 2,5 ou 3,5 pouces / Instalación de una unidad de 2,5" o 3,5" / Installera en 2,5" eller 3,5" hårddisk /  
 Installazione di un'unità da 2,5" o 3,5" / 2.5インチまたは3.5インチドライブのインストール / 安裝2.5"或3.5" 硬盘 / 安裝 2.5" 或 3.5" 硬碟

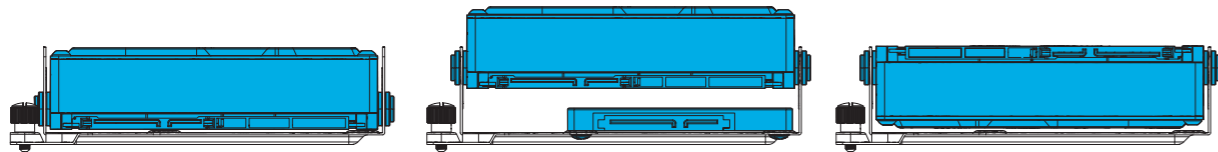
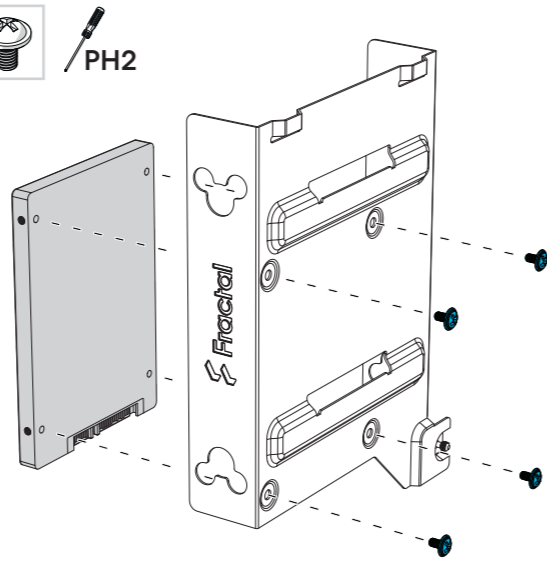
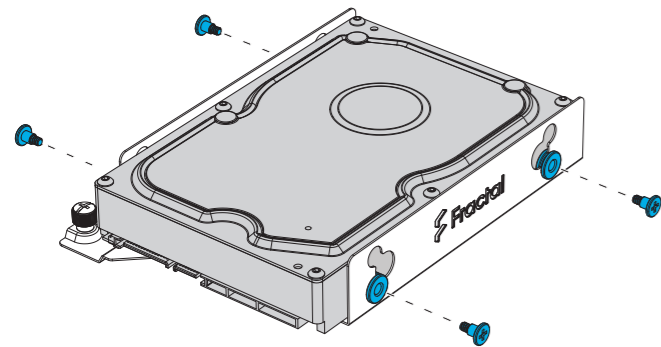
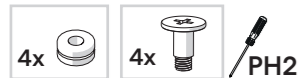

Dual mount will not fit behind the motherboard tray / Dual Halterung kann nicht hinter dem Motherboardträger montiert werden / La fixation double ne rentre pas derrière le plateau de la carte mère /  
 El soporte doble no cabe detrás de la bandeja de la placa base / Kombinerad montering av hårddiskar passar ej bakom moderkortsplåten / Il doppio supporto non si adatta dietro al vassoio della scheda madre / デュアルマウント時はマザーボードトレイの背面に取り付けできません / 主板托盘后方不能安装双硬盘 / 主機板托盤後方無法安裝雙硬碟

## Connect the Fans

Lüfteranschlüsse / Branchement des ventilateurs / Conexión de los ventiladores /  
 Anslut flåktar / Collegare le ventole / ファンを接続する / 连接风扇 / 連接風扇

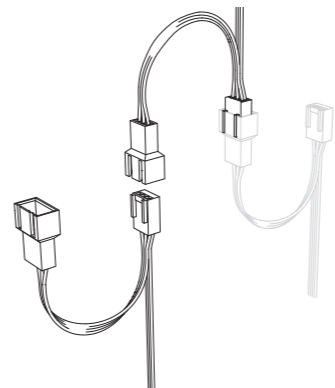

1.

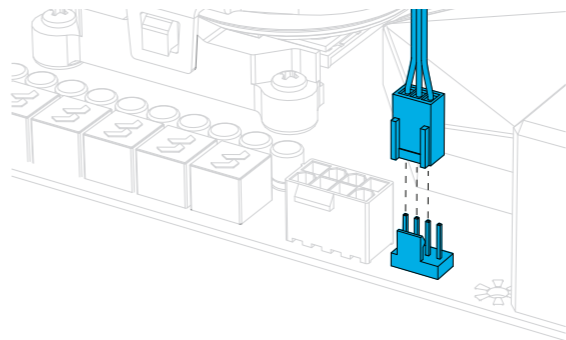

2.

## Connect RGB Fans \*

RGB-Lüfter anschließen / Branchez les ventilateurs RGB / Conecte los ventiladores RGB /  
 Anslut RGB-flåktar / Collegare le ventilatori RGB / RGBファンを接続 / 连接RGB风扇 / 連接RGB風扇

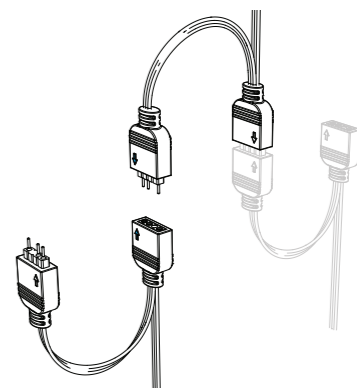

1.

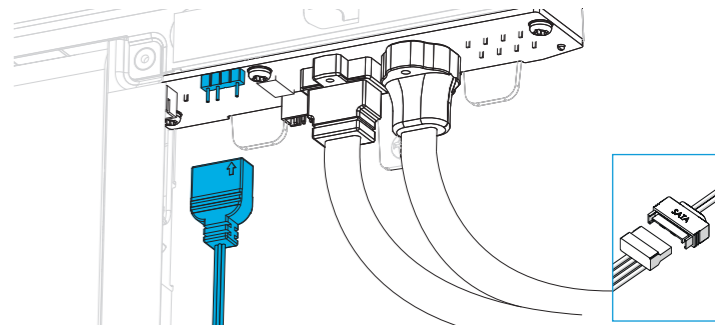

2.

\* Included in RGB version / Enthalten in der RGB Version / Inclus dans la version RVB /  
 Includo en la versión RGB / Medföljer i RGB-version / Incluso nella versione RGB /  
 RGB/バージョンに付属 / 附于RGB版本内 / 附於RGB版本内

# Optional Steps

Optionale Schritte / Étapes facultatives / Pasos opcionales / Frivilliga moment / Passaggi facoltativi /  
任意の手順 / 可选步骤 / 选项步骤

## Remove the Front Panel

Frontblech abnehmen / Retirez le panneau frontal / Retire el panel frontal / Ta bort frontpanelen / Rimuovere il pannello frontale /  
フロントパネルを取り外します / 卸下前面板 / 卸下前面板

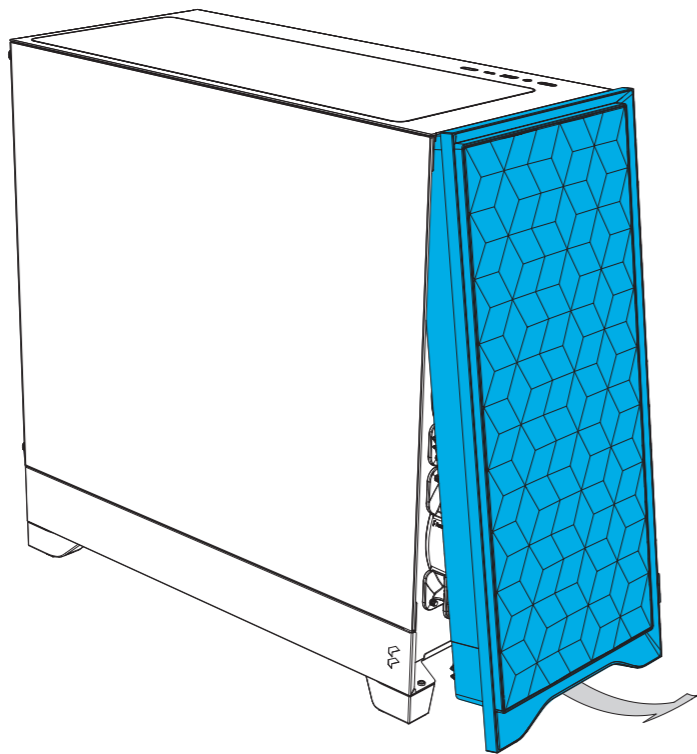

## Remove the Air Guide

Air Guide abnehmen / Retirer le guidage d'air / Retirar conducto de aire / Avlägsna luftflödesriktaren / Rimuovere la guida dell'aria /  
エアガイドを取り外す / 拆下空气导管 / 拆下空气导管

PH2

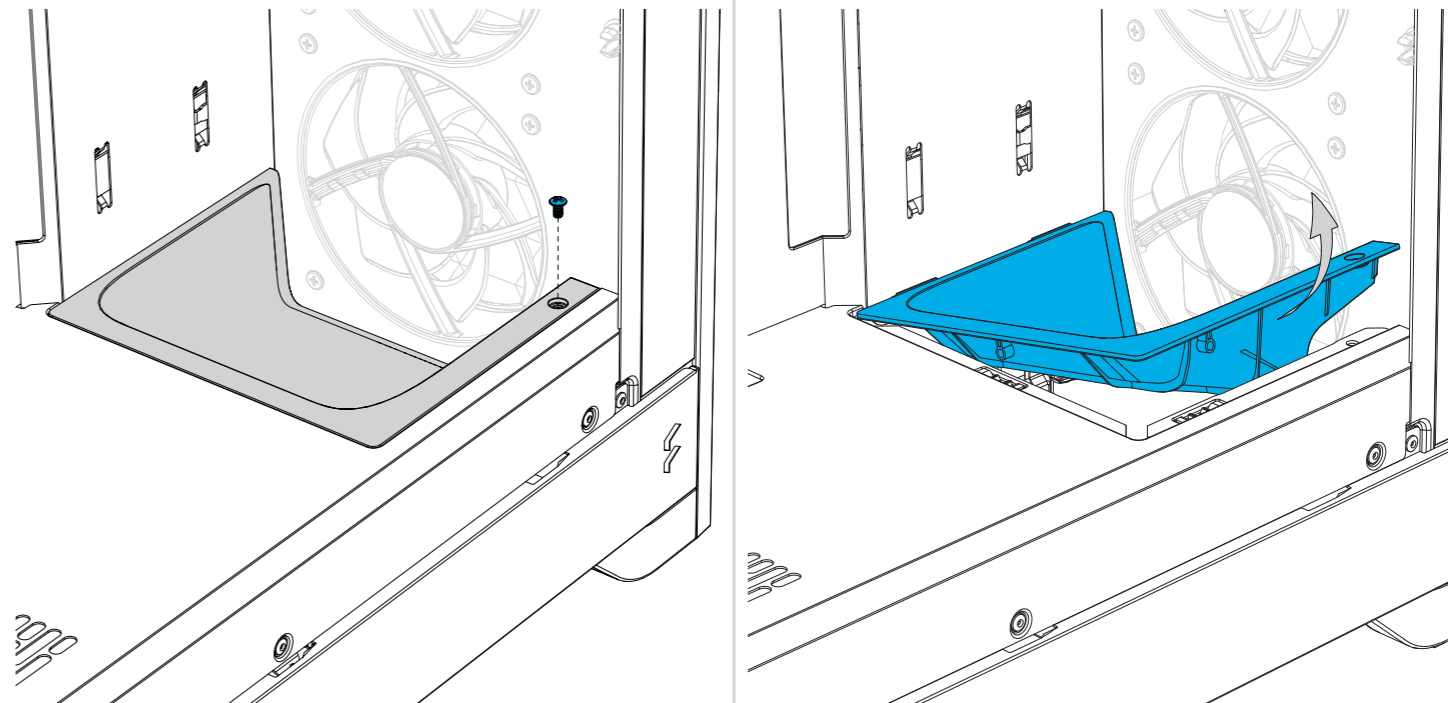

## Install 140/120 mm Fans in the Top

140/120 mm Lüfter an der Oberseite installieren / Installez des ventilateurs de 140/120 mm dans la partie supérieure / Instala ventiladores de 140/120 mm en la parte superior / Installation av 140/120 mm fläktar i toppen / Installare ventole da 140/120 mm nella parte superiore / 上面へ140/120 mmファンをインストールします / 顶部安装140/120 mm 风扇 / 於顶部安装 140/120 mm 風扇

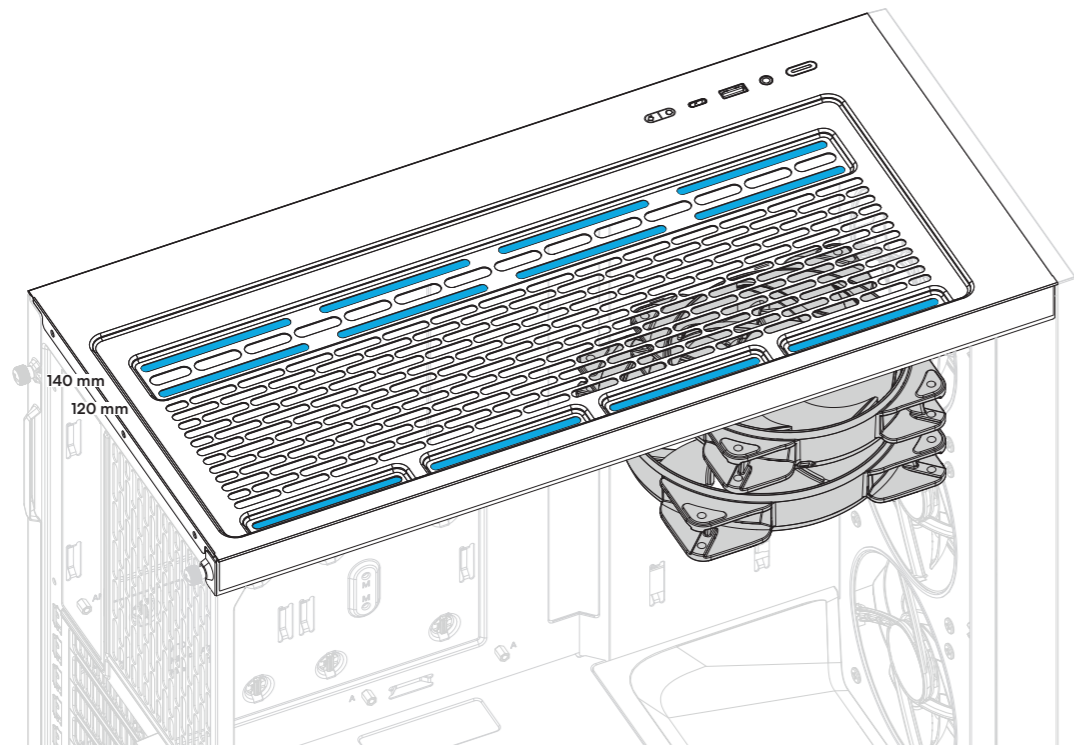

## Installing a Rear 120 Fan

Installation eines 120 mm/ Lüfters am Heck / Installation d'un ventilateur arrière de 120 mm / Instalación de un ventilador trasero de 120 mm / Installera en bakre 120 mm fläkt / Installazione di una ventola posteriore 120 mm / 背面の120 / ファンの設置 / 安装后置120 mm 风扇 / 安裝後方 120 mm 風扇

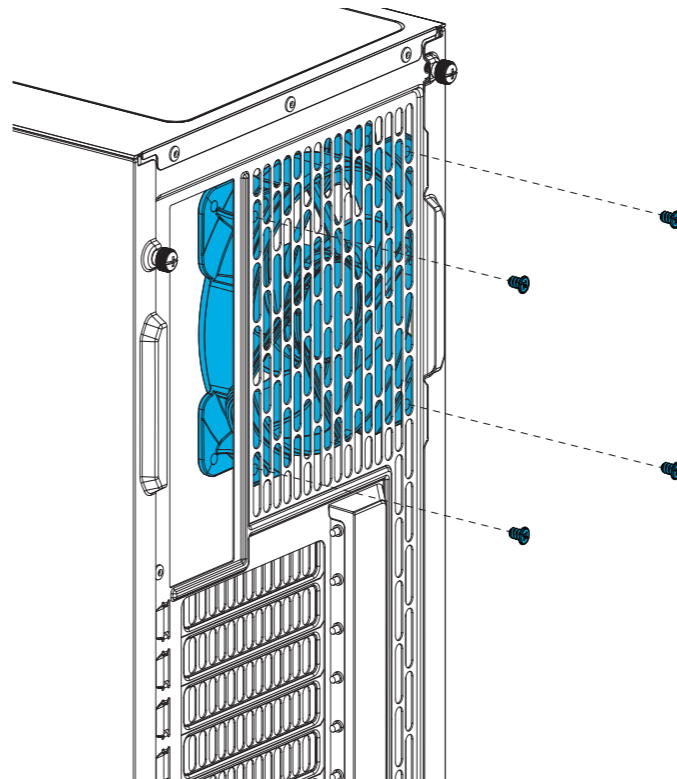

## Installing a Rear 80 Fan

Installation eines 80 mm Lüfters am Heck / Installation d'un ventilateur arrière de 80 mm / Instalación de un ventilador trasero de 80 mm / Installera en bakre 80 mm fläkt / Installazione di una ventola posteriore da 80 mm / 背面の80ファンの設置 / 安装后置80 mm 风扇 / 安裝後方 80mm 風扇

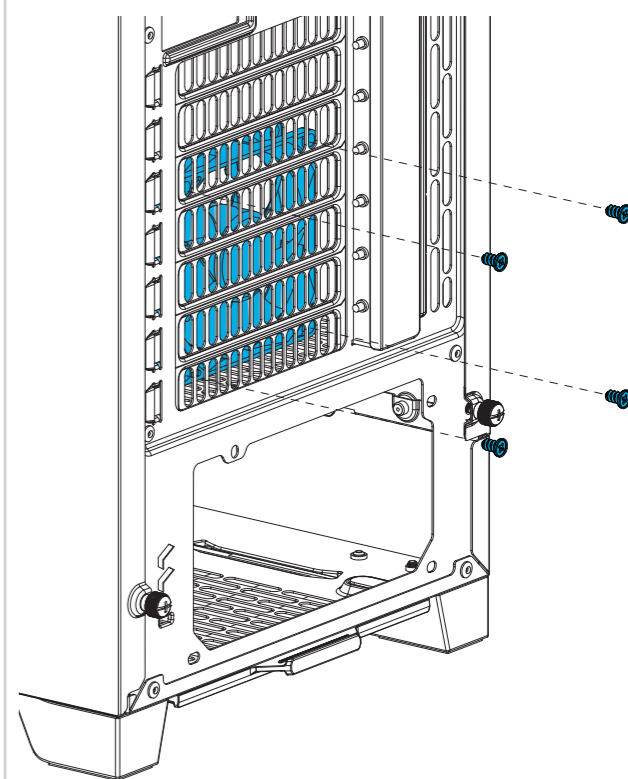

# Using the RGB Controller

Mittels RGB Controller / Utilisation du contrôleur RGB / Uso del controlador RGB / Användning av RGB-kontroller / Utilizzo del controller RGB / RGBコントローラーの使用 / 使用RGB控制器 / 使用RGB控制器

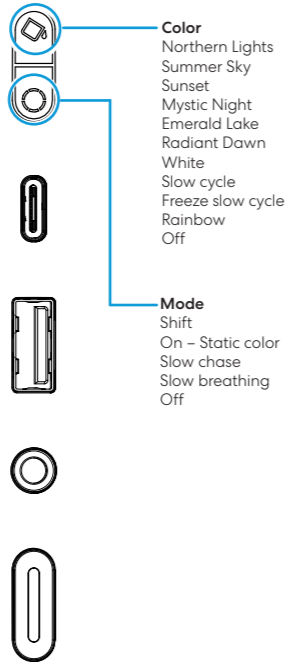

## Additional Info

Weitere Informationen / Informations supplémentaires / Información adicional / Övrig information / Informazioni aggiuntive / 追加情報 / 附加信息 / 其他資訊

## Possible Fan Locations

Mögliche Lüfteranordnung / Emplacements possibles des ventilateurs / Posibles ubicaciones de los ventiladores / Möjliga fläktpositioner / Possibili posizioni dei ventilatori /  
 ファンを設置できる場所 / 支援風扇的位置 / 支援風扇的位置

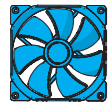

120 mm

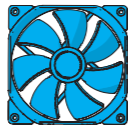
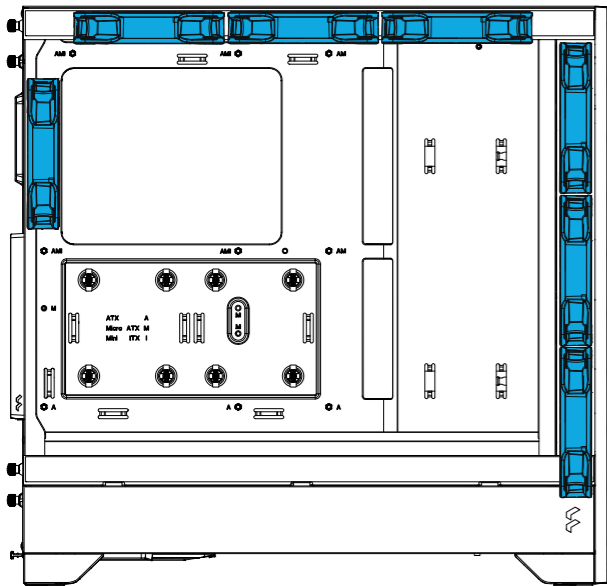

140 mm

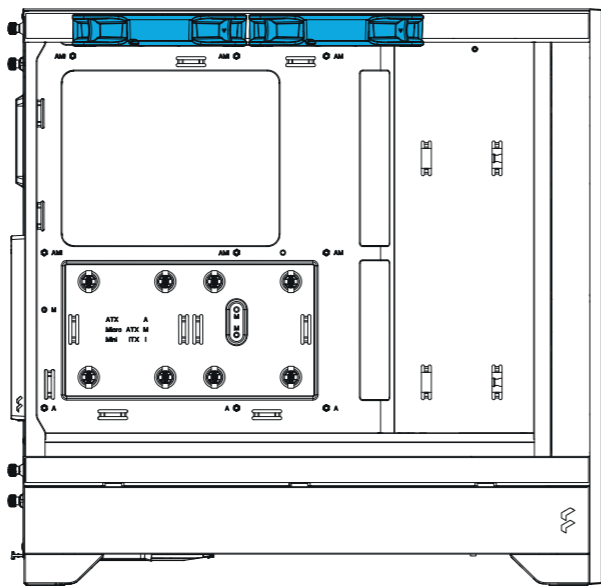

## Water Cooling Radiator Options

Optionen für Wasserkühlungen / Options de radiateurs de refroidissement par eau / Opciones de radiadores de refrigeración líquida / Vattenkylningsmöjligheter / Opzione di raffreddamento a liquido /  
 水冷ラジエーター オプション / 水冷却器选项 / 水冷散热器选项

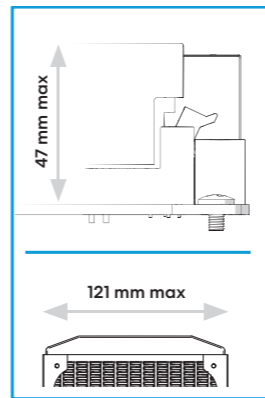

120



240



360

120

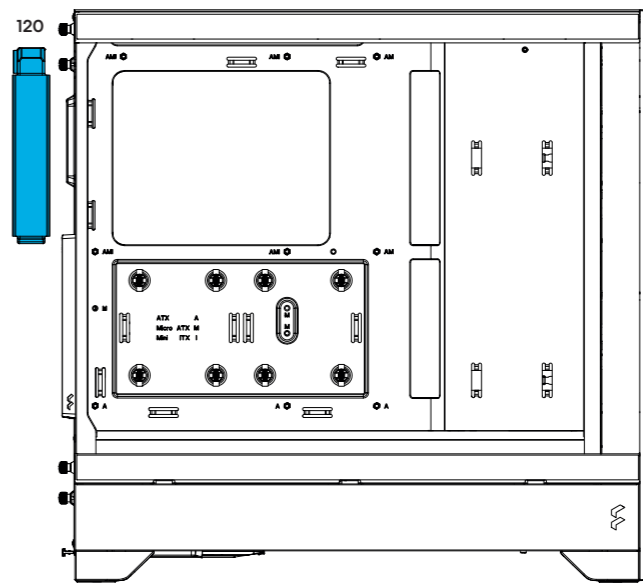

## CPU Cooler Limitations

CPU-Kühlung Grenzwerte / Limitations du refroidissement du processeur / Limitaciones del refrigerador de la CPU / Restriktioner för CPU-kyllare / Limitazioni del dissipatore della CPU / CPUクーラーの制限事項 / CPU冷却器的局限性 / CPU 散热器限制

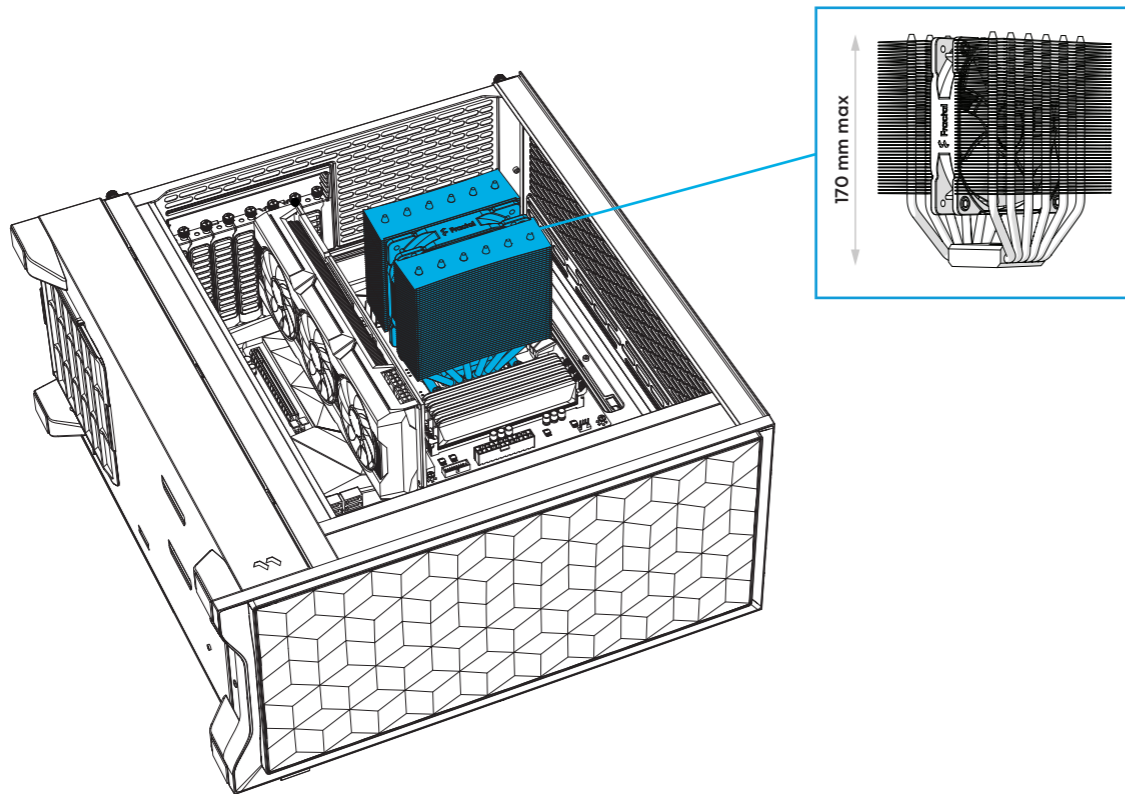

## Graphics Card Limitations

Grafikkarte Grenzwert / Limitations de carte graphique / Limitaciones de la tarjeta gráfica / Restriktioner för grafikkort / Limitazioni della scheda grafica / グラフィック カードの制限事項 / 显卡的局限性 / 显示卡的限制

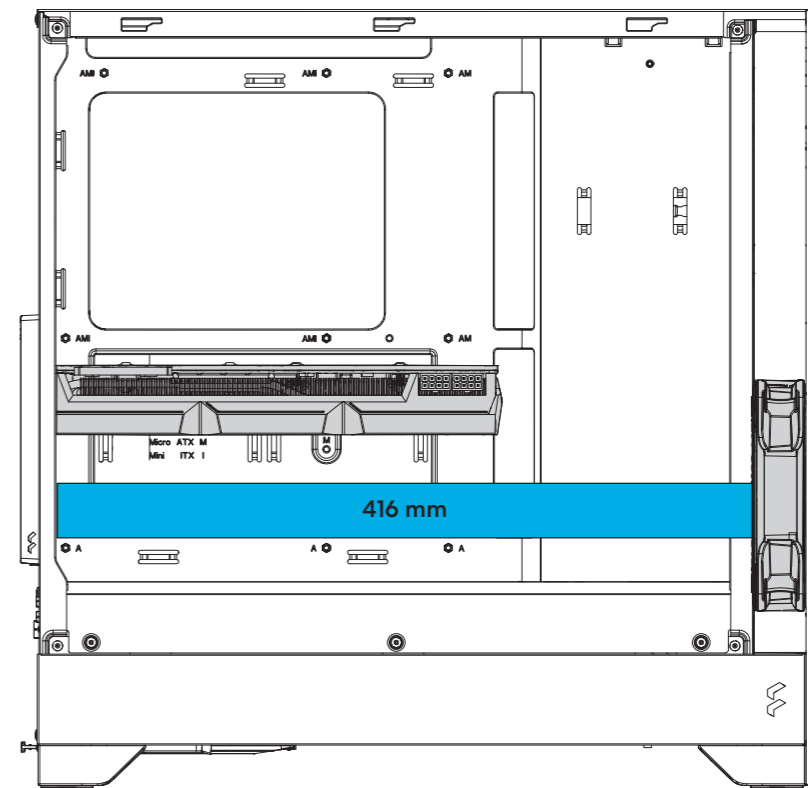

## Dust Maintenance

Staubschutz / Dépoussiérage / Limpieza del polvo y mantenimiento / Underhåll av dammfilter / Manutenzione della polvere / 防塵メンテナンス / 防塵保养 / 防塵保養

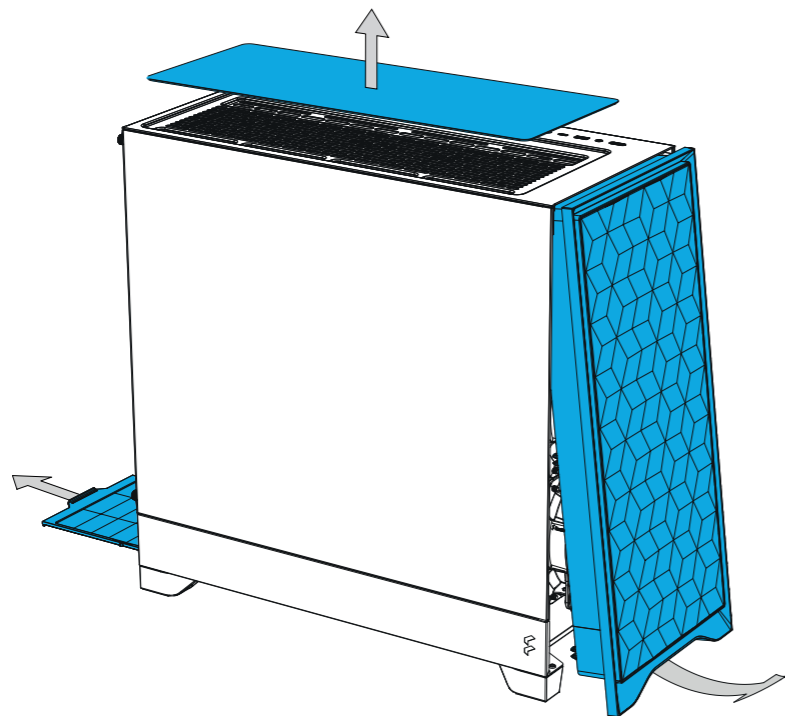

## Fan Specification

Technische Daten / Spécifications / Especificaciones / Specifikationer / Specifiche / 仕様 / 规范 / 規格

### Aspect 12X

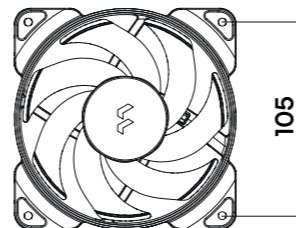

Type of Fan:  
Rated Voltage:  
Maximum Rated Input Current:  
Max Speed:

3-pin DC  
12V DC  
0.18 A  
1650 RPM

### Aspect 12X RGB

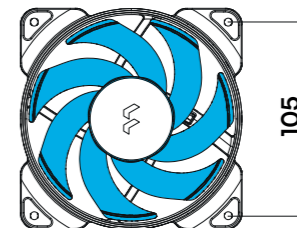

Type of Fan:  
Rated Voltage:  
Maximum Rated Input Current:  
Max Speed:  
LED Input Voltage:  
LED Max. Rated Input Current:

3-pin DC  
12V DC  
0.18 A  
1650 RPM  
5V  
0.3 A

# Support and Service

Support und Kundendienst / Assistance technique et maintenance / Soporte y servicio técnico /  
Support och service / Supporto e servizio / サポートとサービス / 支持与服务 / 支援和服務

# For Assistance, Please Contact

Unterstützung erhalten Sie hier: / Pour l'assistance technique, veuillez contacter / Para obtener ayuda, por favor contacte / För assistans, var god kontakta / Per assistenza, contattate / サポートが必要な場合は、お問い合わせください / 如需帮助，敬请联系 / 如需協助，敬請聯絡

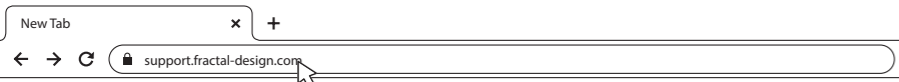

**1** STEP 1: Go to "support.fractal-design.com"

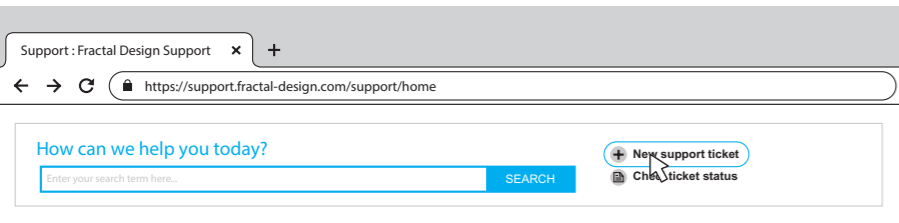

**2** STEP 2: Click on "New support ticket"

## Submit a ticket

Requester	<input type="text" value="Email"/>
Type	<input type="text"/>
Where are you from?	<input type="text"/>
Product Category	<input type="text"/>
Subject	<input type="text"/>
Description of Problem	<p><b>B</b> / <u>U</u>       </p> <input type="text"/>

## Limited Warranty and Limitations of Liability

This product is guaranteed for twenty four (24) months from the date of delivery to end-user, against defects in materials and/or workmanship. Within this limited warranty period, the product will either be repaired or replaced at Fractal Design's discretion. Warranty claims must be returned to the agent who sold the product, shipping prepaid.

The warranty does not cover:

- Products which have been used for rental purposes, misused, handled carelessly or applied in such a way that is not in accordance with its stated intended use.
- Products damaged from an Act of Nature including, but not limited to, lightning, fire, flood and earthquake.
- Products whose serial number have been tampered with or removed.
- Products which have not been installed in accordance to the user manual.

Fractal Design's maximum liability is limited to the current market value of the product (depreciated value, excluding shipping, handling, and other fees). Fractal Design shall not be liable for any other damage or loss, including but not limited to loss of profit, revenue, or data, or incidental or consequential damage, even if Fractal Design has been advised of the possibility of such damages.

## Eingeschränkte Garantie und Garantieeinschränkungen

Bei dieses Produkt gewähren wir dem Endanwender eine Garantie von zwei Jahren ab Lieferdatum, die sich auf Material- und Verarbeitungsfehler erstreckt. Innerhalb der eingeschränkten Garantiezeit werden Produkte nach Fractal Designs Ermessen repariert oder ausgetauscht. Garantieansprüche müssen beim jeweiligen Händler geltend gemacht werden; Versandkosten übernimmt der Käufer.

Nicht von der Garantie abgedeckt werden:

- Produkte, die falsch oder fahrlässig behandelt, entgegen ihres bestimmungsgemäßen Einsatzzweckes oder zum Verleih eingesetzt wurden.
- Produkte, die durch höhere Gewalt beschädigt wurden; dazu zählen unter anderem Blitzschläge, Brände, Überschwemmungen und Erdbeben.
- Produkte, deren Seriennummer modifiziert oder entfernt wurde.
- Von der Bedienungsanleitung abweichend installierte Produkte.

Die Höchsthaftungssumme von Fractal Design ist auf den aktuellen Marktwert des Produktes begrenzt (Abschreibungswert, exklusive Versand-, Transport- und anderen Gebühren). Fractal Design übernimmt keine Haftung für Schäden oder Verluste, insbesondere entgangene Gewinne, Erträge oder Daten oder zufällige und Folgeschäden, auch nicht, wenn Fractal Design auf die Möglichkeit solcher Schäden hingewiesen wurde.

## Garantie limitée et limites de responsabilité

Ce produit est garanti pendant vingt quatre (24) mois, à compter de la date de livraison à l'utilisateur final, contre les défauts de matériaux et/ou de fabrication. Dans cette période de garantie limitée, les produits seront soit réparés ou remplacés, au choix de Fractal Design. Les réclamations de garantie doivent être faites auprès de l'agent qui a vendu le produit, frais prépayés.

La garantie ne couvre pas ce qui suit :

- Les produits qui ont été loués, utilisés incorrectement, utilisés avec négligence ou utilisés d'une manière qui n'est pas en conformité avec l'usage prévu indiqué.
- Les produits qui ont été endommagés par des causes naturelles, y compris mais sans s'y limiter, la foudre, les incendies, les inondations et les tremblements de terre.
- Produits dont le numéro de série a été altéré ou enlevé.
- Produits installés de manière non conforme au mode d'emploi.

Le plafond de responsabilité de Fractal Design se limite à la valeur de marché actuelle du produit (valeur dépréciée, ne comprenant ni les frais d'expédition, ni ceux de manutention ni d'autres frais). Fractal Design ne se portera responsable d'aucun autre dommage ou perte, y compris mais pas seulement tout manque à gagner, toute perte de revenus ou de données, ou des dommages accessoires ou indirects, même si Fractal Design a été prévenu de la possibilité de ces dommages.

## Garantía limitada y limitación de responsabilidad

Este producto es garantizado durante veinticuatro (24) meses a partir de la fecha de entrega al usuario final contra defectos materiales y/o de mano de obra. Dentro de este período de garantía limitada, los productos se repararán o reemplazarán, lo que Fractal Design estime más oportuno. Las reclamaciones de garantía se deben devolver al agente que vendió el producto, con portes pagados.

La garantía no cubre:

- Productos que hayan sido utilizados para alquiler, que se hayan utilizado indebidamente, que se hayan manipulado sin cuidado o que se hayan aplicado de una forma que no esté contemplada en el uso indicado.
- Productos dañados por la fuerza de la naturaleza como por ejemplo, sin limitación, tormentas, incendios, inundaciones y terremotos.
- Productos cuyo número de serie haya sido alterado o eliminado.
- Productos que no se han instalado de acuerdo con las instrucciones proporcionadas en el manual del usuario.

La responsabilidad máxima de Fractal Design se limita al valor de mercado actual del producto (valor depreciado, excluyendo los gastos de envío y de gestión, y otros gastos). Fractal Design no será responsable de ningún daño o pérdida, incluyendo sin limitación la pérdida de beneficios, ingresos o datos, así como daños incidentales o derivados, aunque Fractal Design haya sido advertido de la posibilidad de dichos daños.

## Begränsad garanti och ansvarsbegränsningar

Denna produkt från Fractal Design täcks av en tjugofyra (24) månaders garanti från leveransen till första slutanvändaren, mot defekter i material och/eller tillverkning. Under denna period med begränsad garanti kommer produkterna att antingen repareras eller bytas enligt Fractal Designs gottfinnande. Garantianspråk måste returneras till ombudet som sålde produkten, med försändelsen förskottsbetald.

Garantin täcker inte:

- Produkter som har använts för uthyrning, felanvänts, hanterats vårdslöst eller använts på ett sådant sätt att det inte är i överensstämmelse med den angivna avsedda användningen.
- Produkter som skadats genom naturfenomen inklusive, men inte begränsat till, åskväder, brand, översvämning och jordbävning.
- Produkter vars serienummer har manipulerats eller tagits bort.
- Produkter som inte installerats i enlighet med instruktionsmanualen.

Fractal Design maximala ansvar är begränsat till det aktuella marknadsvärdet av produkten (nedskrivet värde, exklusive frakt, hantering och andra avgifter). Fractal Design är inte ansvarigt för någon annan skada eller förlust, inklusive men inte begränsat till utebliven vinst eller intäkt, förlorad data, eller följskador, även om Fractal Design har informerats om risken för sådana skador.

## Garanzia limitata e limitazioni di responsabilità

Questo prodotto è garantito per ventiquattro (24) mesi dalla data di consegna all'utente finale, contro difetti di materiale e/o di lavorazione. Entro questo periodo di garanzia limitata, il prodotto verrà riparato o sostituito a discrezione di Fractal Design. Le richieste di garanzia devono essere restituite all'agente che ha venduto il prodotto, con spedizione prepagata.

La garanzia non copre:

- Prodotti che sono stati utilizzati a scopo di noleggio, utilizzati in modo improprio, maneggiati con noncuranza o applicati in modo non conforme all'uso previsto dichiarato.
- Prodotti danneggiati da eventi naturali inclusi, ma non limitati a, fulmini, incendi, inondazioni e terremoti.
- Prodotti il cui numero di serie sia stato manomesso o rimosso.
- Prodotti che non sono stati installati in conformità al manuale dell'utente.

La massima responsabilità di Fractal Design è limitata al valore corrente di mercato del prodotto (valore ammortizzato, escluse spese di spedizione, movimentazione e altre spese). Fractal Design non sarà responsabile per qualsiasi altro danno o perdita, inclusi ma non limitati a perdita di profitto, entrate o dati, o danni incidentali o consequenziali, anche se Fractal Design è stata informata della possibilità di tali danni.

## 限定保証と責任制限

コンピュータケースは、素材および/または製造における欠陥に対して、最終消費者の元へ届いた日付から24ヶ月間保証されています。この限定保証期間内に、製品はFractal Designの裁量で修理されるか、交換されます。保証請求は製品を販売した代理店に元払いで返却する必要がありま

す。以下の場合は保証は適用されません。

- 製品が買貨の目的のために使われた、誤用された、不注意に扱われた、または明記された用途以外で利用された場合
- 製品が稲妻、火災、洪水、および地震を含むがこれらに限定されない天災により損傷した場合
- シリアル番号を改ざんまたは除去された製品。
- ユーザー マニュアルに従って取り付けられていない製品

Fractal Design の最大限の責任は、製品の現在の市場価値に制限されます (配送、取り扱い、その他の料金を除く減価)。Fractal Design は、損傷の可能性について通知を受けた場合でも、利益、収益、またはデータの損失、偶然または必然の損傷を含む、その他のいかなる損傷や紛失に対して責任を負いません。

## 有限质保及责任范围

产品保修期为终端用户交付之日起的二十四个月。若在正常使用时若出现任何非人为产生的损坏(针对的是材料和/或工艺上的缺陷)，经Fractal Design鉴定为产品本身的问题后，在此保修期内，由Fractal Design决定对此产品进行维修或是更换。保修申请请提交给销售产品的代理商处，运费预付。

- 产品用于出租用途，使用不当，处理不当或未按照既定的用途。
- 产品因自然灾害损坏，包括但不限于雷击，火灾，洪水和地震。
- 序列号已被篡改或删除的产品。
- 产品未按照使用说明书安装

Fractal Design的责任仅限于产品当前的市场价值（折旧价值，不包括运费、安装费和其它费用）。Fractal Design对于任何其它损坏或损失不承担任何责任，包括但不限于利润、收入或数据损失，意外或间接的损坏，即使Fractal Design已被告知可能会发生上述损坏的可能性。

## 產品保固服務說明

產品保修期為消費者購買日起的二十四個月。若正常使用時出現任何非人為而產生的損壞(針對的材料和/或工藝上的缺陷)，經Fractal Design鑒定為產品本身的問題後，在此保修期內，由Fractal Design決定對此產品進行維修或是更換。您可以向購買之經銷商提出保固申請(需要預付運費，詳情請洽經銷商)。

本保固不包含：

- 以租賃為目的產品、人為損壞或未按記載之用途應用及處理不當的產品。
- 因自然災害導致產品受損的情況，包括雷擊、火災、水災和地震等自然災害。
- 序號已修改或是移除的產品。
- 未依使用手冊安裝的產品

Fractal Design 需負的最大責任僅限產品的市場售價（折舊價值，含運費、處理費與其他費用）。Fractal Design 不需對其他損壞或損失負責，包括但不限於利潤、營收的損失或資料遺失、意外或後續損壞，即使 Fractal Design 已被告知這類可能損壞亦然。



© Fractal Design, All rights reserved.

Fractal Design, the Fractal Design logotypes, product names and other specific elements are trademarks of Fractal Design, registered in Sweden. Other product and company names mentioned herein may be trademarks of their respective companies. Contents and specifications as described or illustrated are subject to change without notice.

Fractal Gaming AB,  
Victor Hasselblads Gata 16A,  
S-421 31, Västra Frölunda, Sweden

Designed in Sweden  
[fractal-design.com](http://fractal-design.com)

Represented by:  
Authorised Rep Compliance Ltd.  
ARC House  
Thurnham  
Lancaster  
LA2 0DT  
UK