

BIBLE

Pour la Programmation des TVA

TK2300 TK1200, TK2200, TK5100, CE4700, CE4630, CE4250:	Page 2
SEC(S)300, SEC(S)2000 :	Page 6
TKT200, TE100, CE4050, TE2000 :	Page 11
CE6100, CET300, TK6000, K7000, TK6500 :	Page 17
TE2200, TE2400, TE3000, TE4000, TE4500 :	Page 21
TEM80 :	Page 25
110CR :	Page 26
CE2300 :	Page 27
SES400/3000, SEC450/3500	Page 29
SES10, SEG1	Page 36

Note :

Pour connaître les TVA déjà programmées dans la caisse enregistreuse, vous pouvez en PGM6 avoir le listing de celles-ci en tapant :

6 Sous total 325 Sous total

ou

2 Sous total Sous total (pour les caisses ne disposant pas de PGM6).

TK2300 TK1200, TK2200, TK5100, CE4700, CE4630 :

Programmation de la TVA 20 % (TVA1)

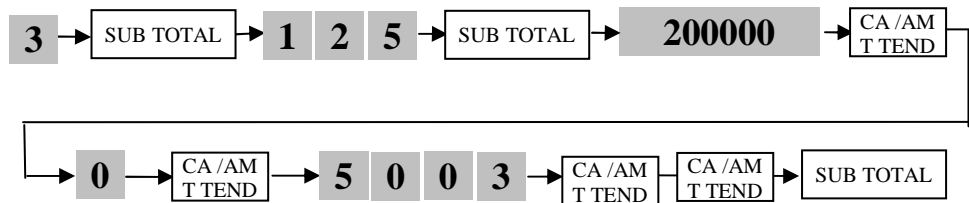
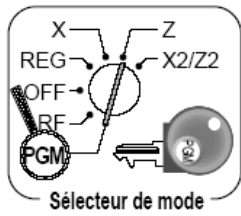

Programmation de la TVA 5.5 % (TVA2)

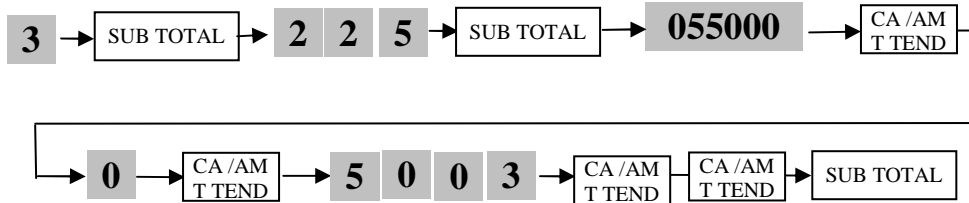
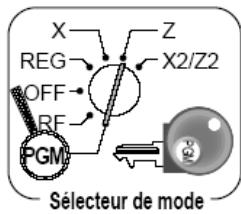

Programmation de la TVA 10 % (TVA3)

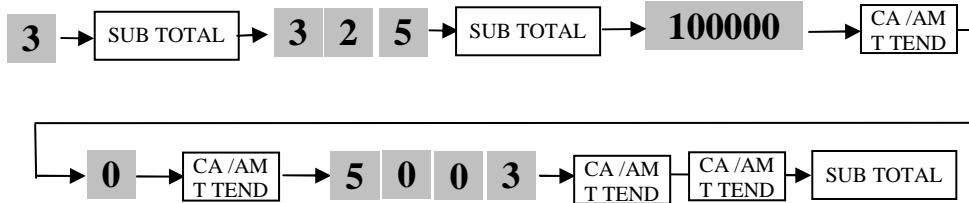
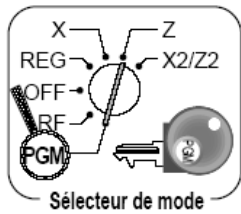

Affectation des TVA aux départements (rayon) et articles (PLU).

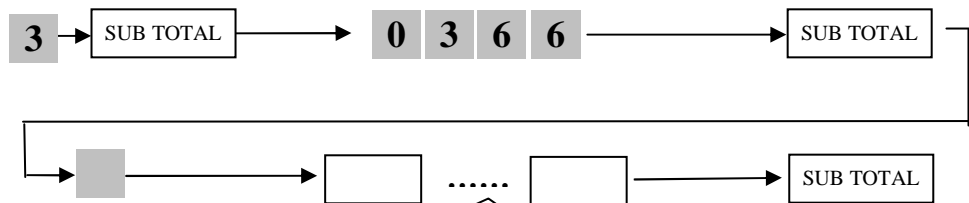
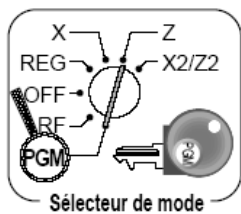

Saisir 1 pour 20%
Saisir 2 pour 5,5%
Saisir 3 pour 10%

Touches départements et articles à rattacher

Impression de la TVA 1, 2 et 3 sur les rapports périodiques

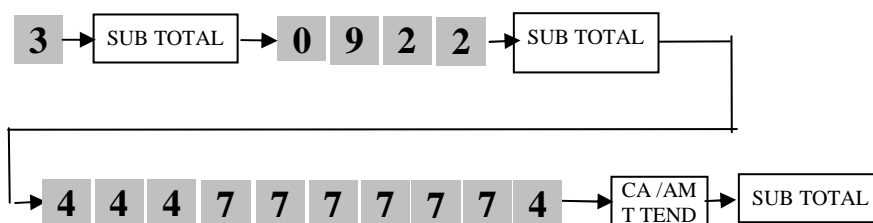
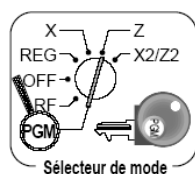

Programmation des libellés de TVA1 = 20%

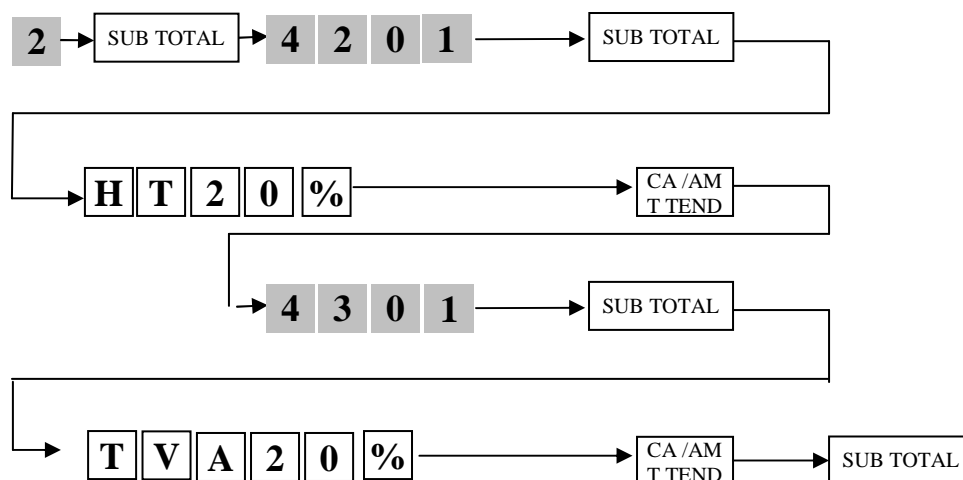
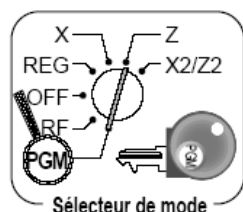

Programmation des libellés de TVA2 = 5,5%

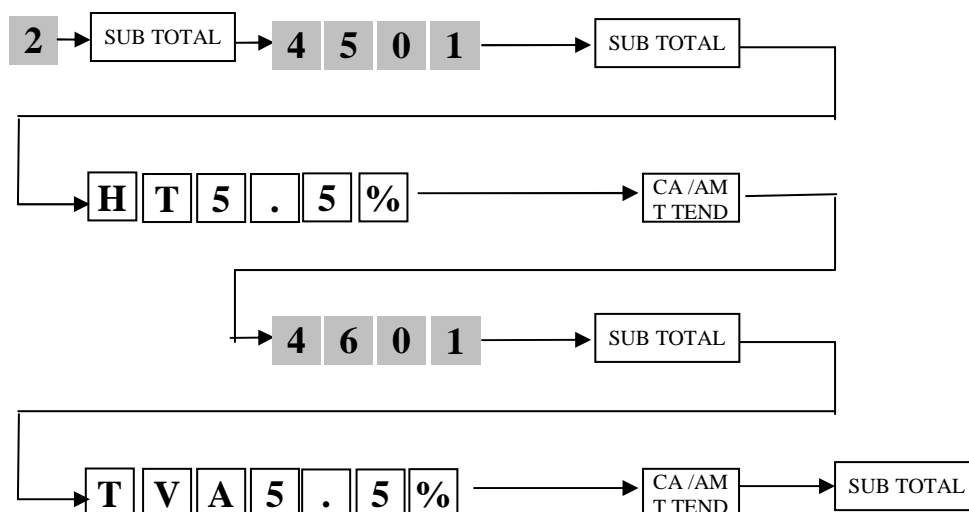
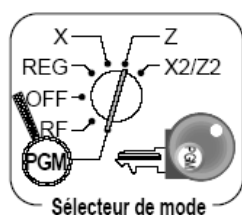

Programmation des libellés de TVA3 = 10%

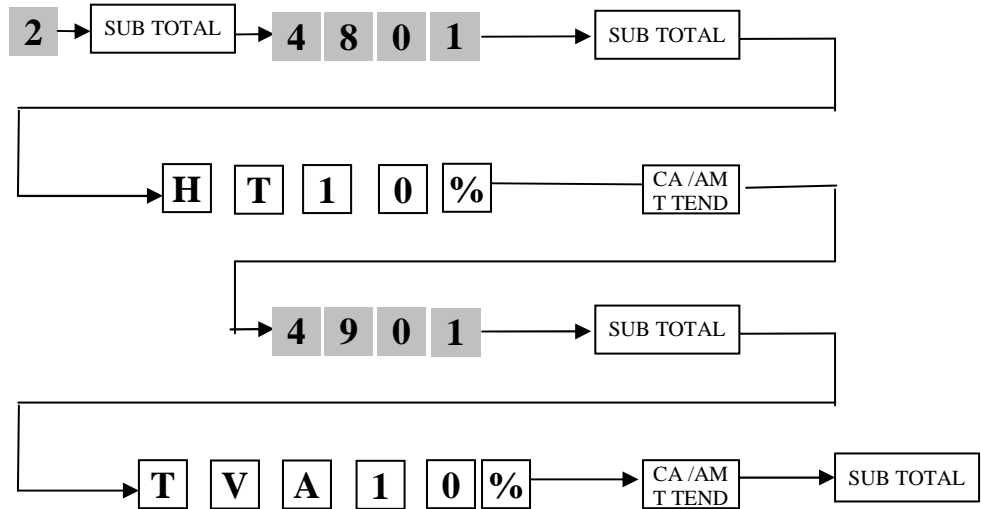
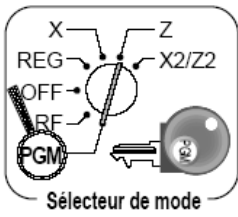

Comment saisir un texte ?

TK5100, TK2300

à	ó	ú	i	è	Γ	Π	Δ	Λ	Ξ	Σ	Φ
á	ó	ú	í	é	ι	ϋ	ϋ	ϋ	ϋ	ϋ	ϋ
â	ô	û		ê	Å	Ö	Û	ß	Ñ	Θ	
!		#	\$	%	&	'	()	•	ε	¥
1	2	3	4	5	6	7	8	9	0	—	lb
Q	W	E	R	T	Y	U	I	O	P	⊕	•
q	w	e	r	t	y	u	i	o	p	⊕	•
A	S	D	F	G	H	J	K	L	+	:	•
a	s	d	f	g	h	j	k	l	+	:	•
	Z	X	C	V	B	N	M		.	.	/
	z	x	c	v	b	n	m		.	.	/
CAP.	SHIFT	SPACE	SPACE	SPACE	SPACE	SPACE	SPACE	←	→	?	D&L

CE4700

1. Entrez les 4 chiffres correspondant au caractère
2. Validez chaque caractère entré par la touche du point décimal
3. Passer au caractère suivant

A	0110	a	0308	0	0100	ä	0604	⊕	1009
B	0111	b	0309	1	0101	í	0512	ˆ	0511
C	0112	c	0310	2	0102	ú	0511	€	0609
D	0113	d	0311	3	0103	ê	0510	ç	0608
E	0114	e	0312	4	0104	â	0509	ı	0007
F	0115	f	0313	5	0105	ã	0601	ıı	0008
G	0200	g	0314	6	0106	:	0706	ııı	0009
H	0201	h	0315	7	0107	è	0513	ı	0010
I	0202	i	0400	8	0108	é	0600	ı	0011
J	0203	j	0401	9	0109	ù	0603	ı	0012
K	0204	k	0402	.	0002	⊗	0702	N	0013
L	0205	l	0403	,	0307	(0613	N	0014
M	0206	m	0404	/	0001)	0614	N	0015
N	0207	n	0405	?	0304	→	0704	Fr	0006
O	0100	o	0406	!	0305	←	0705	À	0512
P	0208	p	0407	.	0306	ˆ	0606	ıı	0303
Q	0209	q	0408	+	0502	ó	0605	*	0703
R	0210	r	0409	-	0503	ü	0505	ı	0701
S	0211	s	0410		0607	ı	1000	ı	0615
T	0212	t	0411	ç	0610	ˆ	1001	ı	0700
U	0213	u	0412	N	0515	ˆ	1002	ˆ	0004
V	0214	v	0413	.	0003	ıı	1003	ıı	0504
W	0215	w	0414	ˆ	0506	ıı	1004	ó	0602
X	0300	x	0415	Ó	0507	ıı	1005	SPACE	0000
Y	0301	y	0500	Û	0508	⊕	1006	DOUBLE SIZE	1515
Z	0302	z	0501	ø	0005	ıı	1007	.	
				ß	0514	ıı	1008		

SEC(S)300, SEC(S)2000 :

Programmation de la TVA 20 % TVA1

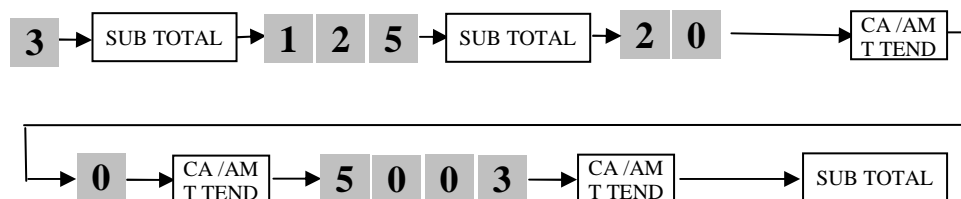
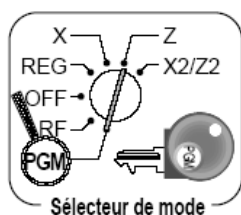

Programmation de la TVA 5.5 % TVA2

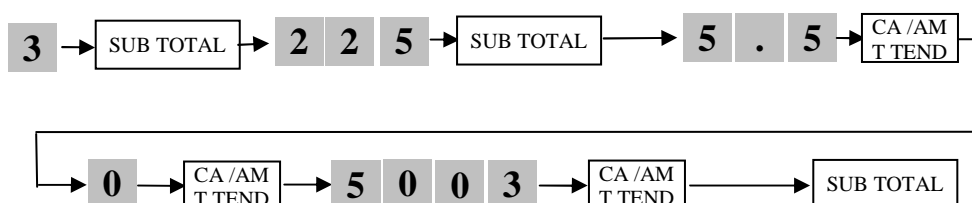
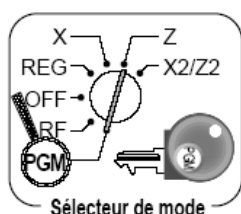

Programmation de la TVA 10 % TVA3

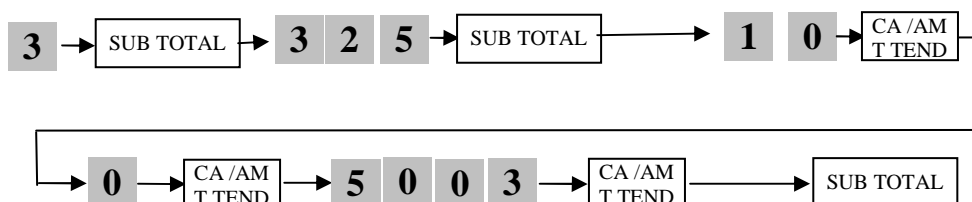
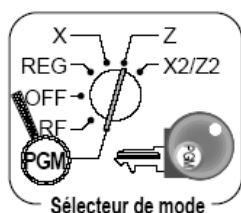

Affectation des TVA aux départements (rayon) et articles (PLU au clavier).

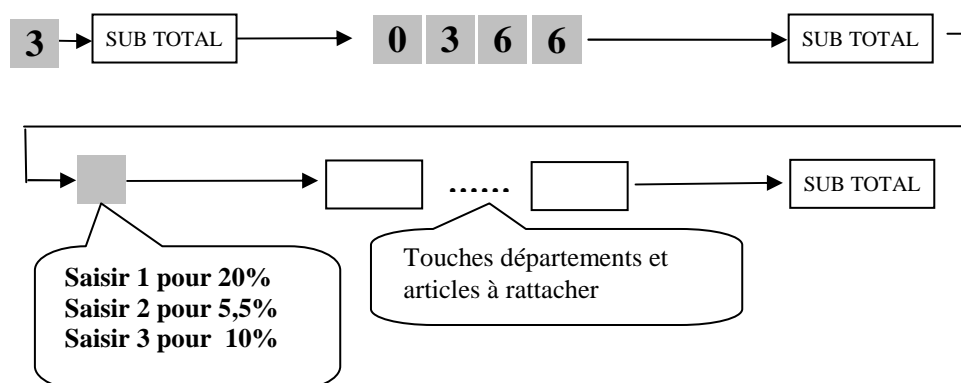
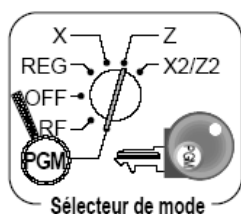

Affectation de la TVA aux PLU par code

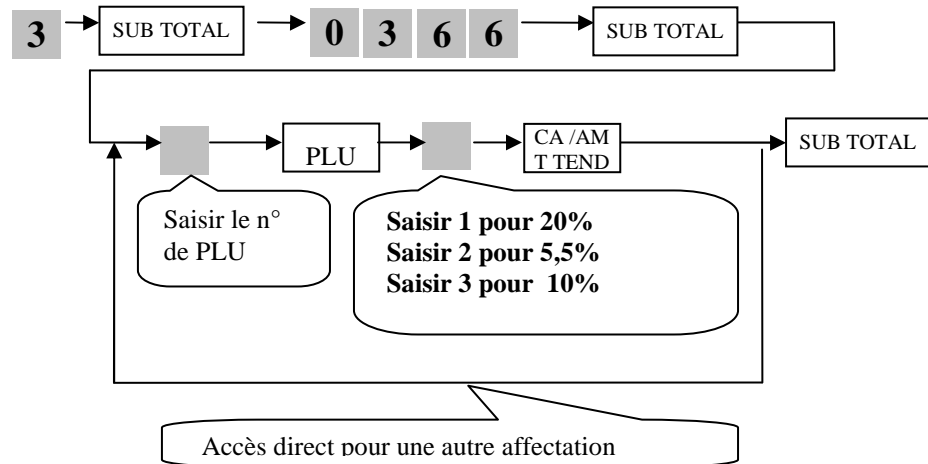
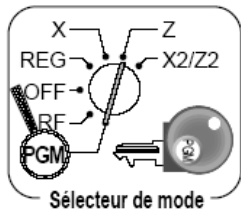

Impression de la TVA 1, 2 et 3 sur les rapports périodiques

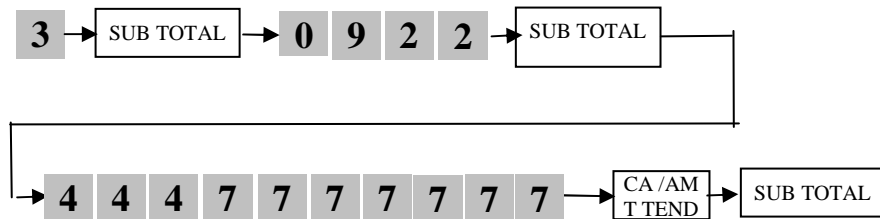
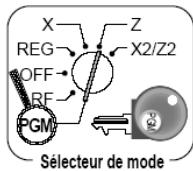

Programmation des libellés de TVA1 = 20%

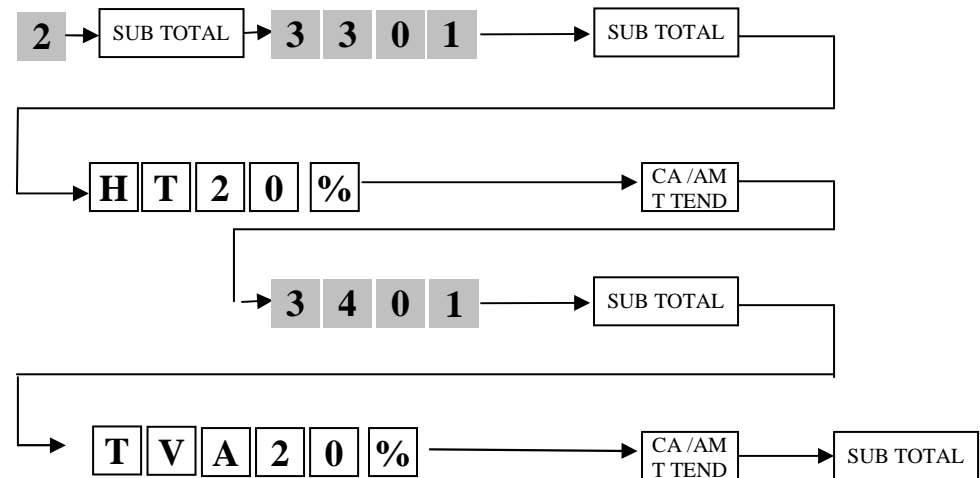
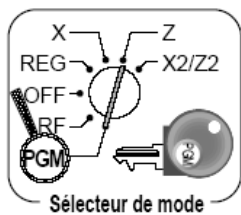

Programmation des libellés de TVA2 = 5,5%

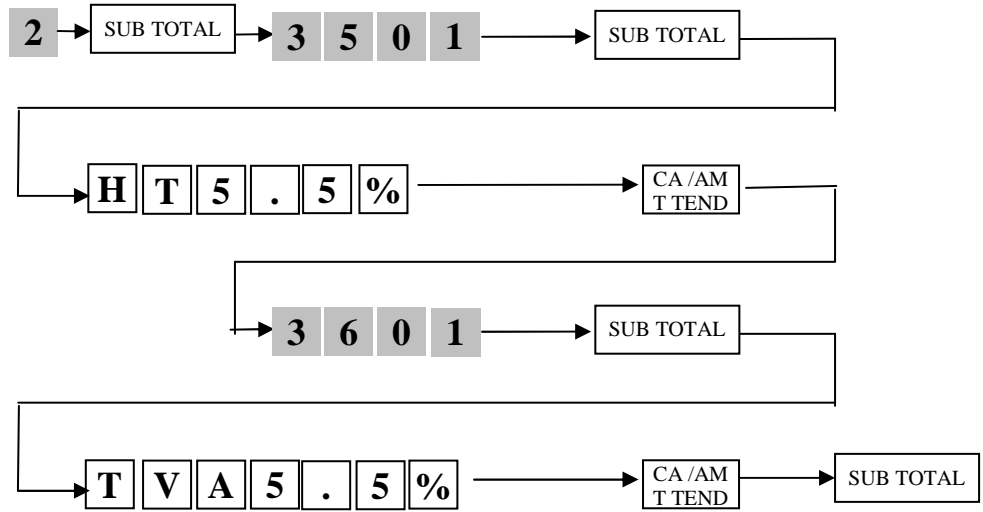
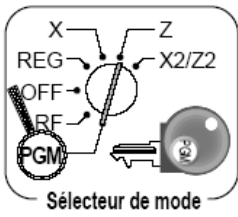

Programmation des libellés de TVA3 = 10%

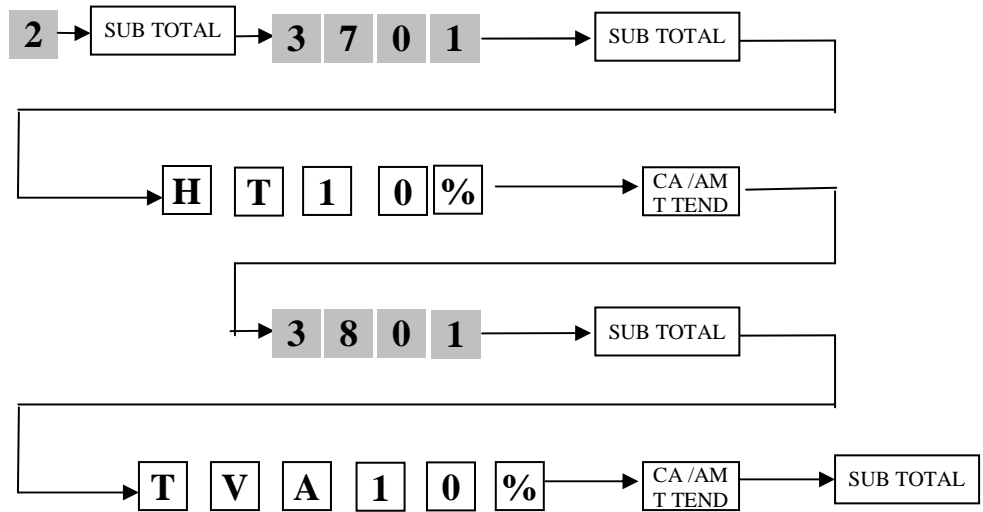
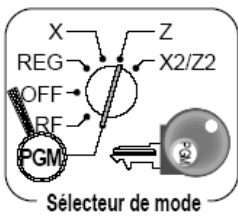

Comment saisir un texte ?

Pour saisir un texte, saisir les caractères sur les touches ci dessous. Les caractères sont également imprimés sur le devant des touches

Série SES :

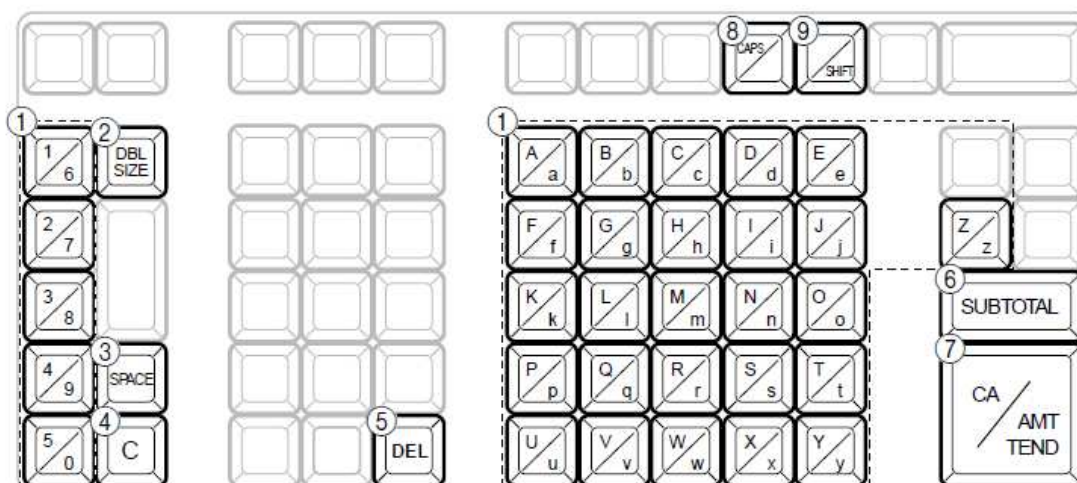

- ① **Touches alphabétiques**
Pour saisir des caractères.
- ② **Touche de doublement de taille des lettres**
Sert à doubler la taille du caractère suivant. Après la saisie d'un caractère au double de la taille, appuyer sur cette touche pour revenir à la taille de caractère normale.
- ③ **Touche d'espace**
Sert à insérer un espace.
- ④ **Touche d'effacement**
Sert à effacer tous les caractères programmés.
- ⑤ **Touche de suppression**
Sert à supprimer le dernier caractère entré, comme une touche Retour arrière.
- ⑥ **Touche de fin de programmation**
Sert à mettre fin à la programmation.
- ⑦ **Touche de saisie de caractères**
Sert à enregistrer les caractères programmés.
- ⑧ **Touche CAPS**
Fait basculer le clavier de minuscules au clavier de majuscules.
- ⑨ **Touche de bascule**
Sert à revenir du clavier de majuscules au clavier de minuscules.

Touche	Texte
7	7 @ - / : ! ? " () * # + , ^ ; < = > \$ ¥ % & [] ' { } . " : \ _ ' £ x ó i € \$ (espace)
8	A B C a b c 8 Ä Å Æ Á Â Ã Ä Ç â ä à ä æ á â ç
9	D E F d e f 9 ð É Ê Ë Ì Í Î Ï ð é ê ë è f
4	G H I g h i 4 Í Î Ï Ì ï î í 1
5	J K L j k l 5
6	M N O m n o 6 Ñ Ò Ó Ô Õ Ö ß ù ò ï ð ó ô õ
1	P Q R S p q r s 1 P ß ß
2	T U V t u v 2 Û Ü Ú Û Ü ü ù ú μ
3	W X Y Z w x y z 3 Ÿ ŷ ŷ
0	0
00	(curseur droit)
.	(Supprimer)

Si les caractères n'existent pas sur le clavier ci dessus, il est possible de trouver ces caractères sur le clavier numérique. Chaque'une de ses touches permet d'afficher des caractères. Le fonctionnement est similaire à la rédaction d'un SMS sur téléphone portable.

Exemple : pour afficher le caractère « , » (virgule), presser successivement 13 fois la touche 7

Série SEC :

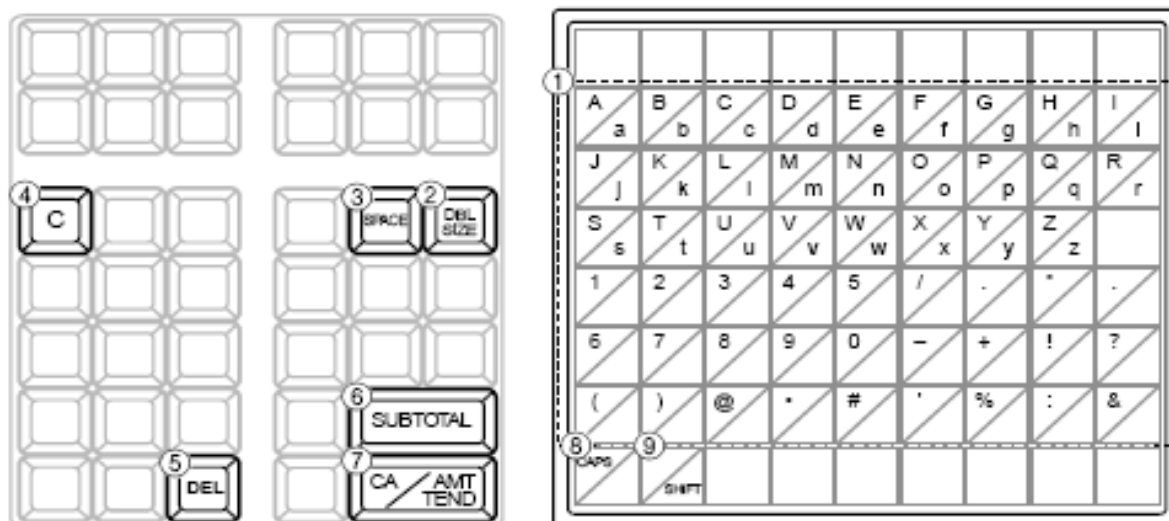

- ① **Touches alphabétiques**
Pour saisir des caractères.
- ② **Touche de doublement de taille des lettres**
Sert à doubler la taille du caractère suivant. Après la saisie d'un caractère au double de la taille, appuyer sur cette touche pour revenir à la taille de caractère normale.
- ③ **Touche d'espace**
Sert à insérer un espace.
- ④ **Touche d'effacement**
Sert à effacer tous les caractères programmés.
- ⑤ **Touche de suppression**
Sert à supprimer le dernier caractère entré, comme une touche Retour arrière.
- ⑥ **Touche de fin de programmation**
Sert à mettre fin à la programmation.
- ⑦ **Touche de saisie de caractères**
Sert à enregistrer les caractères programmés.
- ⑧ **Touche CAPS**
Fait basculer le clavier de minuscules au clavier de majuscules.
- ⑨ **Touche de bascule**
Sert à revenir du clavier de majuscules au clavier de minuscules.

Exemple :

Saisie " A p p l e J u i c e ",
 entrer <DBL><A> <DBL><Shift><p> <p> <l> <e> <Space> <CAPS><J> <Shift><u> <i> <c> <e> .

Pour TKT200, TE100, CE4050, TE2000 :

Programmation de la TVA 20 % (TVA1)

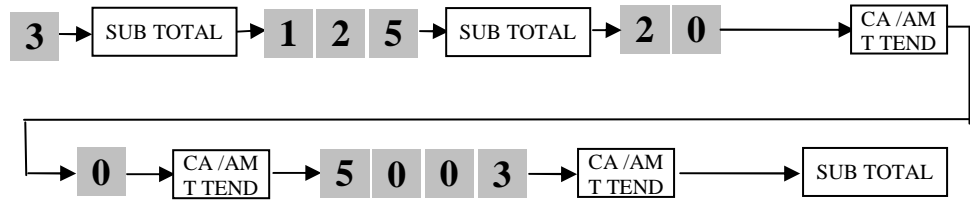
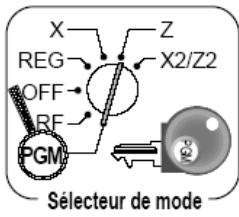

Programmation de la TVA 5.5 % (TVA2)

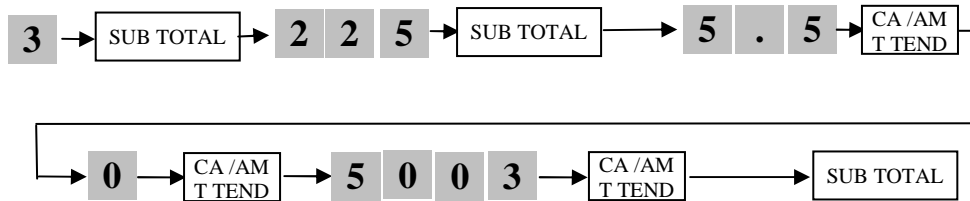
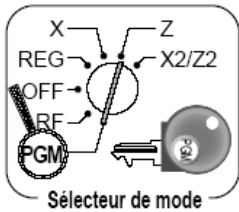

Programmation de la TVA 10 % TVA3

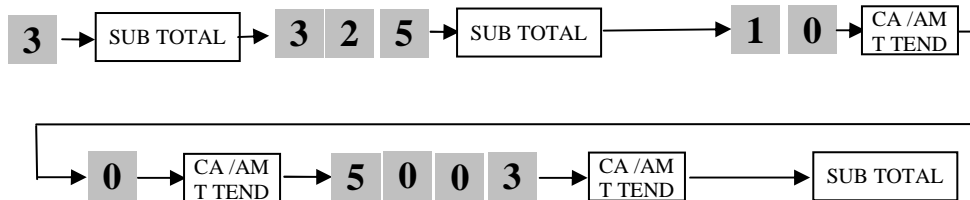
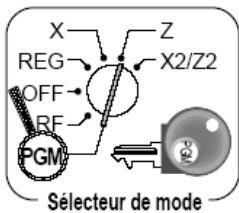

Affectation des TVA aux départements (rayon) et articles (PLU).

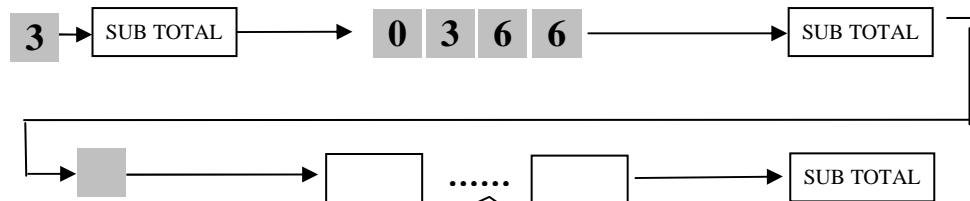
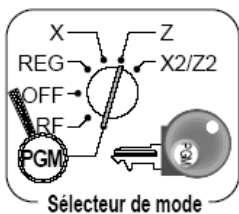

Saisir 1 pour 20%
Saisir 2 pour 5,5%
Saisir 3 pour 10% (sauf pour TE2000 saisir 4)

Touches départements et articles à rattacher

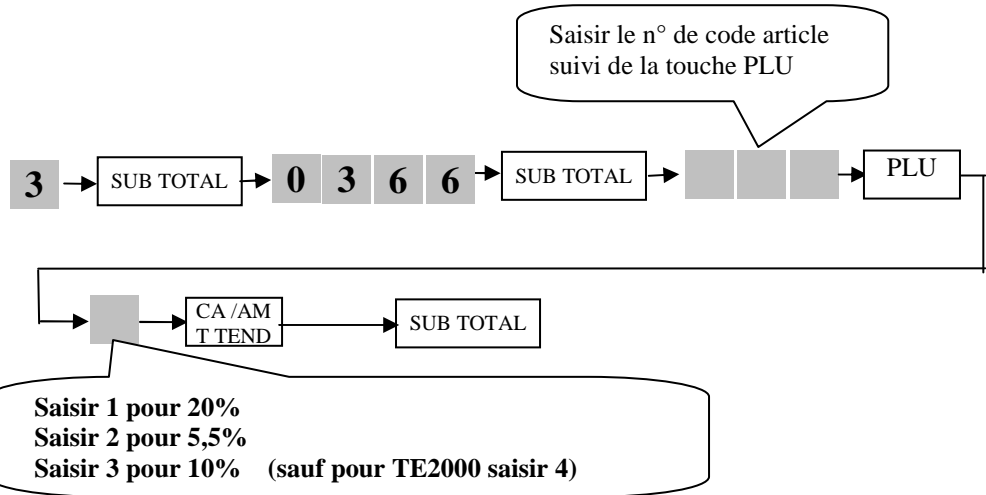
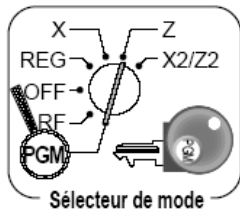

Programmation des libellés de TVA (TVA1 = 20%, TVA2 = 5,5%)

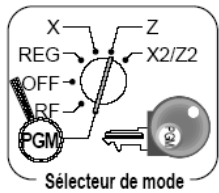

Pour effacer
Les caractères

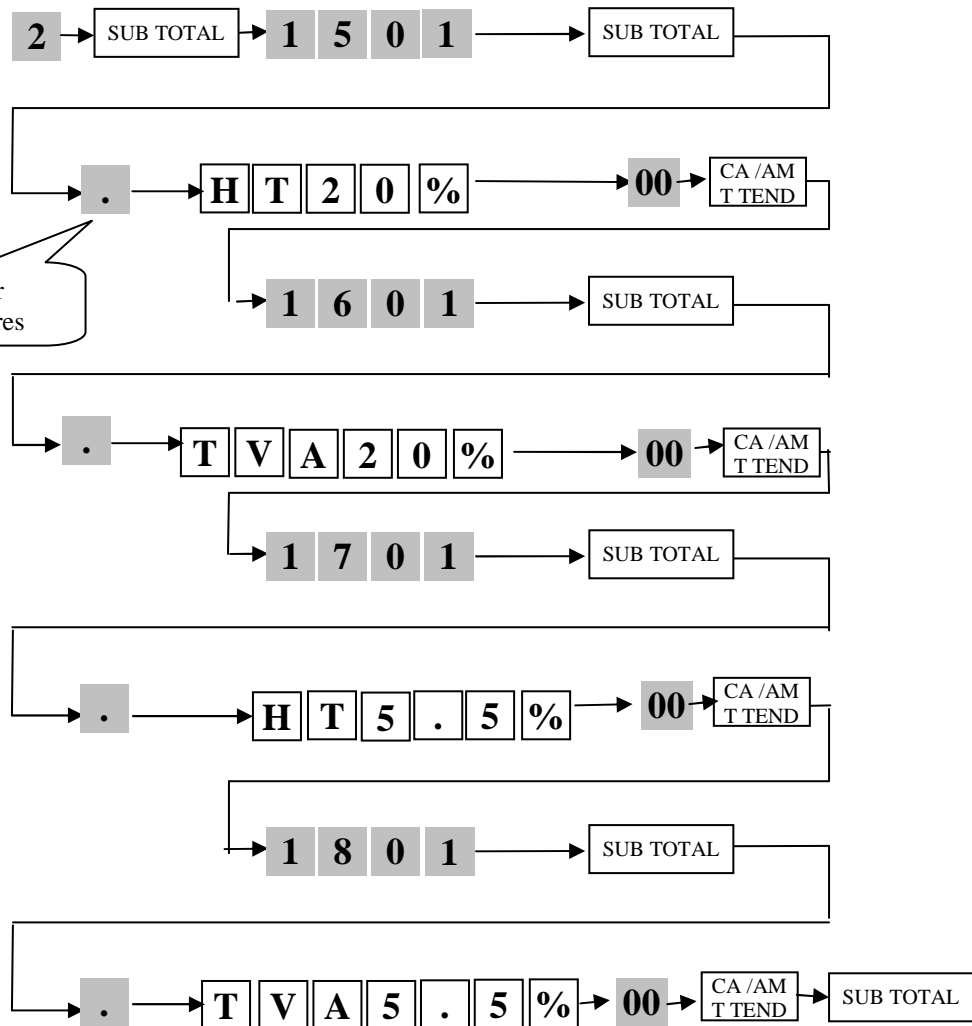

Attention : Pour les plus anciens modèles les n° de lignes peuvent avoir changés :
Vérifier en tapant sur PGM> 2 >Sous total > Sous total
1101 au lieu de 1501 ; 1201 au lieu de 1601 ;1301 au lieu de 1701 ;1401 au lieu de 1801

Programmation des libellés de TVA3 = 10%

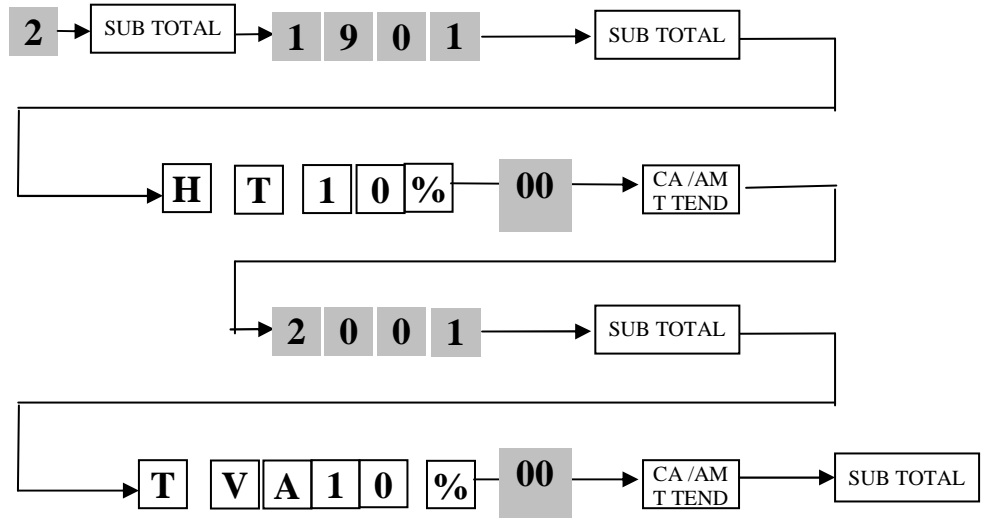
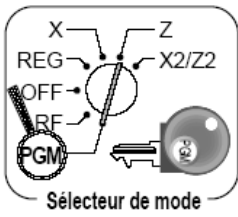

Attention : Pour les plus anciens modèles les n° de lignes peuvent avoir changés :
Vérifier en tapant sur PGM> 2 >Sous total > Sous total

Impression des TVA sur les rapports périodiques (sauf CE4050)

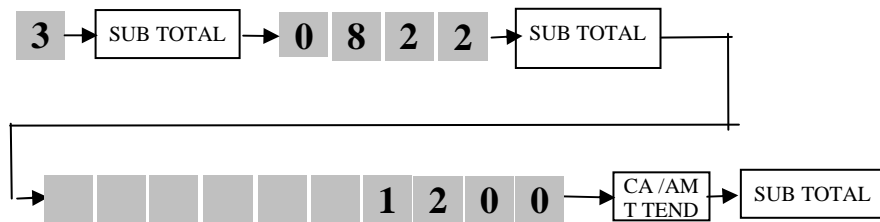
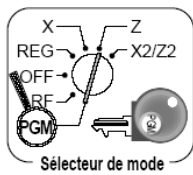

Comment saisir un texte ?

TE2000

La méthode devant être utilisée pour la saisie des descripteurs ou des messages (caractères) lors de la programmation est décrite ci-dessous.

Les caractères se spécifient par le clavier de caractères ou par des codes. Nous décrivons tout d'abord la saisie par le clavier de caractères et ensuite la saisie par codes.

Saisie par le clavier de caractères

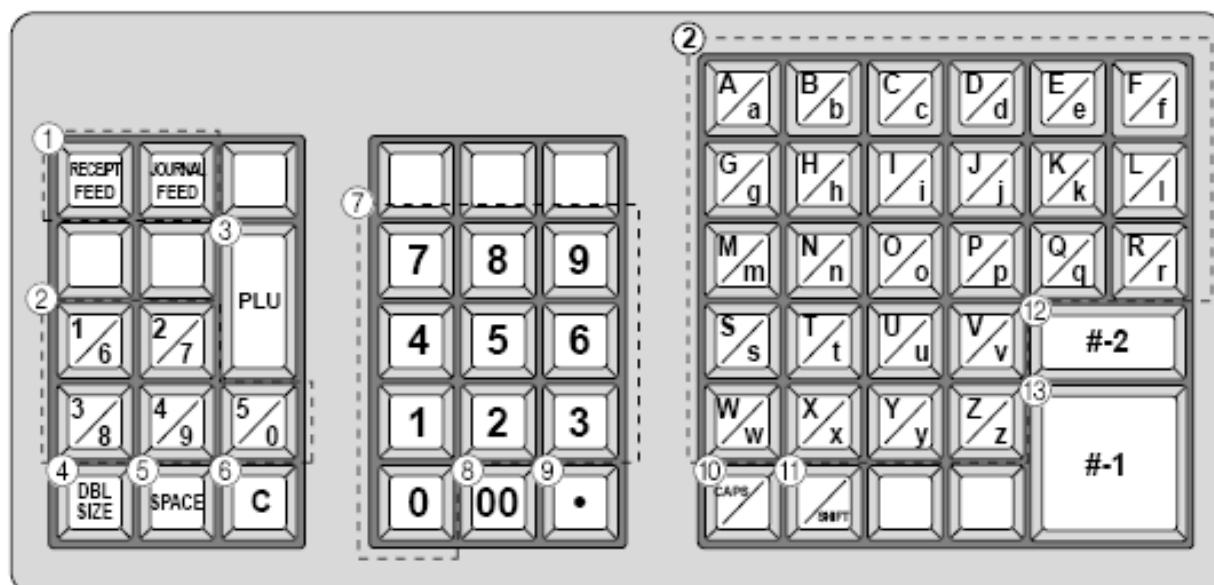

- ① **Touche d'avance**
Maintenir cette touche enfoncée pour faire avancer le papier de l'imprimante.
- ② **Clavier alphabétique**
Sert à saisir des caractères.
- ③ **Touche de PLU**
Sert à saisir des numéros de PLU.
- ④ **Touche de doublement de taille des lettres**
Sert à doubler la taille du caractère suivant. Il faut appuyer sur cette touche avant chaque caractère devant être doublé.
- ⑤ **Touche d'espacement**
Sert à insérer un espace.
- ⑥ **Touche d'effacement**
Sert à effacer tous les caractères programmés.
- ⑦ **Touches numériques**
Servent à saisir des codes de programmation, le numéro de mémoire et les codes de caractère.
- ⑧ **Touche de validation de caractère**
Sert à valider le caractère alphabétique saisi comme descripteur, le nom ou le message.
- ⑨ **Touche de retour en arrière/validation du code de caractère**
Sert à enregistrer le code de caractère (2 à 3 chiffres). Efface le dernier caractère saisi, comme une touche de retour en arrière.
- ⑩ **Touche CAPS**
Fait basculer le clavier de minuscules au clavier de majuscules.
- ⑪ **Touche de bascule**
Sert à revenir du clavier de majuscules au clavier de minuscules.
- ⑫ **Touche de fin de programmation**
Sert à mettre fin à la programmation.
- ⑬ **Touche de saisie de caractères**
Sert à enregistrer les caractères programmés.

Exemple:

Pour programmer "Apple Juice",
Saisir "DBL SIZE", "A", "SHIFT", "p", "p", "l", "e", "SPACE", "CAPS", "J", "SHIFT", "u", "i", "c", "e".

TKT200

La méthode devant être utilisée pour la saisie des descripteurs ou des messages (caractères) lors de la programmation est décrite ci-dessous.

Les caractères se spécifient par le clavier de caractères ou par des codes. Nous décrivons tout d'abord la saisie par le clavier de caractères et ensuite la saisie par codes.

Saisie par le clavier de caractères

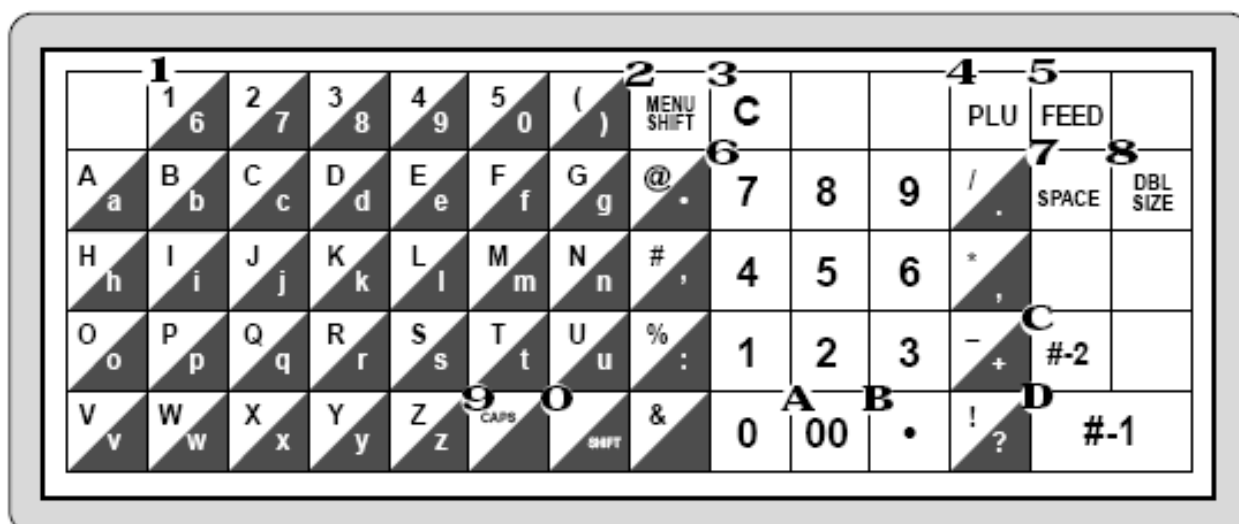

1 Clavier alphabétique

Sert à saisir des caractères.

2 Touche de basculement de menu

Cette touche sert à basculer des numéros de PLU fixes 1 à 30 aux numéros 31 à 60 ou 61 à 90.

3 Touche d'effacement

Sert à effacer tous les caractères programmés.

4 Touche de PLU

Sert à saisir des numéros de PLU.

5 Touche d'avance

Maintenir cette touche enfoncée pour faire avancer le papier de l'imprimante.

6 Touches numériques

Servent à saisir des codes de programmation, le numéro de mémoire et les codes de caractère.

7 Touche d'espace

Sert à insérer un espace.

8 Touche de doublement de taille des lettres

Sert à doubler la taille du caractère suivant. Il faut appuyer sur cette touche avant chaque caractère devant être doublé.

Exemple:

Pour programmer "Apple Juice",
Saisir "DBL SIZE", "A", "SHIFT", "p", "p", "l", "e", "SPACE", "CAPS", "J", "SHIFT", "u", "i", "c", "e".

9 Touche CAPS

Fait basculer le clavier de minuscules au clavier de majuscules.

O Touche de bascule

Sert à revenir du clavier de majuscules au clavier de minuscules.

A Touche de validation de caractère

Sert à valider le caractère alphabétique saisi comme descripteur, le nom ou le message.

B Touche de retour en arrière/validation du code de caractère

Sert à enregistrer le code de caractère (2 à 3 chiffres). Efface le dernier caractère saisi, comme une touche de retour en arrière.

C Touche de fin de programmation

Sert à mettre fin à la programmation.

D Touche de saisie de caractères

Sert à enregistrer les caractères programmés.

TE100

La méthode devant être utilisée pour la saisie des descripteurs ou des messages (caractères) lors de la programmation est décrite ci-dessous.

Les caractères se spécifient par le clavier de caractères ou par des codes. Nous décrivons tout d'abord la saisie par le clavier de caractères et ensuite la saisie par codes.

Saisie par le clavier de caractères

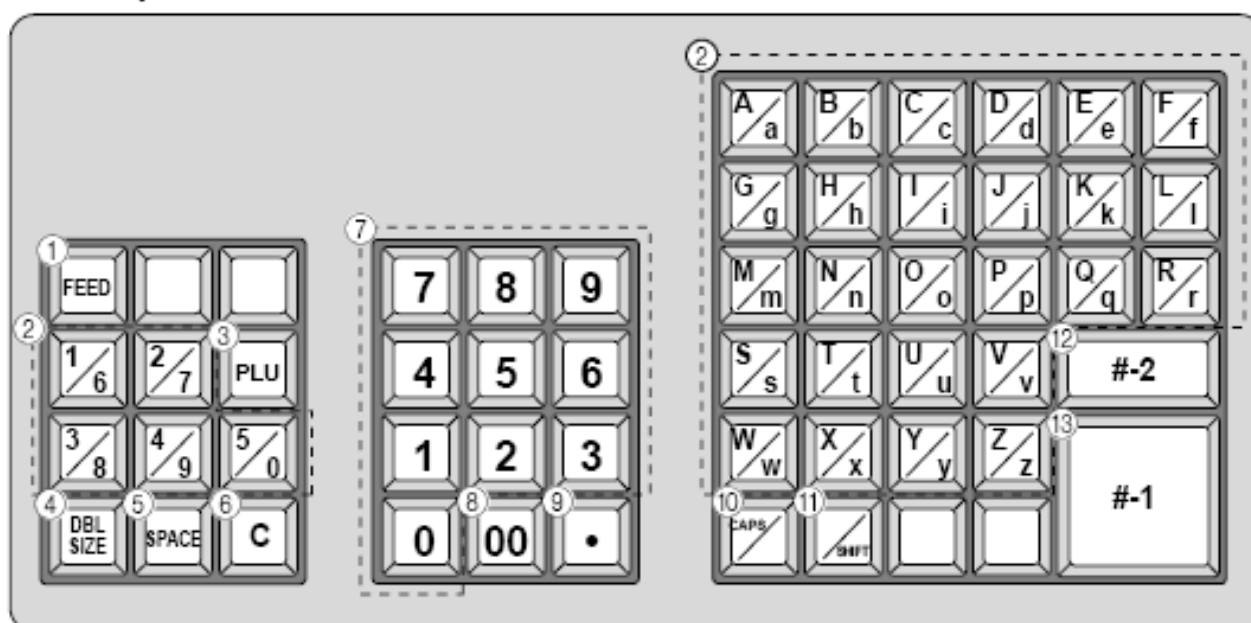

- ① **Touche d'avance**
Maintenir cette touche enfoncée pour faire avancer le papier de l'imprimante.
- ② **Clavier alphabétique**
Sert à saisir des caractères.
- ③ **Touche de PLU**
Sert à saisir des numéros de PLU.
- ④ **Touche de doublement de taille des lettres**
Sert à doubler la taille du caractère suivant. Il faut appuyer sur cette touche avant chaque caractère devant être doublé.
- ⑤ **Touche d'espacement**
Sert à insérer un espace.
- ⑥ **Touche d'effacement**
Sert à effacer tous les caractères programmés.
- ⑦ **Touches numériques**
Servent à saisir des codes de programmation, le numéro de mémoire et les codes de caractère.
- ⑧ **Touche de validation de caractère**
Sert à valider le caractère alphabétique saisi comme descripteur, le nom ou le message.
- ⑨ **Touche de retour en arrière/validation du code de caractère**
Sert à enregistrer le code de caractère (2 à 3 chiffres). Efface le dernier caractère saisi, comme une touche de retour en arrière.
- ⑩ **Touche CAPS**
Fait basculer le clavier de minuscules au clavier de majuscules.
- ⑪ **Touche de bascule**
Sert à revenir du clavier de majuscules au clavier de minuscules.
- ⑫ **Touche de fin de programmation**
Sert à mettre fin à la programmation.
- ⑬ **Touche de saisie de caractères**
Sert à enregistrer les caractères programmés.

Exemple:

Pour programmer "Apple Juice",
Saisir "DBL SIZE", "A", "SHIFT", "p", "p", "l", "e", "SPACE", "CAPS", "J", "SHIFT", "u", "i", "c", "e".

Pour CE6100 :

Programmation de la TVA 20 % (TVA1)

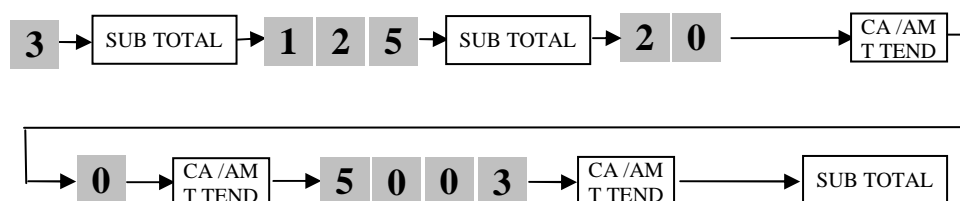
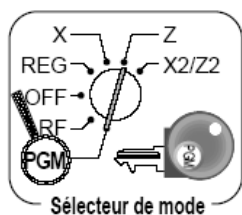

Programmation de la TVA 5.5 % (TVA2)

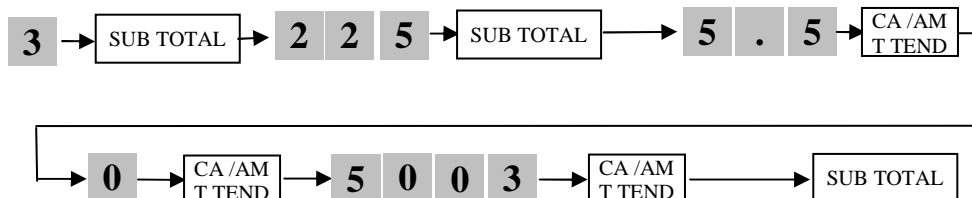
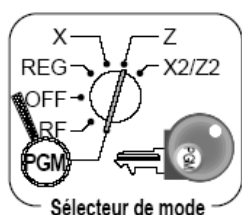

Programmation de la TVA 10 % TVA3

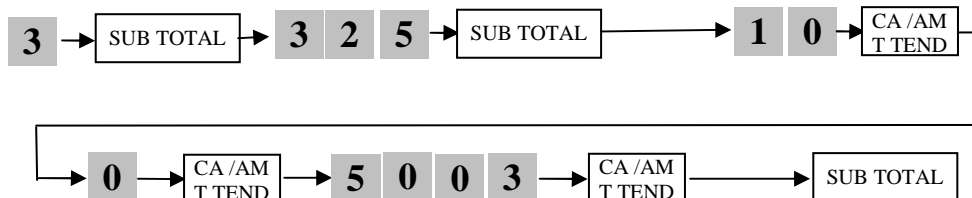
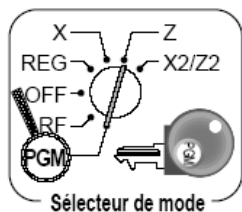

Affectation des TVA aux départements (rayon) et articles (PLU).

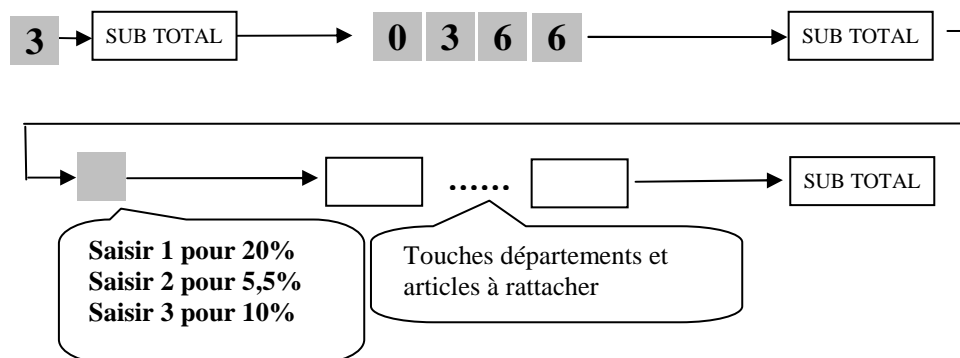
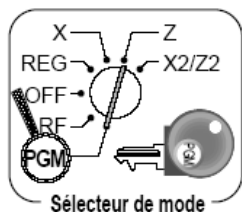

Programmation des libellés de TVA (TVA1 = 20%, TVA2 = 5,5%)

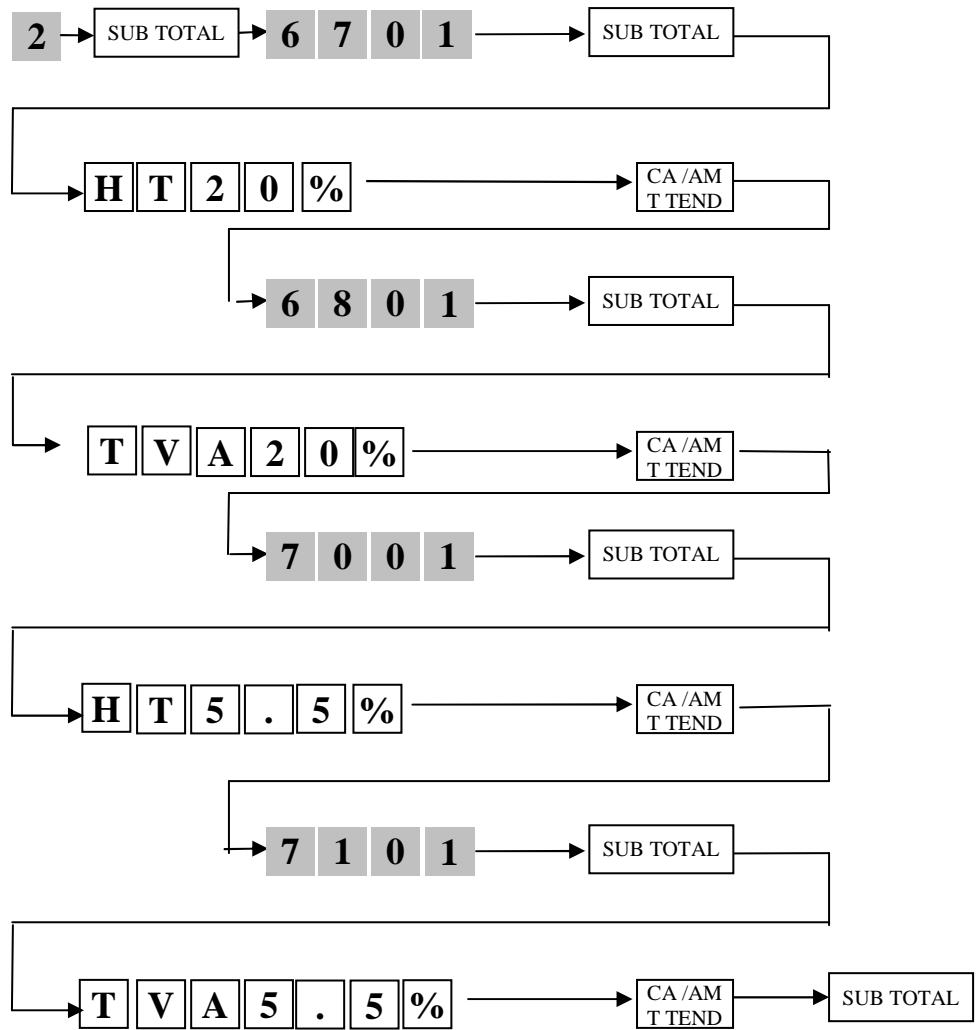
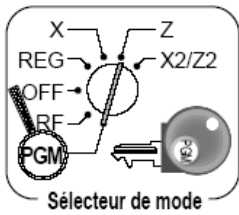

Programmation des libellés de TVA3 = 10%

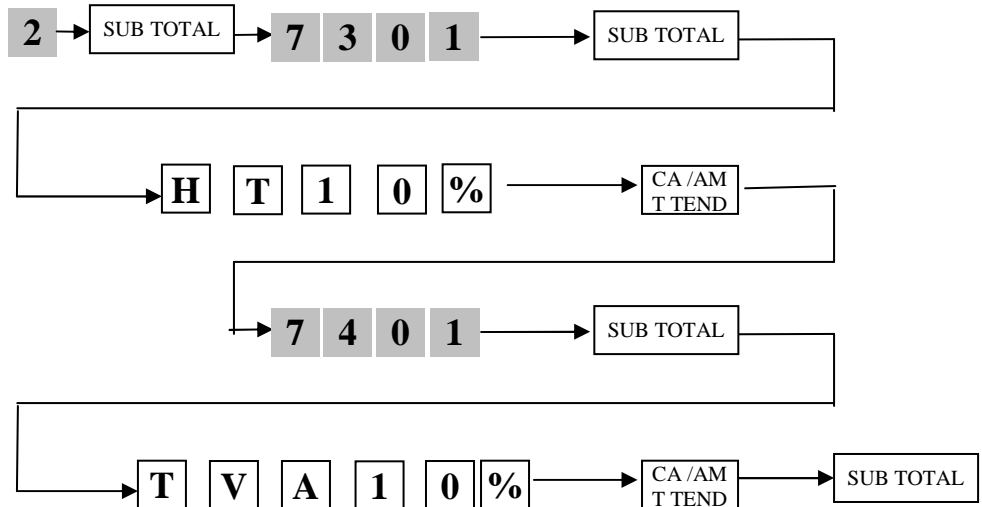
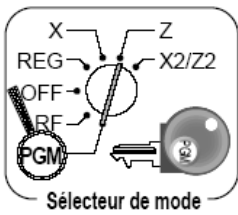

Impression de la TVA 1,2 et 3 sur les rapports périodiques

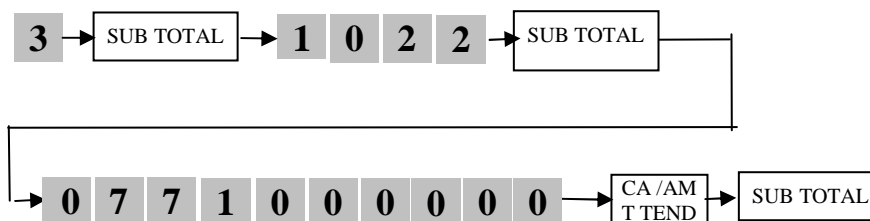
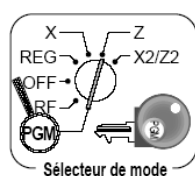

Comment saisir un texte ?

Cette partie décrit la méthode de saisie des descripteurs ou des messages (caractères) sur la caisse enregistreuse lors de la programmation.

Les caractères sont spécifiés par le clavier de caractères ou par leurs codes. L'emploi du clavier de caractères est décrite dans la première partie et la méthode de saisie par le code de caractère dans la seconde partie.

Utilisation du clavier de caractères

Exemple:

Saisir " P p l e J u i c e " .
 Taper "DBL" "A" "SHIFT" "p" "p" "i" "e" "SPACE" "SHIFT" "SHIFT" "J" "SHIFT" "u" "i" "c" "e" "00" .

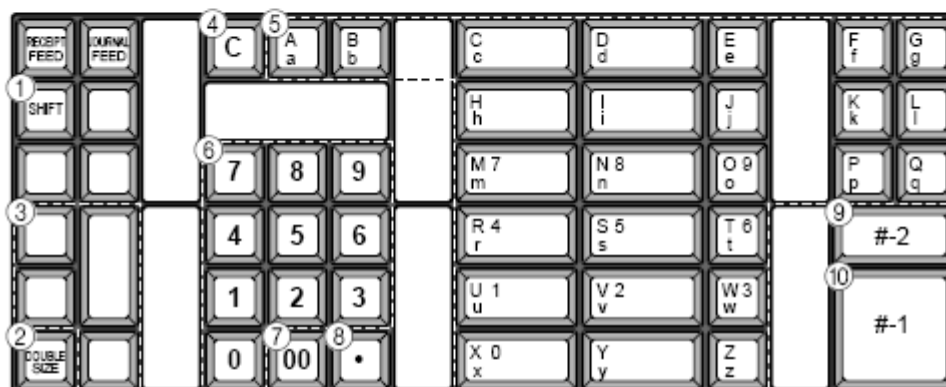

- ① **Touche de changement de caractères**
 Cette touche sert à sélectionner successivement les caractères majuscules, minuscules ou les caractères numériques.
- ② **Touche de doublement de taille des caractères**
 Spécifie un doublement de taille du caractère suivant. Appuyer sur cette touche pour chaque caractère dont la taille doit être doublée.
- ③ **Touche d'espacement**
 Sert à insérer un espace.
- ④ **Touche d'effacement**
 Sert à effacer tous les caractères saisis dans la programmation.
- ⑤ **Touches alphabétiques**
 Servent à saisir des caractères alphabétiques.
- ⑥ **Touches numériques**
 Servent à saisir des codes de programme, les numéros de mémoire et les codes de caractères.
- ⑦ **Touche de validation de caractères**
 Sert à valider le descripteur, le nom ou le message saisi.
- ⑧ **Touche de retour/validation de code de caractère**
 Sert à enregistrer un caractère codé (2 ou 3 chiffres). Annule le dernier caractère saisi, comme une touche de retour. (N'annule pas la saisie de la touche de doublement de taille.)
- ⑨ **Touche de fin de programme**
 Sert à terminer la programmation.
- ⑩ **Touche d'enregistrement de caractères**
 Sert à enregistrer les caractères programmés.

Saisie de caractères par leur code

Pour saisir chaque caractère, choisir le code de caractère dans la liste de codes de caractères ci-dessous et appuyer sur la touche **■** pour le valider. Lorsque tous les caractères ont été saisis, appuyer sur la touche **00** pour les enregistrer.

Exemple:

Saisir " **¶** **ρ** **ρ** **l** **e** **J** **u** **i** **c** **e** " ,
 Taper " 255 **■** 65 **■** 112 **■** 112 **■** 108 **■** 101 **■** 32 **■** 74 **■** 117 **■** 105 **■** 99 **■** 101 **■** 00 " ,

Liste des codes de caractères

Caractère	Code	Caractère	Code	Caractère	Code	Caractère	Code	Caractère	Code	Caractère	Code	Caractère	Code
Espace	32	0	48	0	64	P	80	`	96	ρ	112	Ç	128
!	33	1	49	À	65	Q	81	a	97	q	113	ü	129
"	34	2	50	B	66	R	82	b	98	r	114	é	130
#	35	3	51	C	67	S	83	c	99	s	115	â	131
\$	36	4	52	D	68	T	84	d	100	t	116	ä	132
%	37	5	53	E	69	U	85	e	101	u	117	à	133
&	38	6	54	F	70	V	86	f	102	v	118	å	134
'	39	7	55	G	71	W	87	g	103	w	119	ç	135
<	40	8	56	H	72	X	88	h	104	x	120	ê	136
>	41	9	57	I	73	Y	89	i	105	y	121	ë	137
*	42	:	58	J	74	Z	90	j	106	z	122	è	138
+	43	;	59	K	75	[91	k	107	{	123	ÿ	139
,	44	<	60	L	76	\	92	l	108		124	î	140
-	45	=	61	M	77]	93	m	109	}	125	ï	141
.	46	>	62	N	78	^	94	n	110	~	126	ÿ	142
/	47	?	63	O	79	_	95	o	111		127	ÿ	143
É	144	á	160	ÿ	176	ˆ	192	ò	208	ó	224	–	240
Æ	145	í	161	ÿ	177	ˆ	193	ð	209	β	225	±	241
Ĥ	146	ó	162	ÿ	178	ˆ	194	ē	210	ô	226	…	242
ô	147	ú	163	ı	179	ˆ	195	ē	211	ò	227	‰	243
ö	148	ñ	164	ı	180	ˆ	196	ē	212	õ	228	‰	244
ò	149	ñ	165	Á	181	ˆ	197	ē	213	ö	229	§	245
û	150	ª	166	Â	182	ã	198	î	214	µ	230	÷	246
ü	151	º	167	Ã	183	ä	199	ï	215	þ	231	„	247
ÿ	152	¸	168	Ä	184	å	200	ÿ	216	ð	232	°	248
ö	153	9	169	Å	185	æ	201	ı	217	ó	233	“	249
Û	154	ˆ	170	ı	186	å	202	ˆ	218	ö	234	•	250
ø	155	½	171	ı	187	æ	203	‰	219	ó	235	ˆ	251
£	156	¼	172	ı	188	ˆ	204	‰	220	ü	236	ˆ	252
ø	157	ı	173	ı	189	ˆ	205	ı	221	ı	237	ˆ	253
×	158	€	174	ı	190	ı	206	ı	222	ˆ	238	ı	254
f	159	»	175	ı	191	ı	207	ı	223	ˆ	239	Double null	255

Pour les TE2200, TE2400, TE3000, TE4000, TE4500 :

Programmation de la TVA 20 % (TVA1)

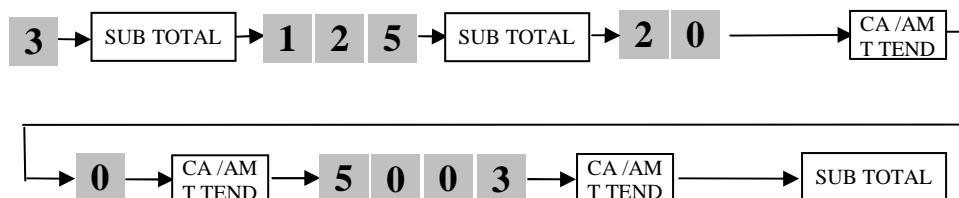
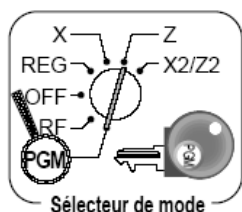

Programmation de la TVA 5.5 % (TVA2)

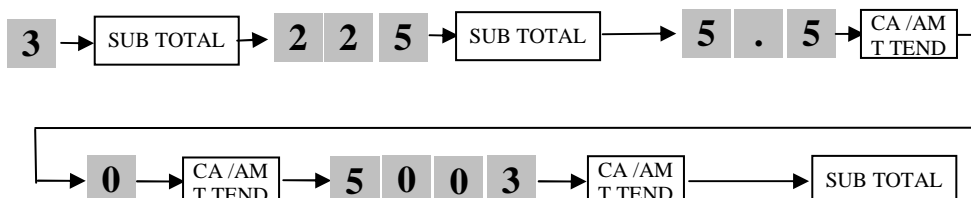
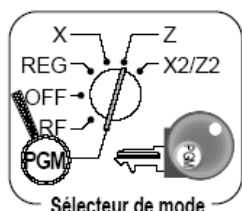

Programmation de la TVA 10 % (TVA3)

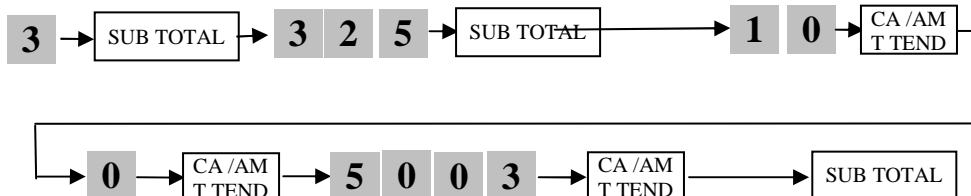
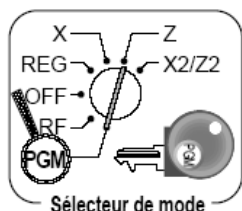

Affectation des TVA aux départements (rayon) et articles (PLU).

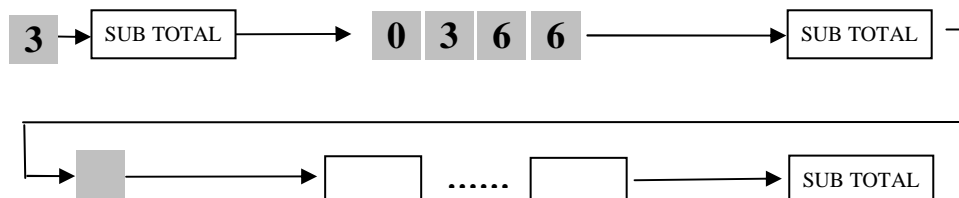
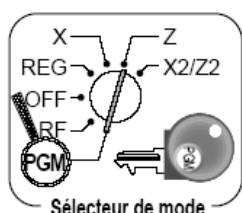

Saisir 1 pour 20%
Saisir 2 pour 5,5%
Saisir 3 pour 10 %

Touches départements et articles à rattacher

Programmation des libellés de TVA (TVA1 = 20%, TVA2 = 5,5%)

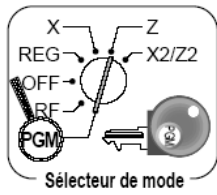

Pour effacer
Les caractères

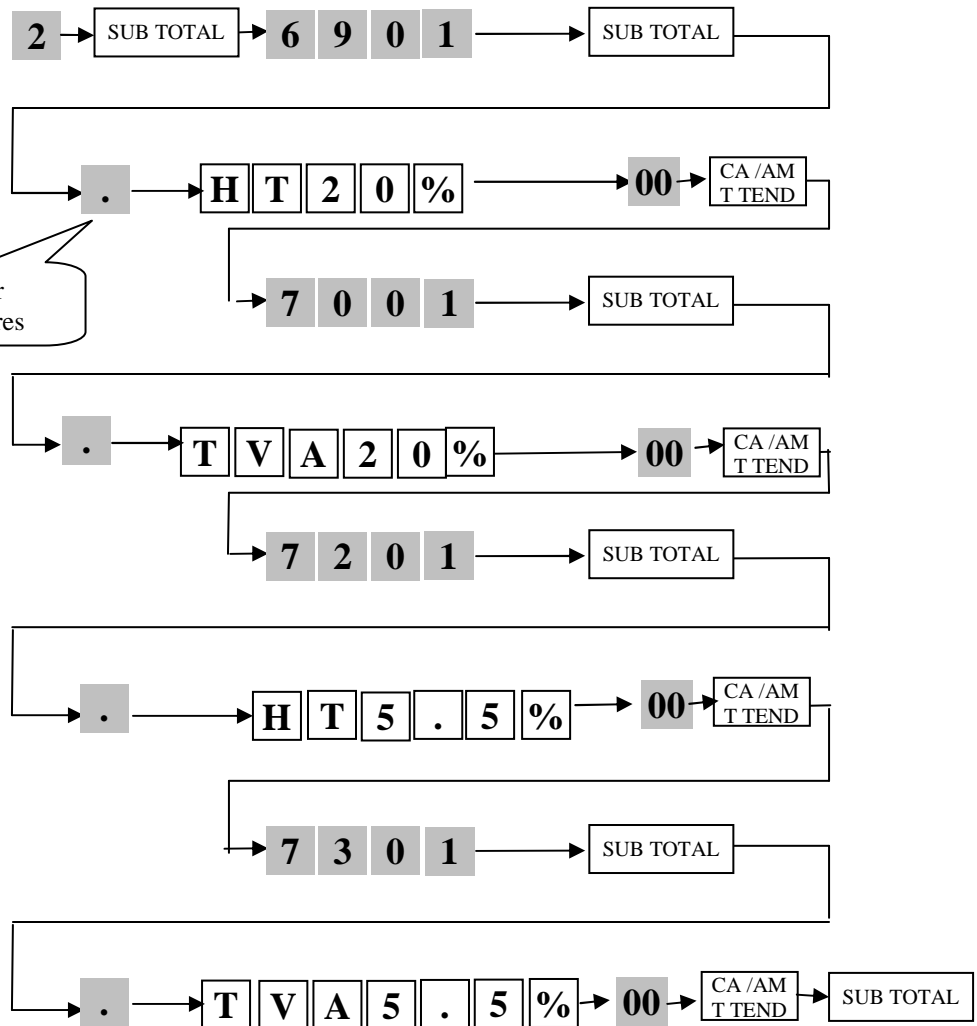

Programmation des libellés de TVA3 = 10%

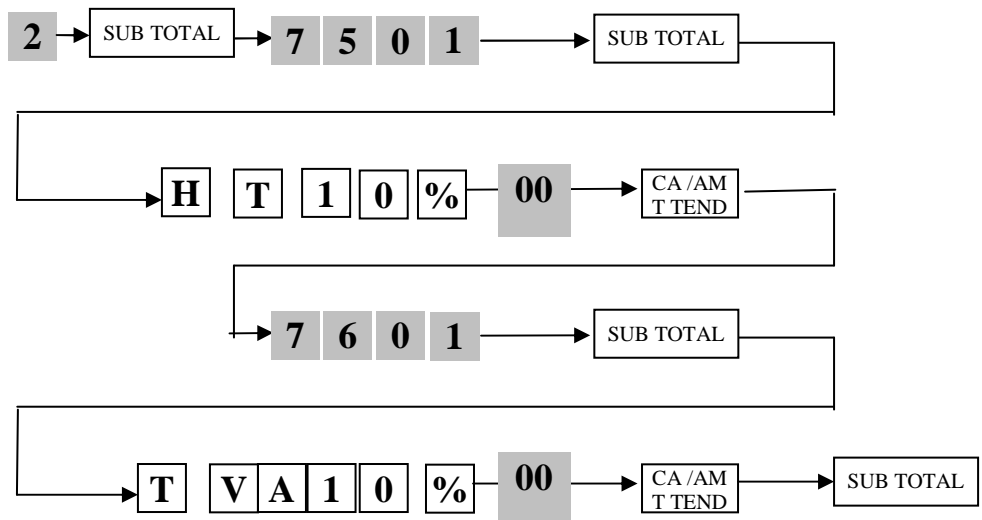
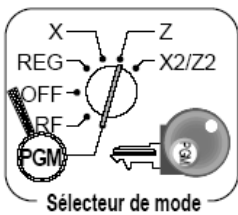

Impression de la TVA 1, 2 et 3 sur les rapports périodiques

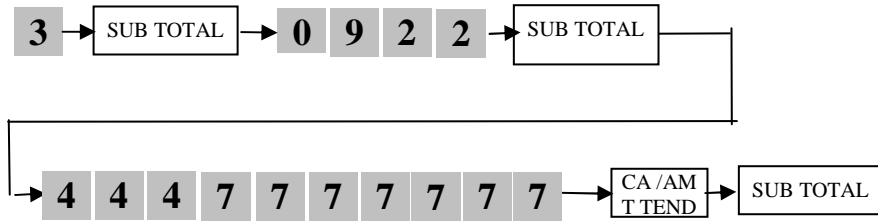
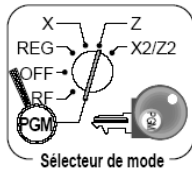

Comment saisir un texte ?

Pour saisir un texte, saisir les caractères sur les touches ci dessous. Les caractères sont également imprimés sur le devant des touches

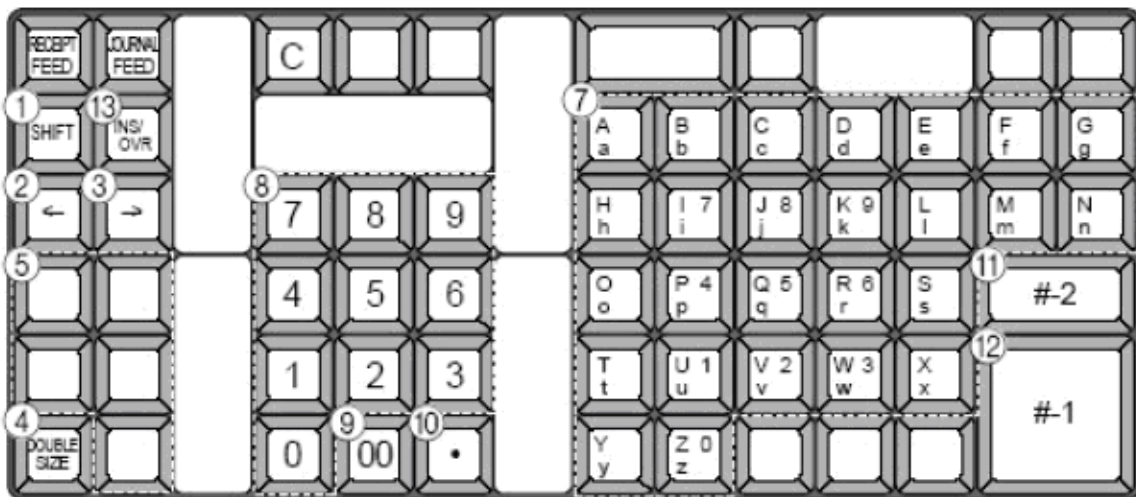

TE-2200 Eu

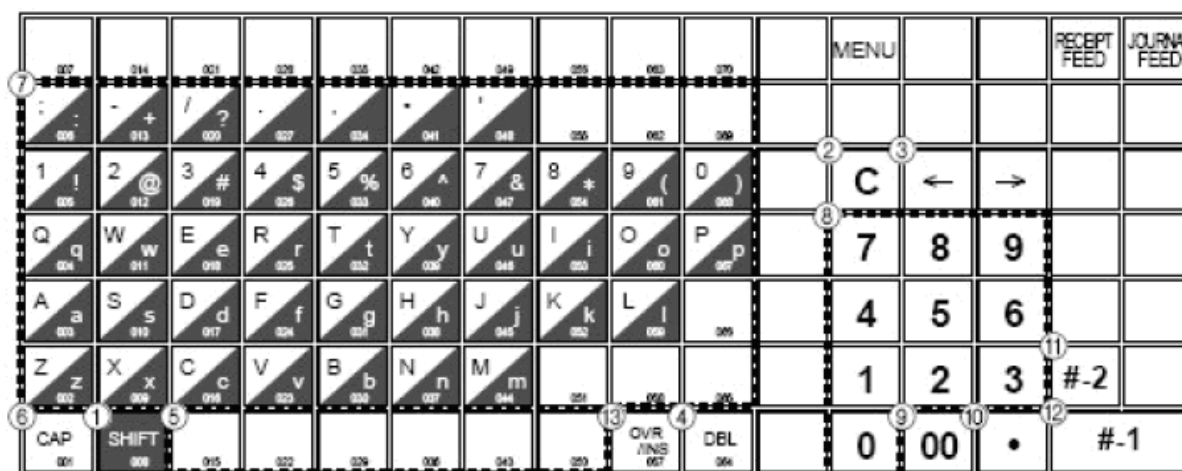

TE-2400 Eu

① Touche Shift:

TE-2200:
Appuyer sur cette touche, permet d'accéder aux caractères supplémentaires présent sur les touches.

TE-2400:
Appuyer sur cette touche, permet d'accéder aux caractères supplémentaires présent sur les touches.

② Flèches de gauche

Permet de déplacer le le curseur d'un cran vers la gauche

③ Flèche de droite

Permet de déplacer le curseur d'un cran vers la droite

④ Touche de double caractère

Permet que le prochain caractère saisi soit en double taille. Vous devez appuyer sur cette touche à chaque fois

⑤ Touche espace

Permet d'avoir un espace entre 2 caractères

⑥ Touche CAP

Appuyer sur cette touche pour accéder au caractères spéciaux

⑦ Touche d'alphabet

Utiliser ces touches pour saisir des lettres

⑧ Touches numériques

Utiliser ces touches pour saisir les codes de programmation les numéros mémoires ainsi que les codes de caractères

⑨ Touche de caractère fixe

Appuyer sur cette touche pour valider l'entree d'une désignation pour un dpt ou un PLU

⑩ Séparation de code fixe

Cette touche permet de séparer la saisie de 2 caractères par son code fixe.

⑪ Touche de fin de programmation

Termine la programmation des caractères de touches

⑫ Touche d'enregistrement des caractères

Termine l'enregistrement de la saisie des caractères de touches

⑬ Insertion/effacement

Appuyer sur cette touche permet de passer du mode insertion ou mode effacement de caractères

Pour les TEM80 : Deux taux de taxes programmables

Programmation de la TVA 20 % (TVA1)

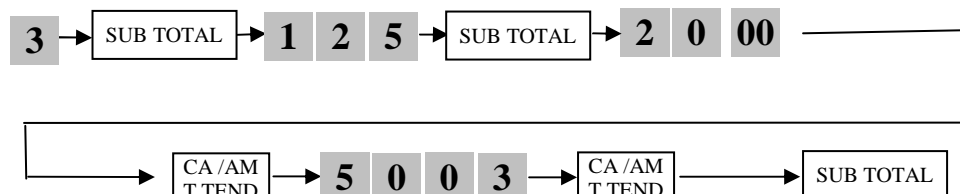
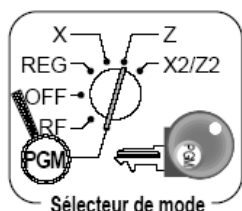

Programmation de la TVA 5.5 % (TVA2)

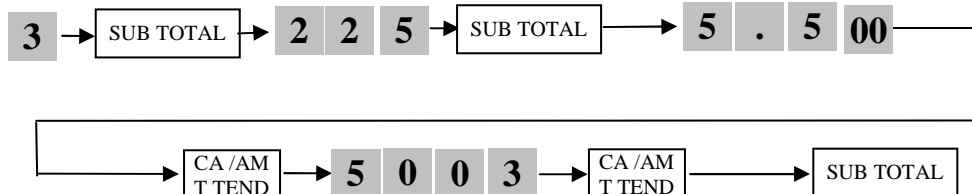
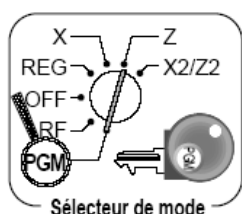

Affectation des TVA 20 % aux départements (rayon) et articles (PLU).

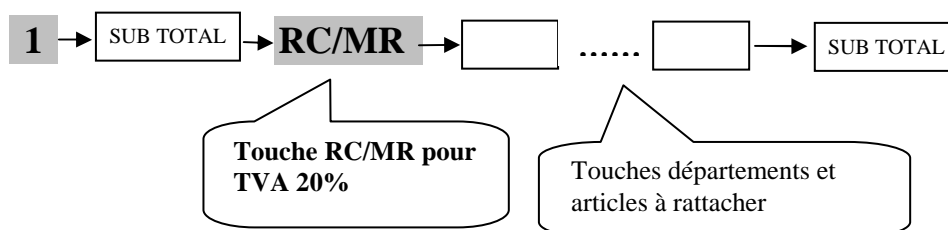
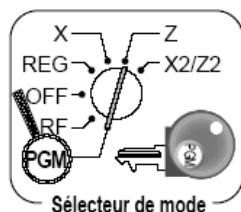

Affectation des TVA 5.5 % aux départements (rayon) et articles (PLU).

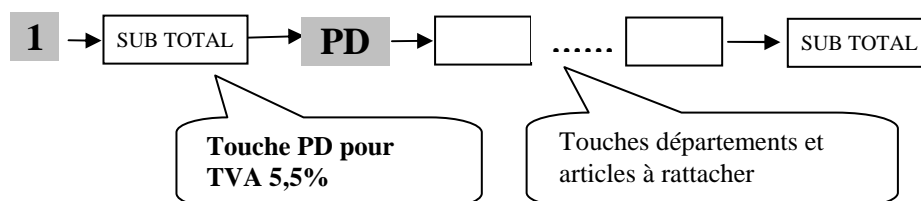
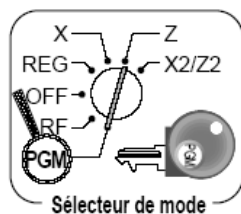

Pour les 110CR : Deux taux de taxes programmables

Programmation de la TVA 20 % (TVA1)

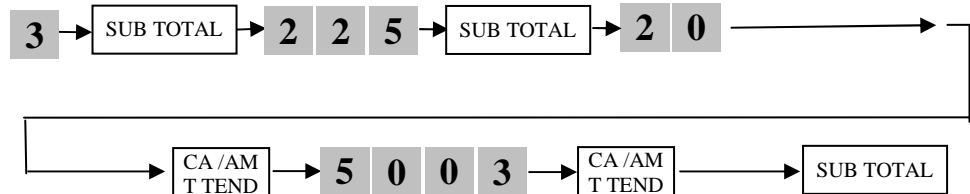
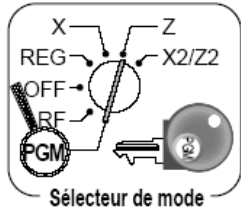

Programmation de la TVA 5.5 % (TVA2)

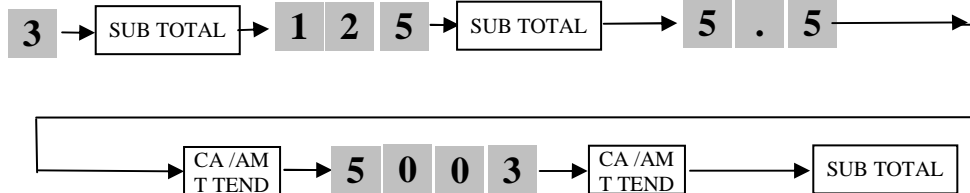
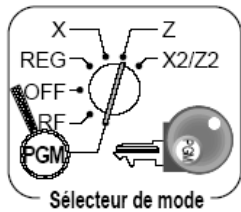

Affectation des TVA1 5.5 % aux départements (rayon).

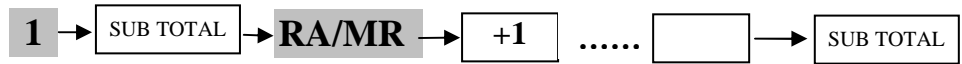
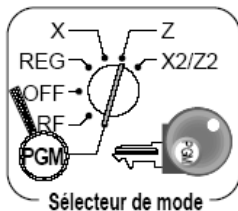

Touche RC/MR pour TVA 5.5%

Touches départements à rattacher

Affectation des TVA 20 % aux départements (rayon).

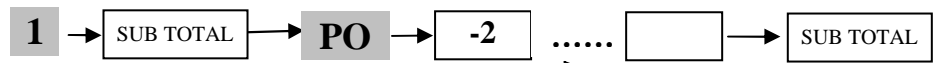
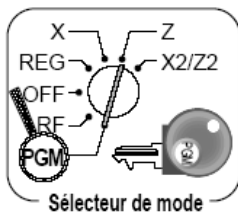

Touche PD pour TVA 20%

Touches départements à rattacher

Pour les CE2300 : Deux taux de taxes programmables

Programmation des taux de taxes

Si vous souhaitez utiliser les taxes utilisez la procédure qui suit,

Mettre la clé en position **Z**

Appuyer sur Sub-Total

Indiquer ensuite le numéro de taxe (voire ci-dessous) puis **#/Ns**

Taxe 1 = 1

Taxe 2 = 2

On programme le taux de la taxe (2 entiers et 4 décimales) puis on appuie sur la touche **#/Ns**

Taxe 1 =20% => 2000 00 **#/Ns**

Taxe 2 = 5,5% => 0550 00 **#/Ns**

On indique le statut de la taxe qui est **5 0 0 3** puis on appuie sur **#/Ns 2 fois**.

Pour finir, on appuie sur la touche **Sub-Total** afin de quitter le mode de programmation des taxes.

Exemple : nous allons programmer une taxe 1 à un taux de 20%.

Mettre la clé en position **Z**

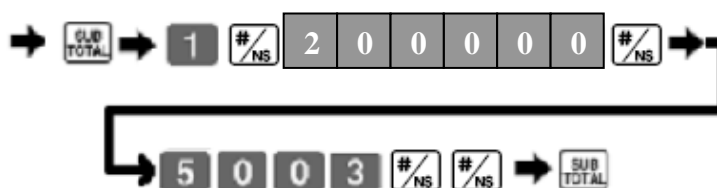

Pour changer l'état de taxe d'un rayon

Mettre la clé en position **Z**

L'état de taxe des rayons 1~15 est initialisé sur non taxable.

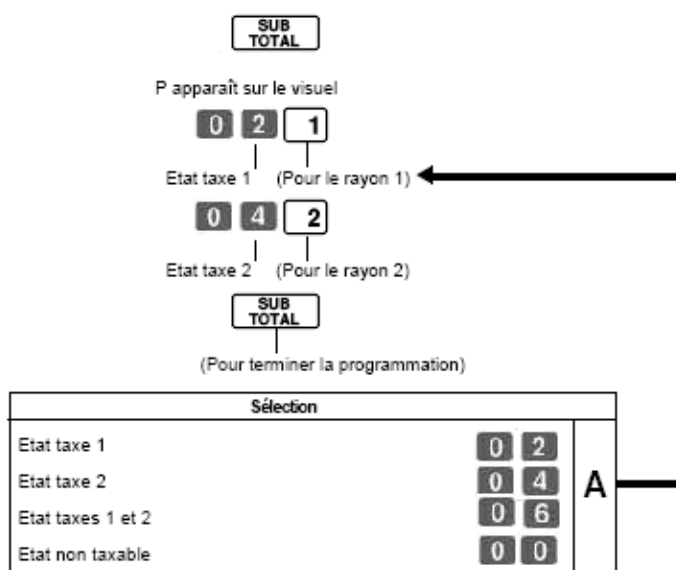

Pour les SES400 /3000 et SEC450/3500 :

Programmation de la TVA 20 % TVA1

Clé en PGM, puis sélectionner **PROG.SYSTEME** et saisir :

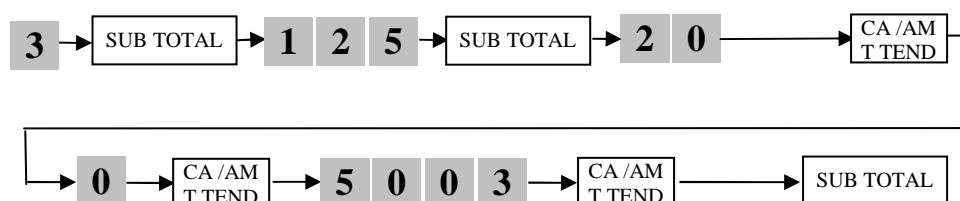

NB : Il est aussi possible de faire une simple modification du taux en : PGM>Taxes>Taux

Programmation de la TVA 5.5 % TVA2

Clé en PGM, puis sélectionner **PROG.SYSTEME** et saisir :

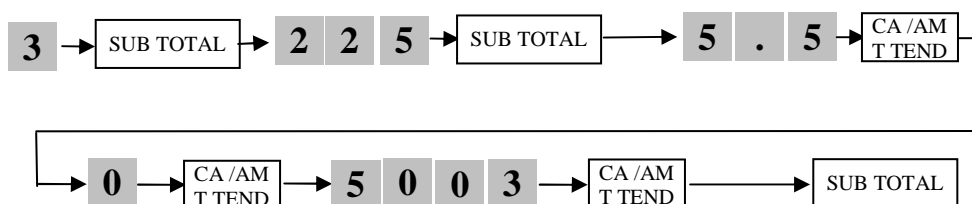

NB : Il est aussi possible de faire une simple modification du taux en : PGM>Taxes>Taux

Programmation d'une TVA3 (Exemple pour 10%)

Clé en PGM, puis sélectionner **PROG.SYSTEME** et saisir :

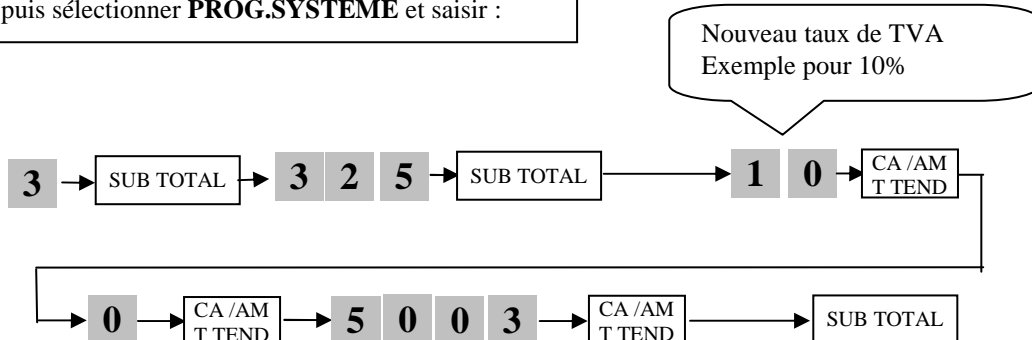

NB : Il est aussi possible de faire une simple modification du taux en : PGM>Taxes>Taux

Impression de la TVA 1, 2 et 3 sur les rapports périodiques

Clé en PGM, puis sélectionner **PROG.SYSTEME** et saisir :

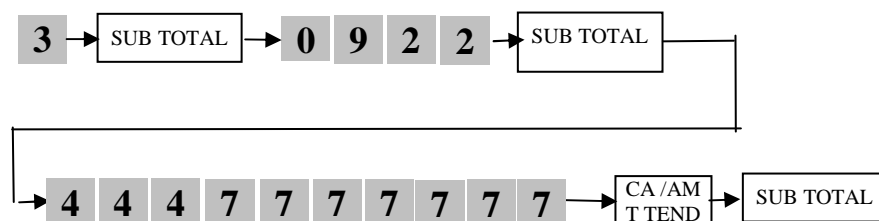

Affectation des TVA aux articles du clavier caoutchouc.

Clé en PGM, puis sélectionner **PROG.SYSTEME** et saisir :

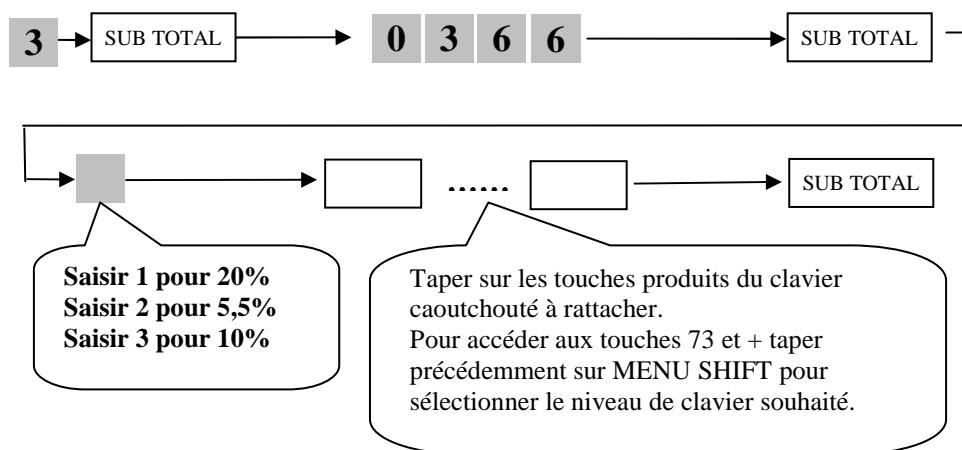

NB : Il est aussi possible de faire une simple modification du statut de taxe sur vos articles en :
 PGM>PLU>Sélectionner l'article>Statut de taxe

Affectation de la TVA sur un article par code PLU

Clé en PGM, puis sélectionner **PROG.SYSTEME** et saisir :

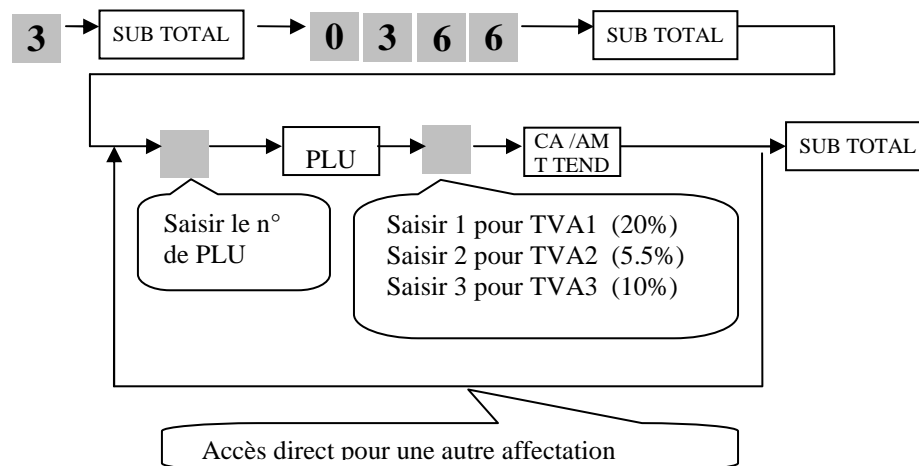

NB : Il est aussi possible de faire une simple modification du statut de taxe sur vos articles en : PGM>PLU>Sélectionner l'article>Statut de taxe

Affectation de la TVA sur une famille non accessibles au clavier

Clé en PGM, puis sélectionner **PROG.SYSTEME** et saisir :

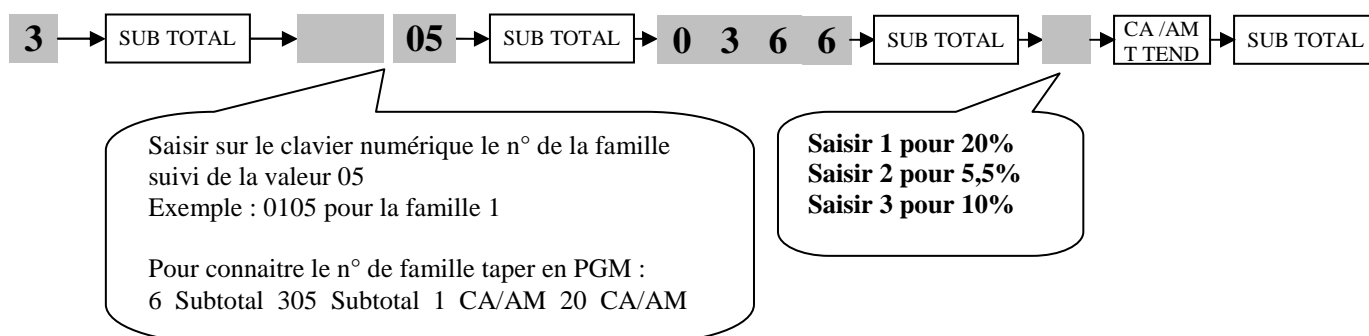

NB : Il est aussi possible de faire une simple modification du statut de taxe sur vos familles en : PGM>Départements>Sélectionner la famille>Statut de taxe

Programmation des libellés de TVA1 = 20%

Clé en PGM, puis sélectionner **PROG.SYSTEME** et saisir :

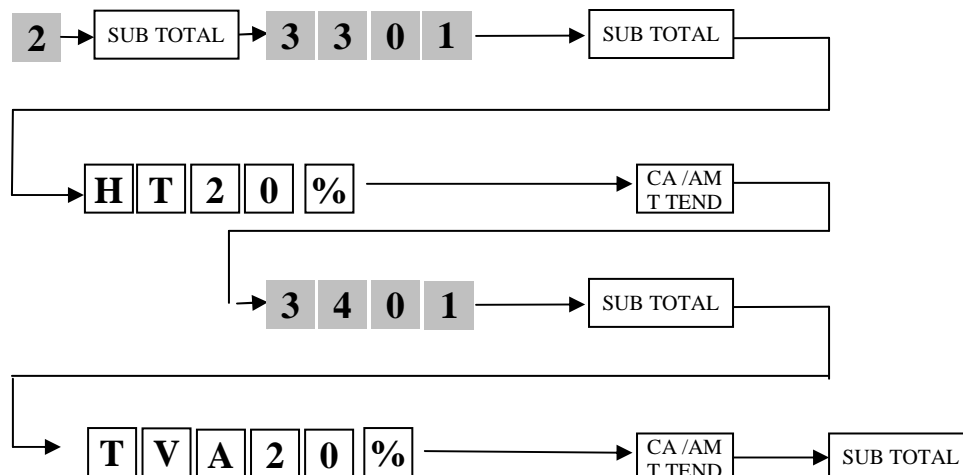

NB : Pas d'autre solution

Programmation des libellés de TVA2 = 5,5%

Clé en PGM, puis sélectionner **PROG.SYSTEME** et saisir :

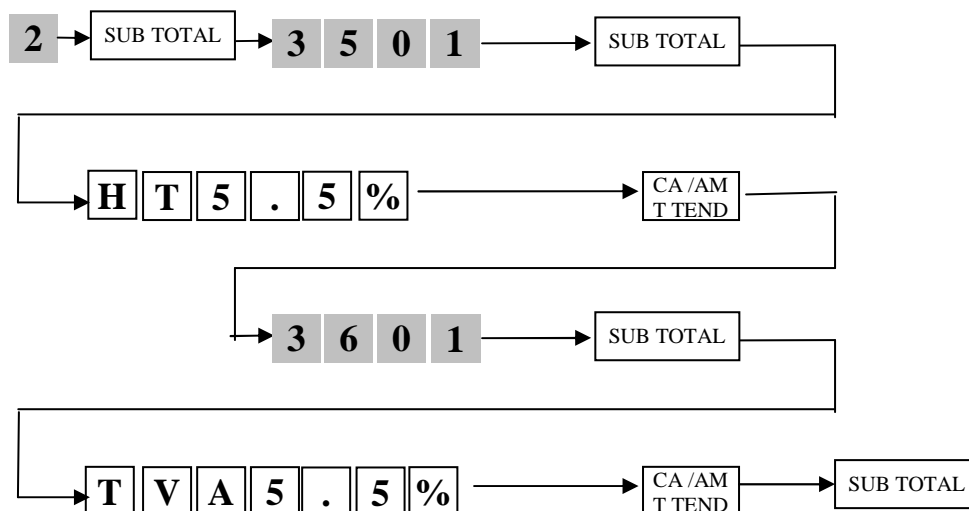

NB : Pas d'autre solution

Programmation des libellés de TVA3 = 10%

Clé en PGM, puis sélectionner **PROG.SYSTEME** et saisir :

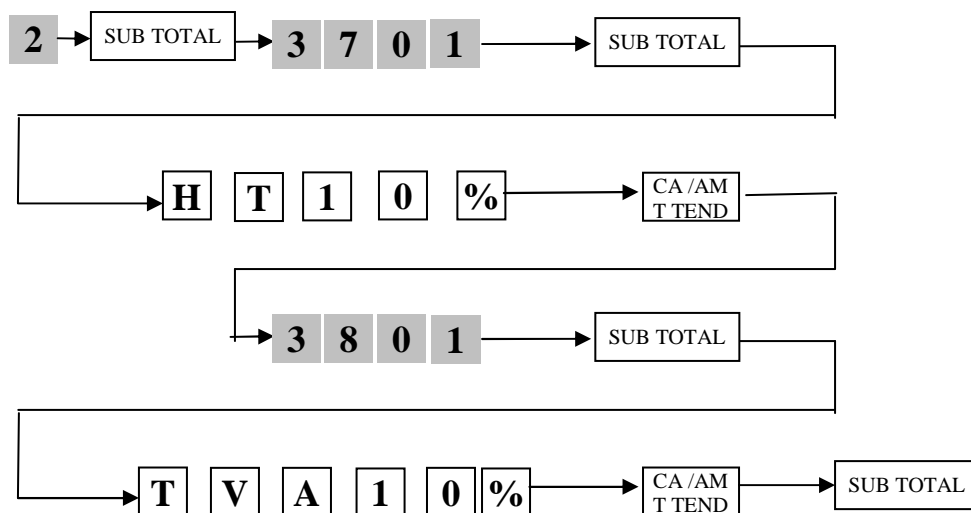

NB : Pas d'autre solution

Comment saisir un texte ?

Pour saisir un texte, saisir les caractères sur les touches ci dessous. Les caractères sont également imprimés sur le devant des touches

Série SES :

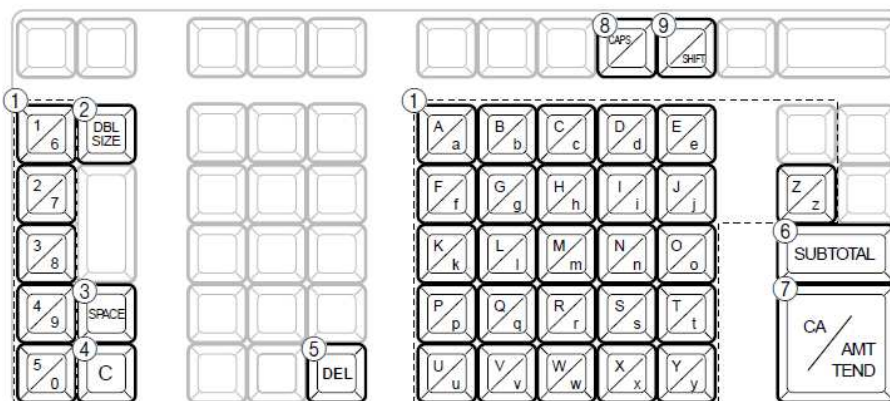

- ① **Touches alphabétiques**
Pour saisir des caractères.
- ② **Touche de doublement de taille des lettres**
Sert à doubler la taille du caractère suivant. Après la saisie d'un caractère au double de la taille, appuyer sur cette touche pour revenir à la taille de caractère normale.
- ③ **Touche d'espace**
Sert à insérer un espace.
- ④ **Touche d'effacement**
Sert à effacer tous les caractères programmés.
- ⑤ **Touche de suppression**
Sert à supprimer le dernier caractère entré, comme une touche Retour arrière.
- ⑥ **Touche de fin de programmation**
Sert à mettre fin à la programmation.
- ⑦ **Touche de saisie de caractères**
Sert à enregistrer les caractères programmés.
- ⑧ **Touche CAPS**
Fait basculer le clavier de minuscules au clavier de majuscules.
- ⑨ **Touche de bascule**
Sert à revenir du clavier de majuscules au clavier de minuscules.

Touche	Texte
7	7 @ - / : ! ? " () * # + , ^ ; < = > \$ ¥ % & [] ' { } . " . \ _ ' € x ó i € \$ (espace)
8	A B C a b c 8 Ä Å Æ Á Â Ã Ç à ä å â æ á â ç
9	D E F d e f 9 ð É Ê Ë È é ê ë è f
4	G H I g h i 4 Í Î Ï Ì ï î í ì
5	J K L j k l 5
6	M N O m n o 6 Ñ Ò Ó Ô Õ Ö Æ Ñ Ò Ó Ô Õ Ö ø ó õ
1	P Q R S p q r s 1 P ß ß
2	T U V t u v 2 Ú Û Ü Õ Ü ü Û ù ú μ
3	W X Y Z w x y z 3 Ÿ ŷ ŷ
0	0
00	(curseur droit)
.	(Supprimer)

Si les caractères n'existent pas sur le clavier ci dessus, il est possible de trouver ces caractères sur le clavier numérique. Chacune de ses touches permet d'afficher des caractères. Le fonctionnement est similaire à la rédaction d'un SMS sur téléphone portable.

Exemple : pour afficher le caractère « , » (virgule), presser successivement 13 fois la touche 7

Série SEC :

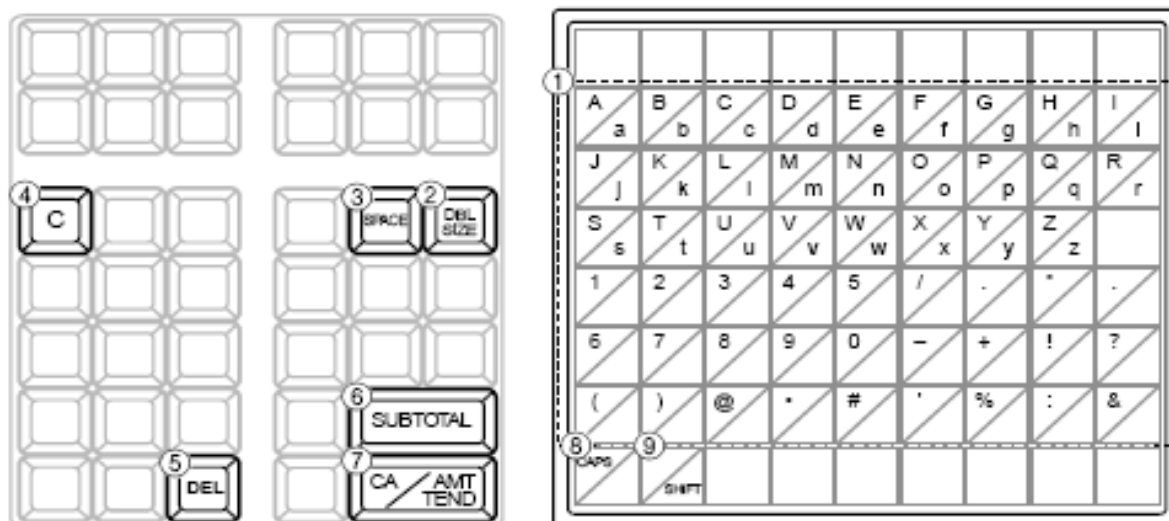

- ① **Touches alphabétiques**
Pour saisir des caractères.
- ② **Touche de doublement de taille des lettres**
Sert à doubler la taille du caractère suivant. Après la saisie d'un caractère au double de la taille, appuyer sur cette touche pour revenir à la taille de caractère normale.
- ③ **Touche d'espace**
Sert à insérer un espace.
- ④ **Touche d'effacement**
Sert à effacer tous les caractères programmés.
- ⑤ **Touche de suppression**
Sert à supprimer le dernier caractère entré, comme une touche Retour arrière.
- ⑥ **Touche de fin de programmation**
Sert à mettre fin à la programmation.
- ⑦ **Touche de saisie de caractères**
Sert à enregistrer les caractères programmés.
- ⑧ **Touche CAPS**
Fait basculer le clavier de minuscules au clavier de majuscules.
- ⑨ **Touche de bascule**
Sert à revenir du clavier de majuscules au clavier de minuscules.

Exemple :

Saisie " A p p l e J u i c e ",
 entrer <DBL><A> <DBL><Shift><p> <p> <l> <e> <Space> <CAPS><J> <Shift><u> <i> <c> <e> .

Pour les SES10, SEG1 :

Programmation de la TVA 20 % TVA1

Positionner le sélecteur sur PGM puis taper :

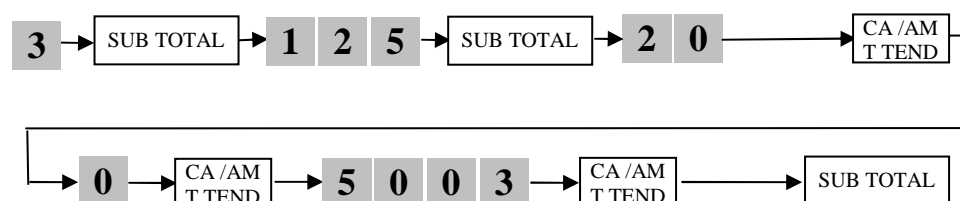

Programmation de la TVA 5.5 % TVA2

Positionner le sélecteur sur PGM puis taper :

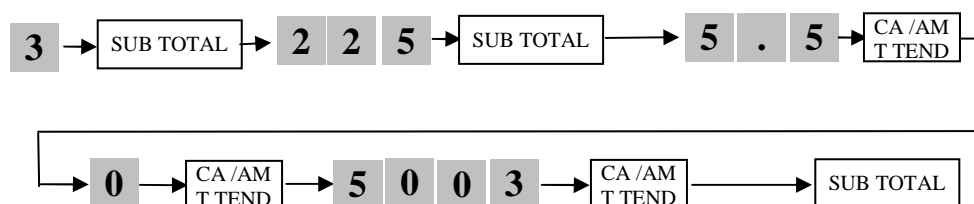

Programmation de la TVA 10 % TVA3

Positionner le sélecteur sur PGM puis taper :

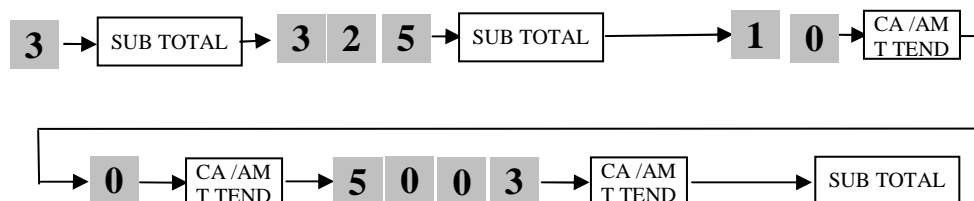

Affectation des TVA1 20 % aux départements (rayon).

Positionner le sélecteur sur PGM puis taper :

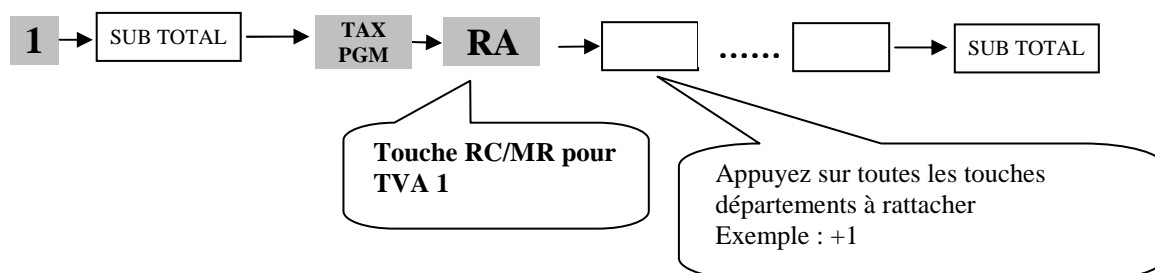

Affectation des TVA2 5.5 % aux départements (rayon).

Positionner le sélecteur sur PGM puis taper :

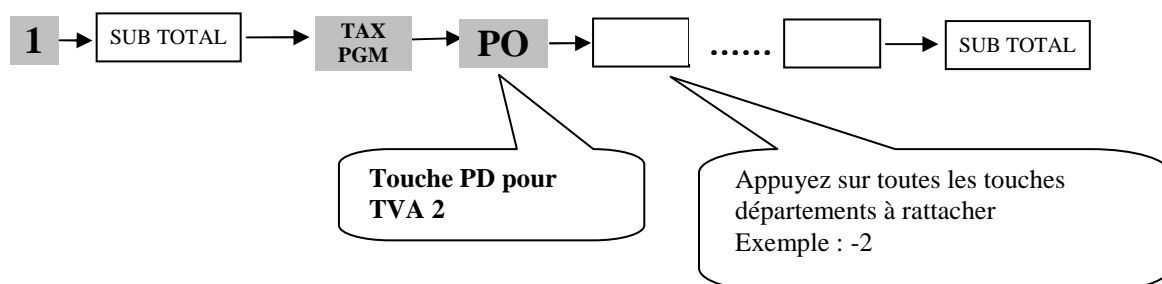

Affectation des TVA3 10 % aux départements (rayon).

Positionner le sélecteur sur PGM puis taper :

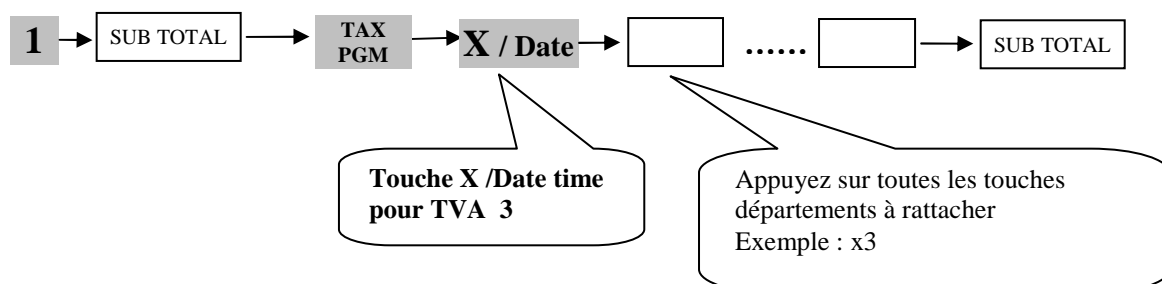

Pas de modification des libellés des Tva possible.