

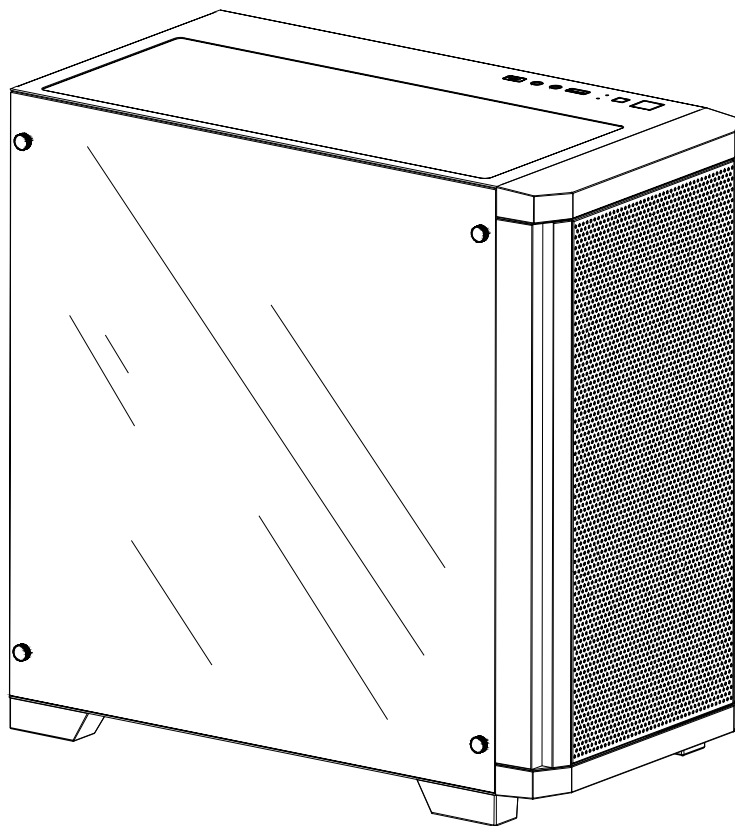

FOX SPIRIT

MG1

Boîtier Mini Tour mATX / mini ITX
avec panneau en verre trempé



GUIDE D'INSTALLATION

PRÉFACE

Tout a été mis en œuvre pour que les informations contenues dans ce manuel soient exactes. Néanmoins, le fabricant de cet appareil et le distributeur ne sauraient être tenus responsables de toute erreur ou omission dans ce manuel, ou de l'utilisation des informations contenues dans celui-ci.

Veillez conserver ce manuel durant toute la durée de vie de votre appareil.

Félicitations pour votre achat !

TABLE DES MATIÈRES

1 / CONTENU DU KIT D'ACCESSOIRES p.4

2 / VUE ECLATÉE DU BOITIER p.5

3 / PANNEAU DE CONTRÔLE p.6

4 / RETRAIT DES PANNEAUX LATÉRAUX p.7

5 / INSTALLATION DU BLOC D'ALIMENTATION p.8

6 / INSTALLATION DES DISQUES DURS ET DES SSD p.9

7 / INSTALLATION DE LA CARTE MÈRE p.11

8 / INSTALLATION DES PÉRIPHÉRIQUES PCI p.12

9 / INSTALLATION D'UNE CARTE GRAPHIQUE p.13

10 / INSTALLATION WATERCOOLING / RADIATEUR p.14

11 / GESTION DES CÂBLES p.16

12 / CONNEXION DES VENTILATEURS p.17

13 / SPÉCIFICATIONS TECHNIQUES p.18

1 / CONTENU DU KIT D'ACCESSOIRES

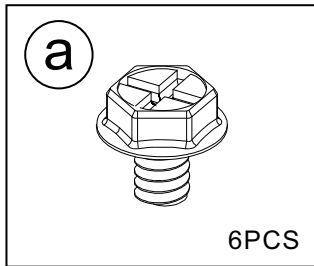

Vis pour carte graphique /
alimentation

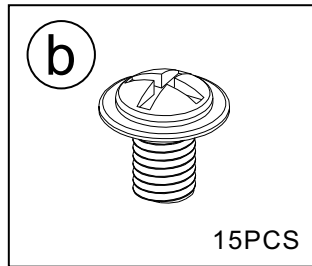

Vis pour SSD 2.5"

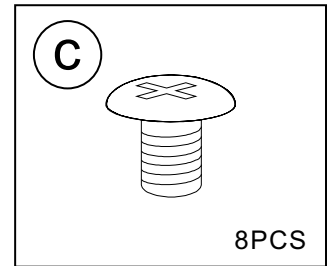

Vis pour carte mère /
HDD 3.5"

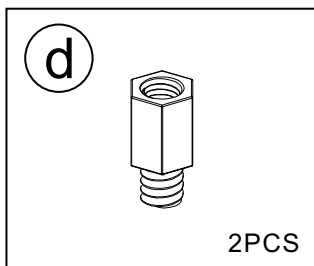

Entretoises pour carte
mère

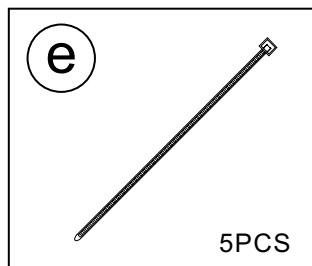

Attaches-câbles

2 / VUE ECLATÉE DU BOITIER

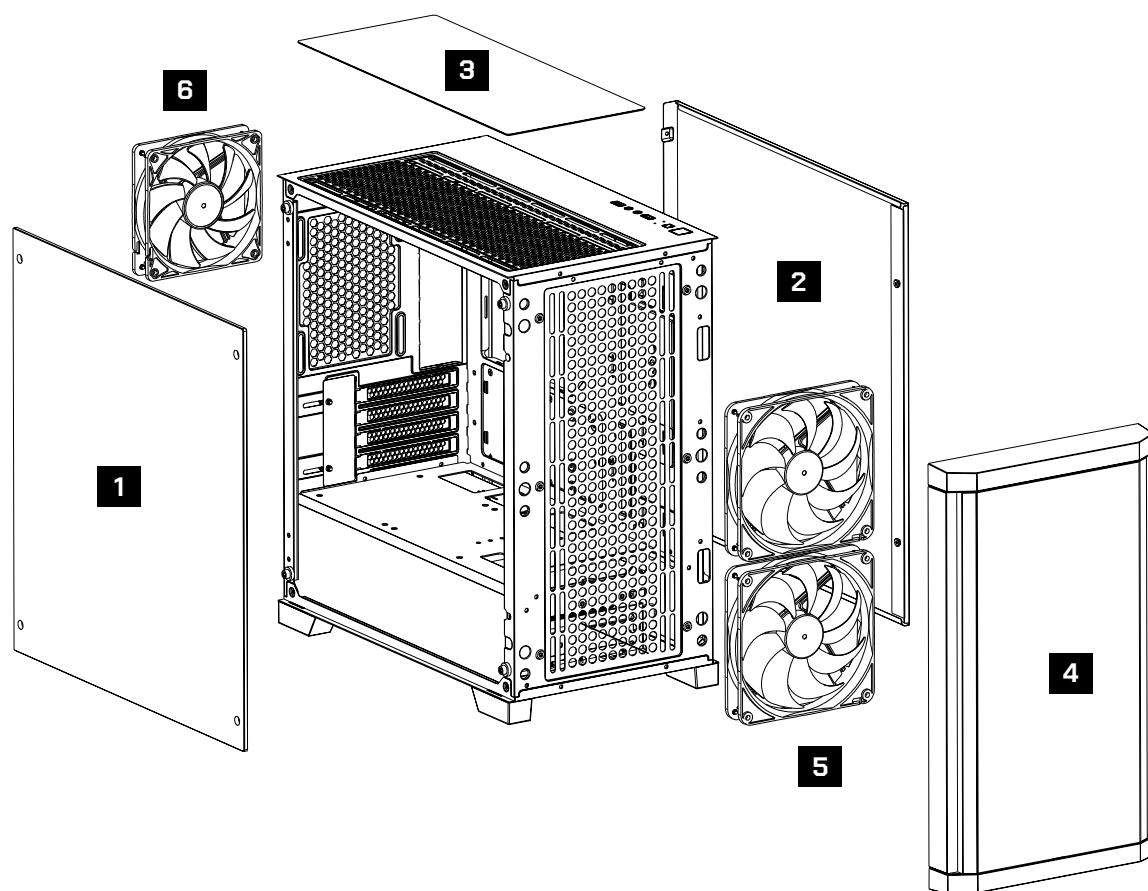

1 Panneau Latéral Gauche [Verre trempé]

2 Panneau Latéral Droit

3 Filtre à Poussière

4 Panneau Avant [Mesh]

5 2x Ventilateurs de 140mm ARGB/PWM

6 1x ventilateur de 120mm ARGB/PWM

3 / PANNEAU DE CONTRÔLE

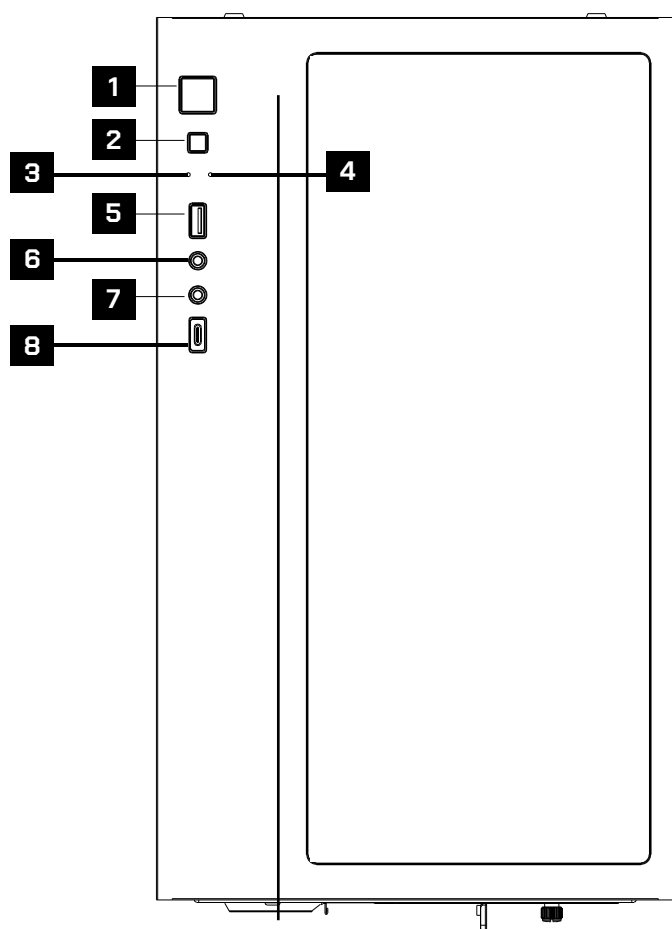

1 Bouton Power

2 Bouton Reset

3 Led HDD

4 Led Power

5 1 x USB 3.0 Type A

6 1 x Jack 3.5mm casque

7 1 x Jack 3.5mm micro

8 1 x USB 3.0 Type C

4 / RETRAIT DES PANNEAUX LATÉRAUX



Le panneau latéral gauche est en verre trempé. Veuillez ne pas le poser sur de la pierre, du carrelage ou autres matériaux durs afin d'éviter tout dommage ou casse. Préférez une surface douce et sûre.

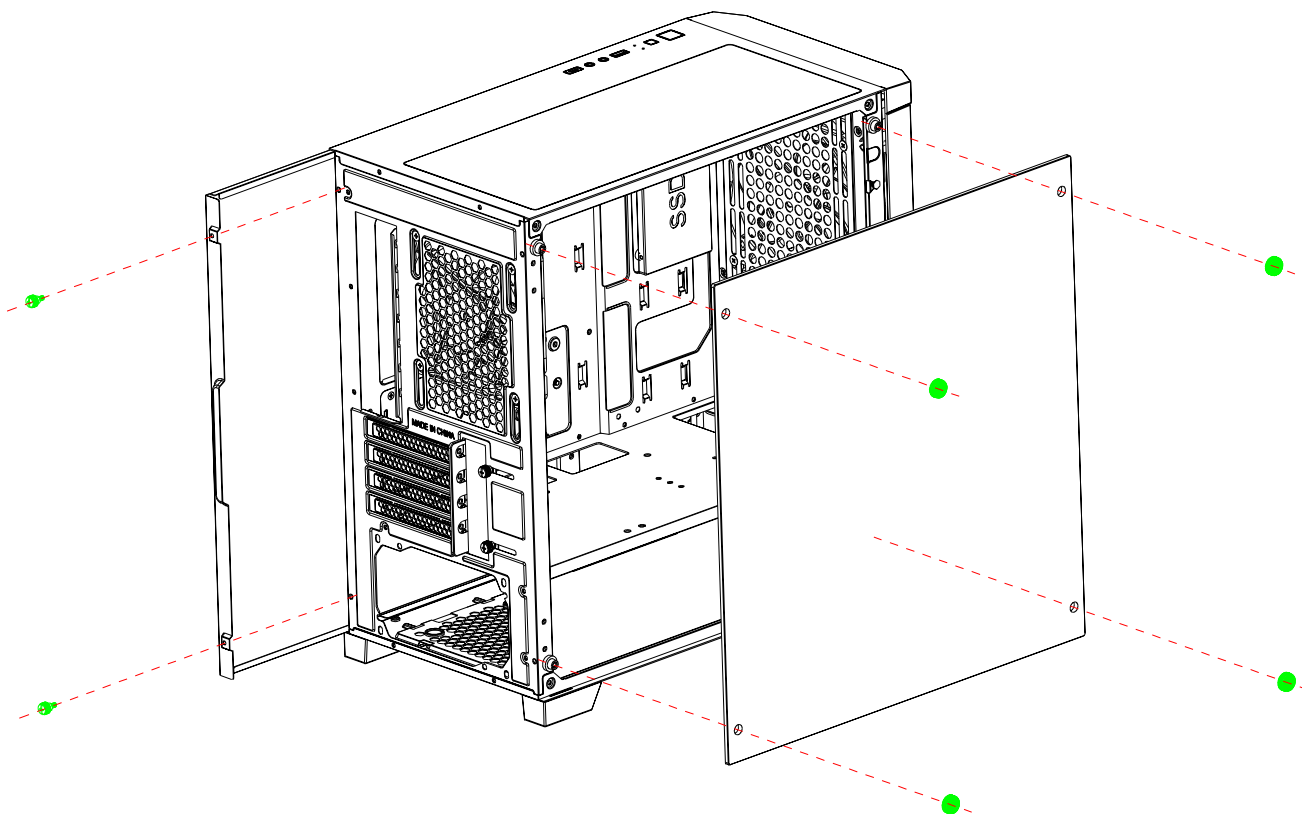

5 / INSTALLATION DU BLOC D'ALIMENTATION



NOTE : INSTALLEZ LE BLOC D'ALIMENTATION DANS LA ZONE PRÉVUE À CET EFFET.
FIXEZ LES VIS (4X VIS A) À LA ZONE D'ÉVACUATION DU BLOC D'ALIMENTATION.

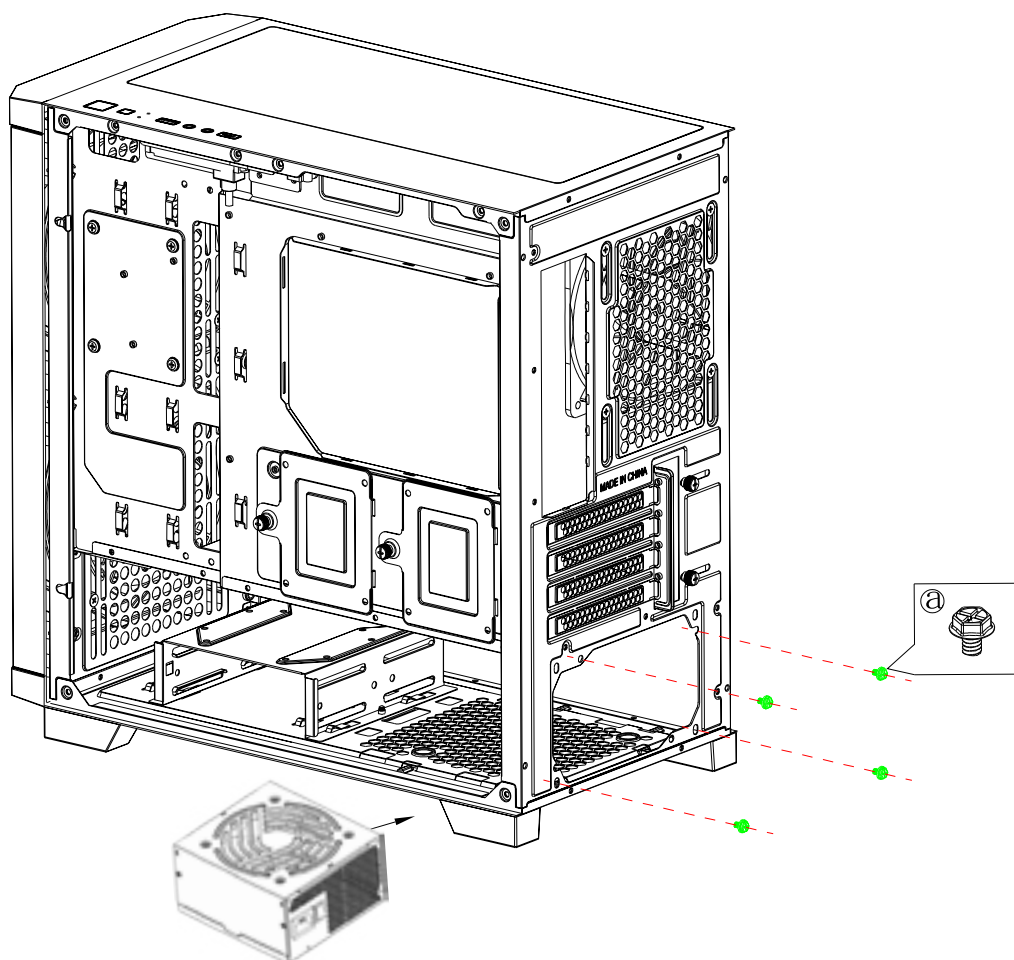

RETRAIT DE LA BAIE DE DISQUE

Pour retirer la cage, dévissez les vis situées sur le dessous.

La cage est prévue pour accueillir **2x HDD 3.5"** ou **1x HDD 3.5"** et **1x SSD 2.5"**.

2x HDD 3.5" :

- HDD1 : Placez-le au-dessus et vissez le disque dur par le bas de la baie avec 4x vis **C**, dans la partie inférieure du disque dur.
- HDD2 : Insérez-le dans la baie et vissez-le à la baie sur les côtés avec 4x vis **C**.

HDD + SSD : Vous devez installer le ou les disques SSD avant le HDD si vous avez l'intention d'installer les deux formats dans la baie. Pour installer le(s) disque(s) SSD, vissez-le(s) par le bas avec 4 vis **B**.

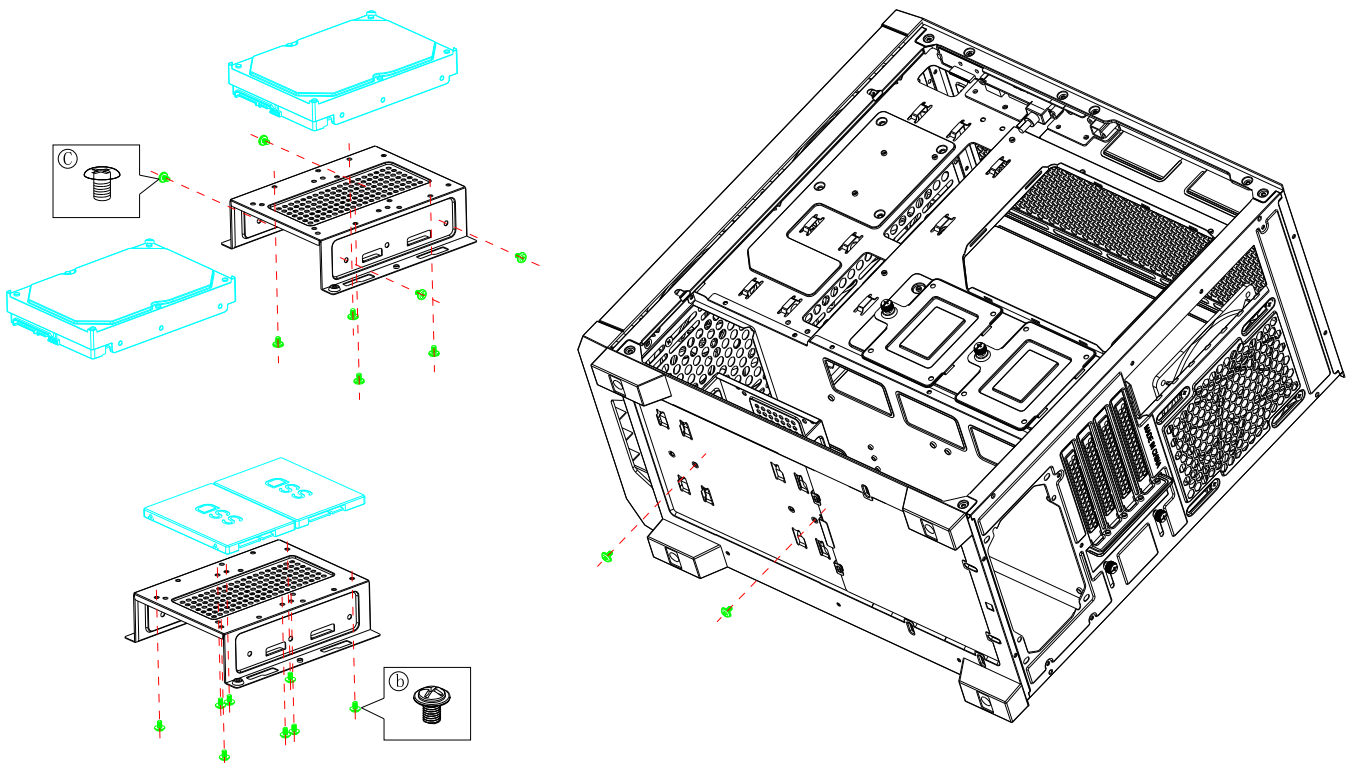

Sur le côté, vous pouvez installer jusqu'à 3 disques SSD 2.5 pouces.

SSD 1 et 2 : dévissez la plaque de fixation retenue par une vis à main, vissez le SSD dessus avec les vis **B**, puis replacez la plaque de fixation et revissez avec la vis à main.

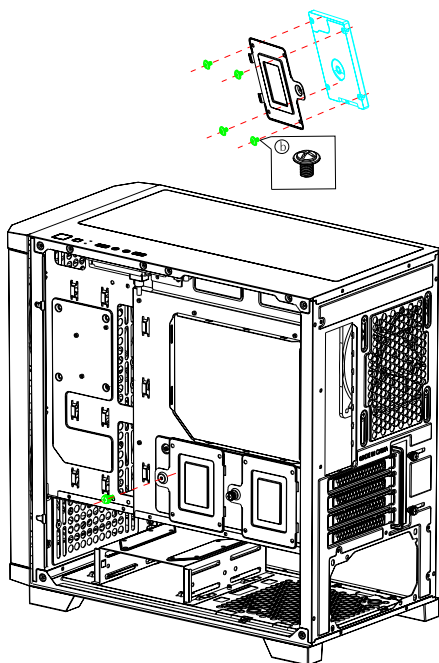

SSD3 : il vous suffit de le visser à l'emplacement indiqué avec les vis **B**.

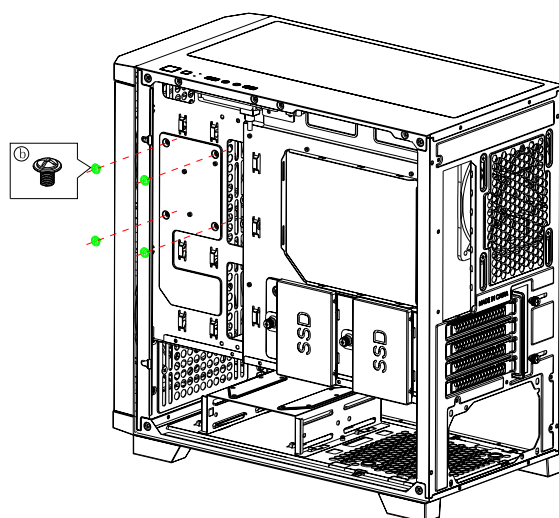

7 / INSTALLATION DE LA CARTE MÈRE

Le MG1 prend en charge les cartes mères **mATX/Mini ITX**.

Alignez votre carte mère avec les entretoises correspondant à votre type de carte mère et fixez-la à l'aide des vis pour carte mère fournies **C**.

Si certains entretoises préinstallées ne correspondent pas avec les trous de fixation de votre carte mère, retirez-les afin d'éviter tout court-circuit et placez-les aux emplacements adaptés.

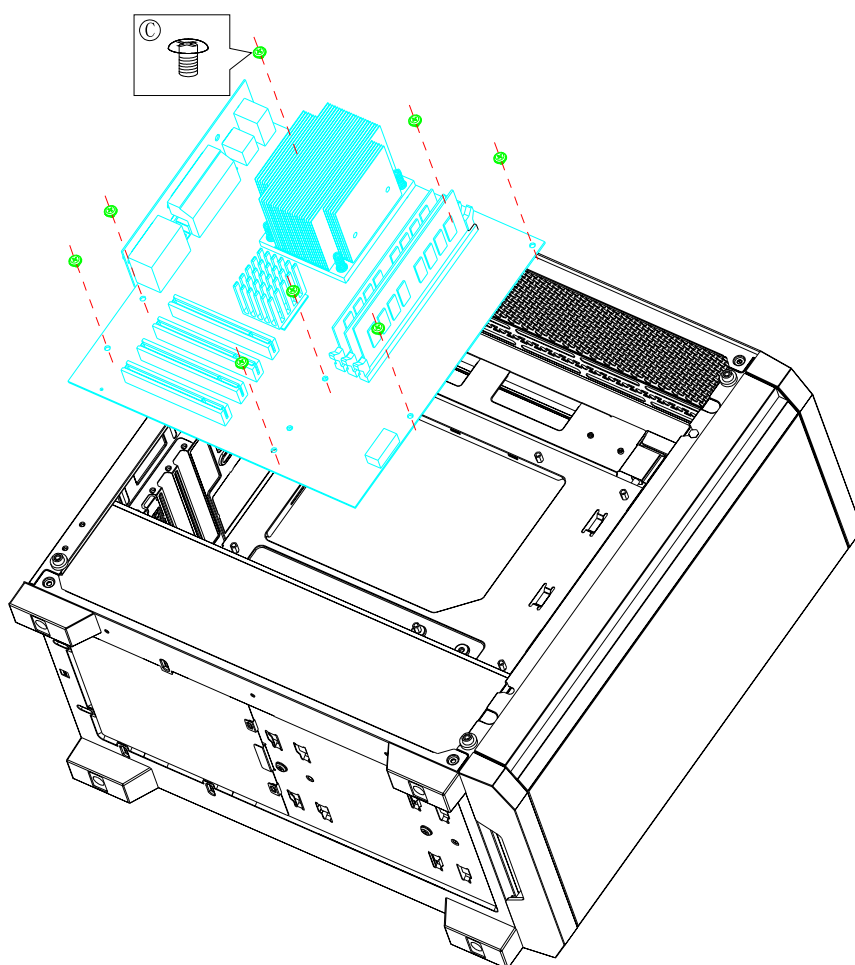

8 / INSTALLATION DES PÉRIPHÉRIQUES PCI

Le boîtier MG1 s'adapte à la position horizontale de la plupart des cartes graphiques.

Après l'installation de la carte mère, retirez la vis et le cache des ports d'extension.

Repérez quels caches PCI vous devez retirer pour pouvoir installer la carte.

Faites pivoter ceux-ci à plusieurs reprises afin de les désolidariser du boîtier.

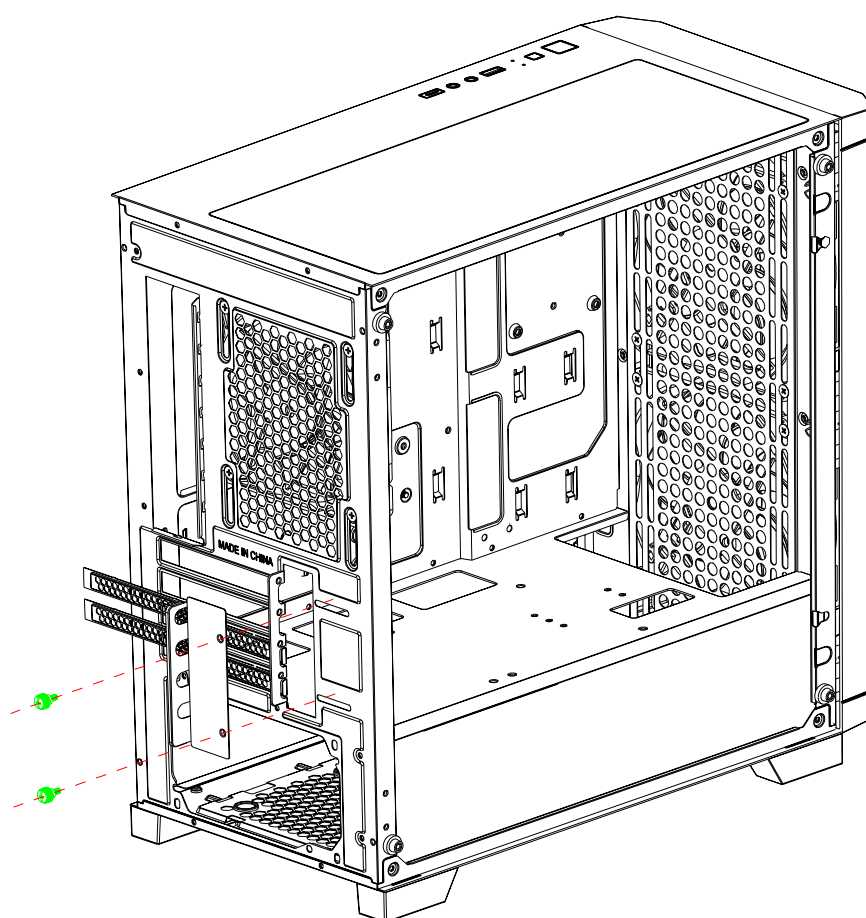

9 / INSTALLATION D'UNE CARTE GRAPHIQUE

Faites glisser la carte jusqu'à ce que la fixation PCIe s'enclenche sur la carte mère.

Alignez les vis dans le cache PCIe et fixez la carte d'extension dans le boîtier avec les vis **A**.

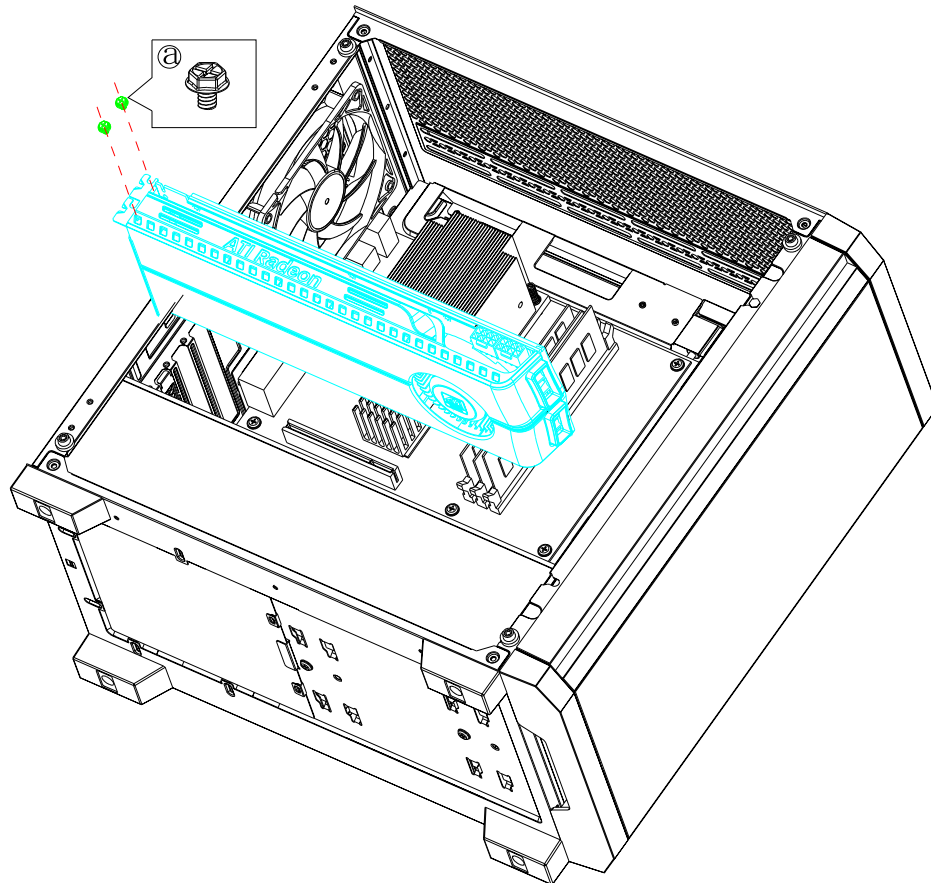

10 / INSTALLATION WATERCOOLING / RADIATEUR

Suivez les instructions de fixation relatives à votre produit et installez votre kit de watercooling en fonction.

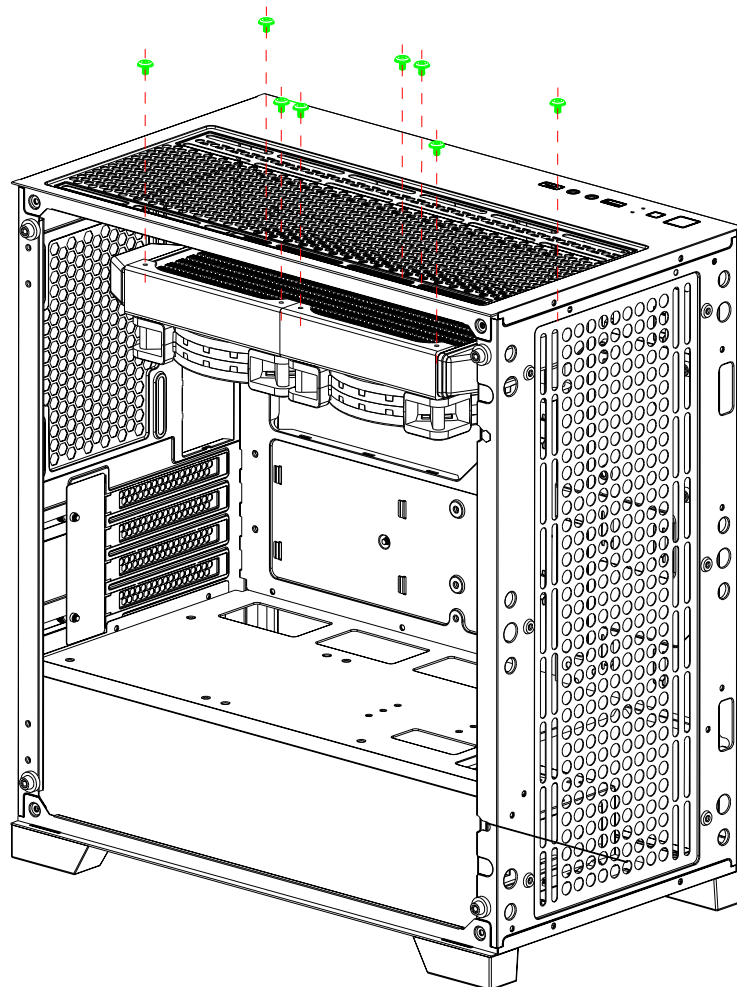

Le boîtier MG1 est équipé de deux supports pour radiateur de 280 mm sur le dessus et sur la face avant, ainsi que d'un plus petit support pour radiateur de 120 mm à l'arrière.

Avant	120/140/240/280mm
Haut	120/140/240/280mm
Arrière	120mm

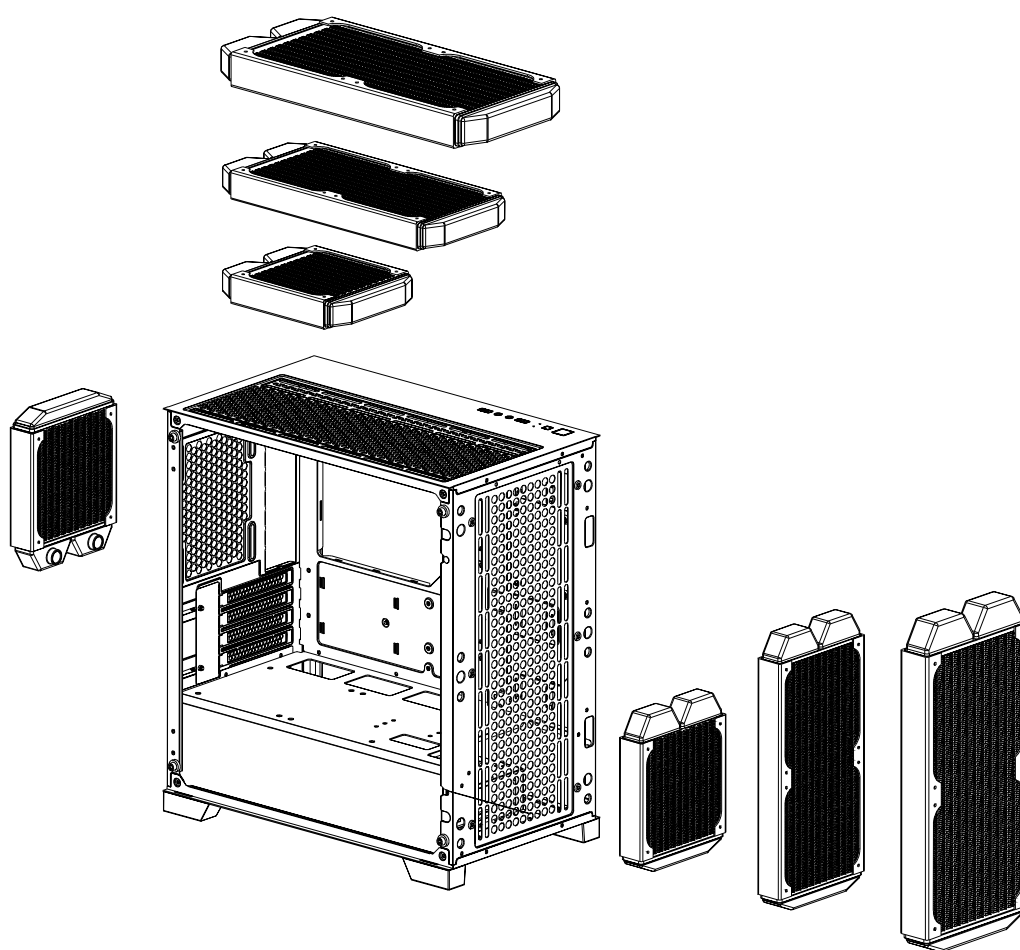

Suivez les instructions de votre produit pour son installation.

11 / GESTION DES CÂBLES

Le boîtier MG1 comprend diverses fonctions de gestion des câbles, telles que :

- Des points d'attache de câble pour acheminer les câbles d'alimentation jusqu'à des périphériques spécifiques.
- Des colliers de serrage permettent de maintenir les câbles en toute sécurité.

Exemple de passage des câbles :

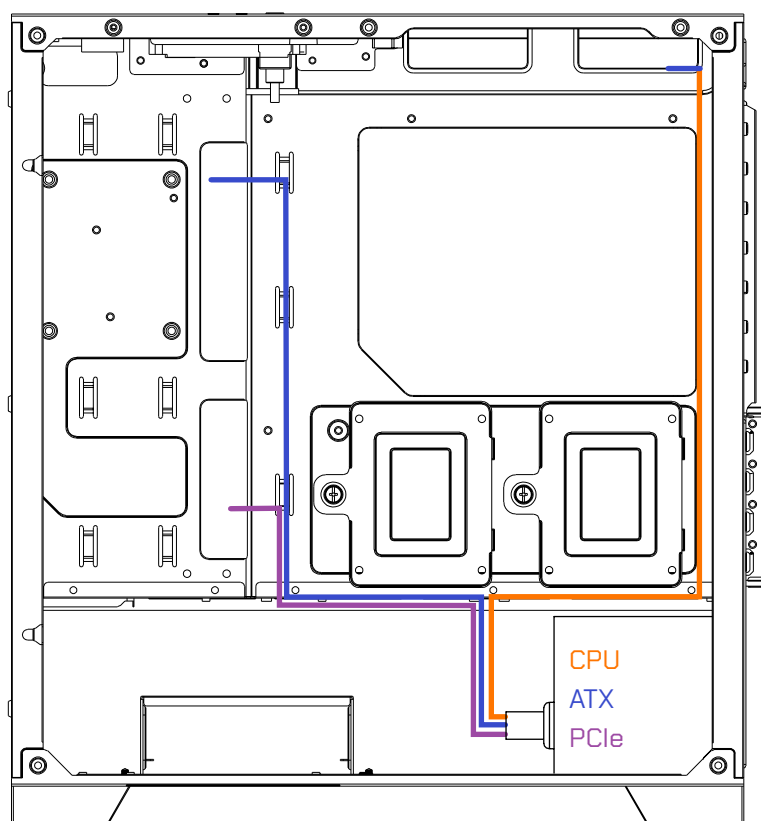

12 / CONNEXION DES VENTILATEURS

Connectez la prise PWM sur la carte mère.

Raccordez en chaîne le connecteur FAN / ARGB de chaque ventilateur, de l'un à l'autre, et complétez la chaîne.

Si votre carte mère dispose d'une prise ARGB, branchez-y le connecteur ARGB.

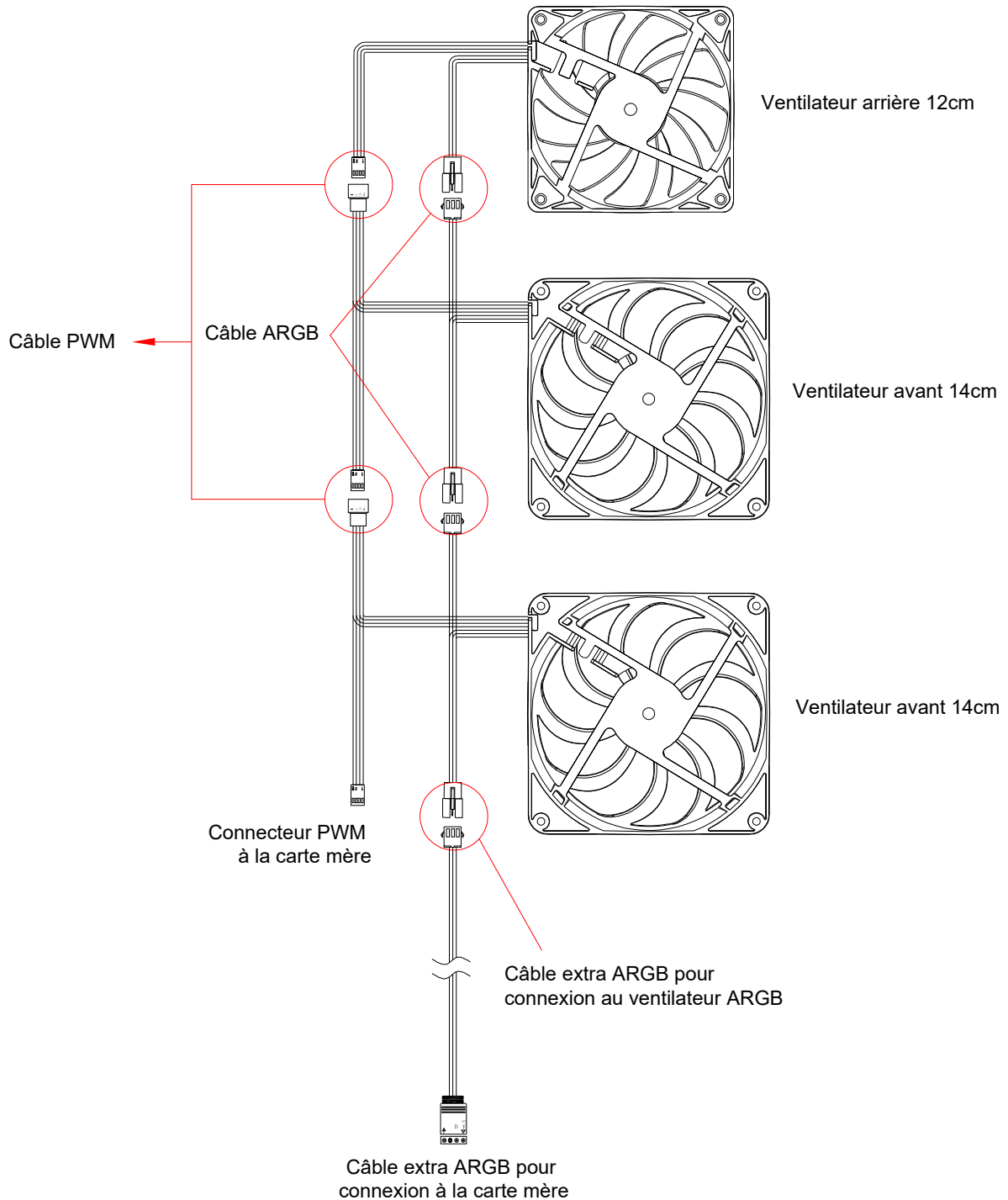

FOX SPIRIT FG1		
Informations générales	Marque	FOX SPIRIT
	Modèle	MG1
Principales caractéristiques	Longueur max. carte graphique	350 mm
	Hauteur max. ventilateur CPU	180 mm
	Longueur max. alimentation	180 mm
	Format Alimentation	ATX
	Format du boîtier	Mini Tour
	Matériaux	Acier SECC/Plastique/Verre trempé
	Format de carte mère	mATX/Mini TX
	Alimentation Fournie	NON
	Espace de gestion des câbles	25 mm (côté droit)
Conception	Système de fixation sans vis	NON
	Filtres à poussière	2 (Haut et bas)
	Fenêtre	OUI
	Emplacement fenêtre	Panneau latéral gauche
	Leds	ARGB
	Compatible Watercooling	OUI
Slots d'extension	Nombre de slots PCI	4
	Low profile	NON
	HDD 3,5"	2
	SSD 2,5"	5
Connectique	Emplacement des ports d'extension	Dessus
	Connecteurs disponibles	1 x USB 3.0 Type A 1 x USB 3.0 Type C 1 x prise jack 3,5mm femelle micro 1 x prise jack 3,5mm femelle stéréo

Refroidissement	Nombre d'emplacements pour ventilateur(s) arrière	1 x 120 mm
	Quantité de ventilateur(s) arrière fournie	1 x 120 mm ARGB PWM
	Nombre d'emplacements pour ventilateur(s) en façade	2
	Quantité de ventilateur(s) façade fournie	2 x 140 mm ARGB PWM
	Format de ventilateur(s) façade accepté	2 x 120/140 mm
Watercooling	Compatibilité radiateur AIO	Jusqu'à 280 mm
	Emplacement	AIO dessus / façade / arrière
Caractéristiques physiques	Largeur	221 mm
	Hauteur	410 mm
	Profondeur	410 mm
	Poids Net/Brut	5,60 kg / 6,50 kg



Pour tout incident rencontré avec ce matériel, nous vous invitons à prendre contact avec le service **SAV FOX SPIRIT** : support@fox-spirit.com

Déclaration de conformité CE



Produit conforme à la réglementation en vigueur sur le territoire Européen, aux spécifications des directives EMC 2014/30/EU et directives LVD 2014/35/EU sur les basses tensions.

RoHS

Ce produit est conforme aux régulations de la directive RoHS (Restriction of Hazardous Substances).

Information de recyclage



Cet appareil est marqué du symbole du tri sélectif relatif aux déchets d'équipements électriques et électroniques (DEEE). Il ne doit donc pas être jeté avec les ordures ménagères. En vue de son recyclage, il doit être apporté à un point de collecte approprié (déchetterie...) ou chez un distributeur sur le principe du « 1 pour 1 ». Les produits électroniques n'ayant pas fait l'objet de tri sélectif, sont potentiellement dangereux pour l'environnement et la santé humaine.





FOX SPIRIT