

Attention !

1. Ne pas toucher les films pendant la montage ou de l'unité.
2. Ne pas monter l'écran sur une surface instable ou inégal. Ça pourrait faire tomber l'écran, et pourrait causer dommage à l'écran ou poser un risque au utilisateur. Surtout prenez soin quand vous monter l'écran à domicile où des petit enfants peuvent être présents.
3. Quand l'écran n'est pas utilisé et retiré, utilisez les pieds incorporés pour le stabiliser sur une surface plate. Essayez de ne pas mettre l'écran penchant sur un de ses bouts, car ca pourrait donner risque de tomber.
4. Ne pas pendre ou attacher aucune chose sur l'écran.

Soin de l'écran

1. Ne pas laisser l'écran dans un endroit exposé à la lumière directe de soleil.
2. La poussière et la salté peuvent diminuer l'image sur l'écran, donc essayer de protéger l'écran contre ces 2 éléments. Si l'écran devient sale, essuyez le doucement avec un vieux chiffon mouillé en mélangeant une solution 20:1 de l'eau et de détergent qui est doux et neutre. Le benzène, le diluant et d'autres matières volatiles peuvent abimer l'écran en permanence et doivent jamais être utilisées pour l'essuyage.
3. Ne pas monter l'écran dans un endroit où il y a du vent. Ca peut faire bouger l'écran et diminuer la qualité de l'image.

IDENTIFICATION DES PIÈCES

- | | |
|------------------------------|-------------------------------|
| 1. Manche Barre | 10. Barre |
| 2. Fabrique de l'écran | 11. Bras Longue |
| 3. Film Volant | 12. Charnière du bras dessus |
| 4. Capuchon du bout (gauche) | 13. Bras court |
| 5. Pied tournant | 14. Charnière du bras dessous |
| 6. Caisse en bas | 15. Bras hydraulique |
| 7. Capuchon du bout (droite) | 16. Manche de la caisse |
| 8. Couverture de la caisse | |
| 9. Clenche de la caisse | |

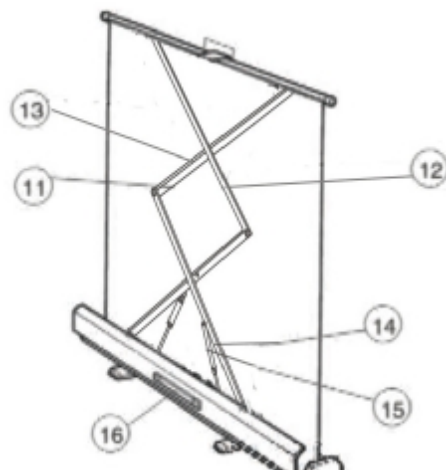
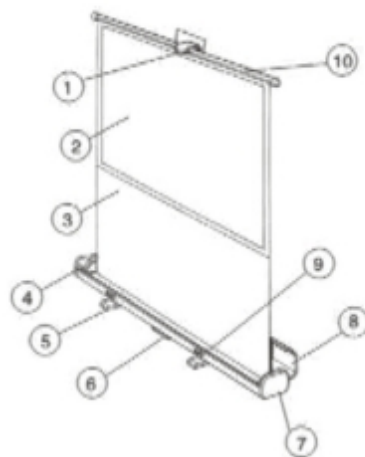

MONTAGE DE L'ÉCRAN

1. Faites tourner les pieds jusqu'au point où ils sont perpendiculaires à la caisse.



2. Relâchez les clenches et ouvrez la couverture de la caisse. Avis : Poussez légèrement vers le base au milieu pour relâcher les clenches.



3. Tenez la manche Barre et levez lentement l'écran, maintenant la barre d'une position horizontale quand vous faites monter l'écran.